



FERRI srl - Via C.Govoni, 30
44030 Tamara (FE) ITALY
Tel./Phone +39-0532.866866
Fax +39-0532.866851
<http://www.ferrisrl.it>
e-mail: info@ferrisrl.it

TESTATA TRINCIANTE
FLAIL HEAD
MÄHKOPF
GROUPE DE BROYAGE
CABEZA CORTANTE

TN

- IT CATALOGO DELLE PARTI DI RICAMBIO
- EN SPARE PARTS CATALOGUE
- DE ERSATZTEILKATALOG
- FR CATALOGUE DE PIECES DETACHEES
- ES CATALOGO DEL LAS PIEZAS DE RECAMBIO

TN100

Serien
Serial n°
Serienr.
N. série
Núm. serie

06

TN120

Serien
Serial n°
Serienr.
N. série
Núm. serie

05

Data pubblicazione:
Publication date:
Veröffentlichungsdatum:
Date de publication:
Fecha de publicación:

07/06/2018

**IT****Tutti i diritti riservati**

Nessuna parte di questo documento può essere riprodotta, memorizzata in un sistema di archiviazione o trasmessa a terzi in qualsiasi forma o con qualsiasi mezzo, senza una preventiva autorizzazione scritta di FERRI srl.

FERRI srl si riserva il diritto di apportare in qualsiasi momento e senza preavviso, modifiche e miglioramenti ai suoi prodotti allo scopo di elevarne costantemente la qualità, pertanto anche questa pubblicazione può essere soggetta a modifiche.

EN**All rights reserved**

Neither the whole of this document nor any individual portion thereof may be reproduced, stored on an electronic filing system or transmitted to third parties in any form thereof any means, without the prior written consent of FERRI srl.

The technical data contained in this document is indicative and not binding, insofar as FERRI srl reserves the right to make modifications and improvements to its products at any time in order to enhance the quality thereof.

DE**Alle Rechte vorbehalten**

Das vorliegende Handbuch bzw. Teile davon nicht dürfen ohne vorherige schriftliche Genehmigung der Fa. FERRI srl nachgedruckt, in Speichersystemen abgelegt oder in beliebiger Form und mit beliebigen Mitteln an Dritte weitergegeben werden.

Die Fa. FERRI srl behält sich das Recht vor, in Sinne der laufenden Steigerung der Qualität jederzeit und ohne Ankündigung Änderungen und Verbesserungen an ihren Produkten vorzunehmen. Daher kann auch die vorliegende Veröffentlichung Änderungen unterliegen.

FR**Tous droits réservés**

Il est interdit de procéder à la reproduction intégrale ou partielle de ce document, à sa mise en mémoire dans un système d'archives ou à sa transmission à des tiers sous quelque forme que ce soit sans l'autorisation écrite préalable de FERRI srl.

Les données techniques contenues dans ce document sont fournies à titre indicatif et non contraignant, dans la mesure où FERRI srl se réserve le droit d'apporter à tout moment des modifications et des améliorations à ses produits pour en élever constamment la qualité.

ES**Todos los derechos reservados**

Ninguna parte de esta publicación puede ser reproducida, almacenada o transmitida de ninguna forma, no por ningún medio, sin la previa autorización escrita por parte de FERRI srl.

Los datos técnicos contenidos en este documento son indicativos y no constituyen compromiso, ya que FERRI srl se reserva el derecho de realizar en cualquier momento modificaciones y mejoras en sus productos con el objeto de incrementar constantemente su calidad.

Legenda del catalogo ricambi · Key to spare parts catalogue · Legende des ersatzteilkatalogs
 Légende du catalogue des pièces de rechange · Leyenda del catálogo de repuestos

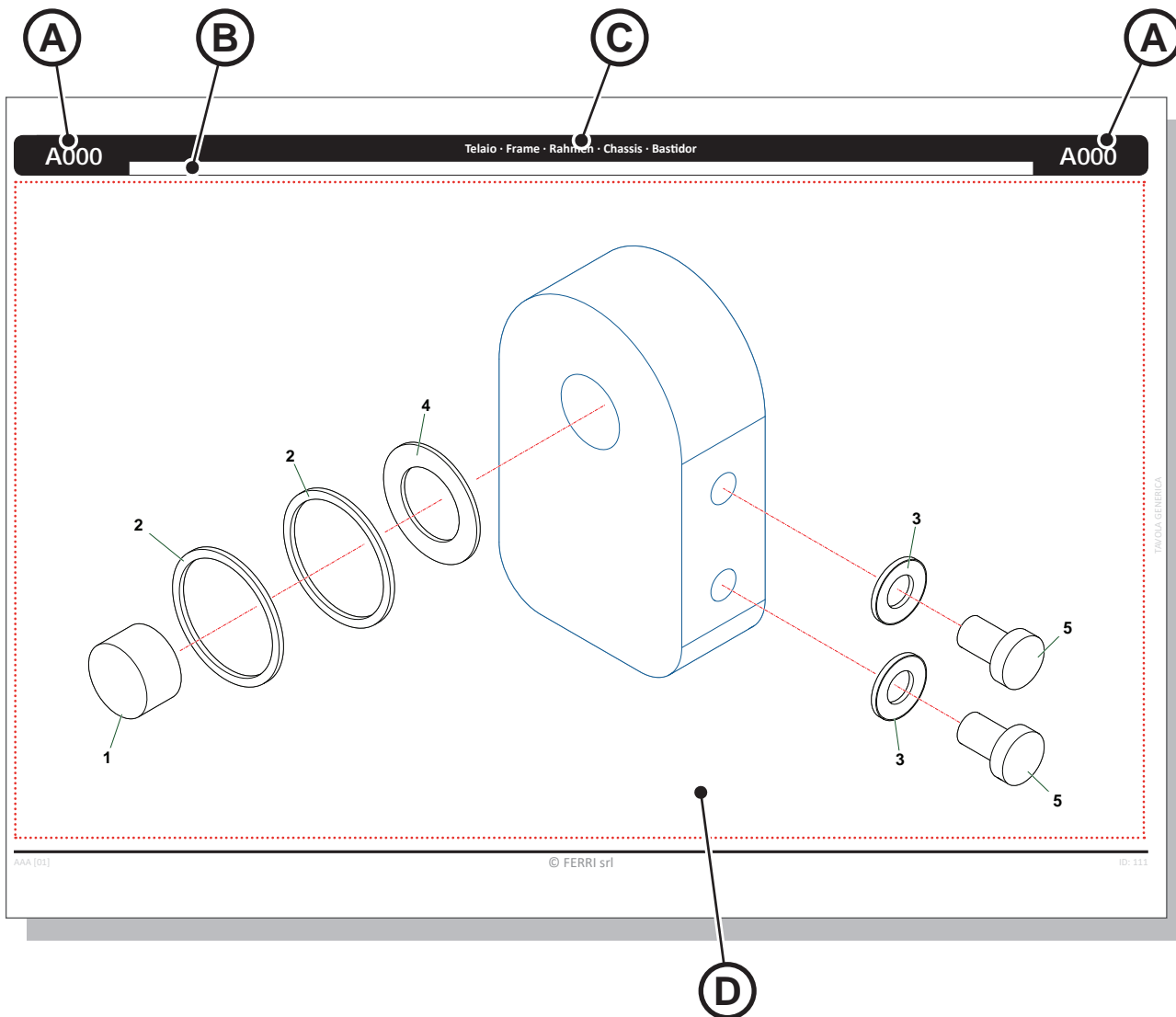

(A)	Numero identificativo della tavola ricambi · Spare parts table identification number · Kennnummer der Ersatzteiltabelle · Numéro d'identification de la table des pièces de rechange · Número de identificación de la tabla de repuestos
(B)	Area informazioni supplementari della tavola ricambi · Spare parts table additional information field · Bereich für Zusatzinformationen über die Ersatzteiltabelle · Partie avec informations supplémentaires de la table des pièces de rechange · Área de información adicional de la tabla de repuestos
(C)	Denominazione della tavola · Table name · Bezeichnung der Tabelle · Dénomination de la table · Denominación de la tabla
(D)	Area grafica con l'esploso dei componenti · Graphics area with exploded view of components · Graphischer Bereich mit Explosionszeichnung der Komponenten · Partie graphique avec vue éclatée des composants · Área gráfica con el despiece de los componentes

Legenda del catalogo ricambi · Key to spare parts catalogue · Legende des ersatzteilkatalogs
Légende du catalogue des pièces de rechange · Leyenda del catálogo de repuestos

Nr	Codice Part Number Code Code Código	T500G	Denominazione · Denomination · Bezeichnung · Denomination · Denominacion	Validità Validity Gültigkeit Validity Validez	Nm	Sostituito da Replaced by Ersetzt durch Remplacé par Sustituido por	Sostituisce il Replaces the Ersetzt das Remplace le Sustituye a la
1	ICUT04150100	1	Perno · Pin · Zapfen · Axe · Perno				
2	0436003	2	Rondella · Washer · Scheibe · Rondelle · Arandela				
3	0201039	1	Rondella · Washer · Scheibe · Rondelle · Arandela				
4	0201039	2	Rondella · Washer · Scheibe · Rondelle · Arandela				
5	031B006Z	2	Martinetto · Cylinder · Zylinder · Vérin · Gato	< B4042	15		
6	031A006Z	2	Piede · Stand · Fuss · Béquille · Pie	>= B4042	15		

A000	Telaio · Frame · Rahmen · Chassis · Bastidor	A000
------	--	------

- (A)** Numero di riferimento del componente · Component reference number · Referenznummer der Komponente · Numéro de référence du composant · Número de referencia del componente
- (B)** Codice del componente · Component code · Code der Komponente · Code du composant · Código del componente
- (C)** Quantità dei componenti · Quantity of components · Anzahl der Komponenten · Quantité de composants · Cantidad de los componentes
- (D)** Denominazione del componente · Component name · Bezeichnung der Komponente · Dénomination du composant · Denominación de los componentes
- (E)** Validità del componente · Component validity · Gültigkeit der Komponente · Validité du composant · Validez del componente
- (F)** Coppia di serraggio (se presente) del componente · Component tightening torque (if any) · Anzugsmoment (sofern vorhanden) der Komponente · Couple de serrage (si présent) du composant · Par de apriete (si lo hubiera) del componente
- (G)** Numero di riferimento del componente sostitutivo · Reference number of the replacement part · Referenznummer der Ersatzkomponente · Numéro de référence du composant de remplacement · Número de referencia del componente de sustitución
- (H)** Numero di riferimento del componente in sostituzione · Reference number of the part to be replaced · Referenznummer der auszutauschenden Komponente · Numéro de référence du composant remplacé · Número de referencia del componente que se sustituye
- (I)** Numero identificativo della tavola ricambi · Spare parts table identification number · Kennnummer der Ersatzteiltabelle · Numéro d'identification de la table des pièces de rechange · Número de identificación de la tabla de repuestos
- (L)** Area informazioni supplementari della tavola ricambi · Spare parts table additional information field · Bereich für Zusatzinformationen über die Ersatzteiltabelle · Partie avec informations supplémentaires de la table des pièces de rechange · Área de información adicional de la tabla de repuestos
- (M)** Denominazione della tavola · Table name · Bezeichnung der Tabelle · Dénomination de la table · Denominación de la tabla

E160	Telaio · Frame · Rahmen · Chassis · Bastidor
E161	Gruppo rullo d'appoggio · Roller unit · Walzengruppe · Kit rouleau palpeur · Grupo rodillo
E162	Rotore · Rotor · Messerwelle · Rotor · Rotor
E163	Gruppo rotore · Rotor · Messerwelle · Rotor · Rotor portacuchillas
E164	Gruppo rotore · Rotor · Messerwelle · Rotor · Rotor portacuchillas
E165	Gruppo rotore · Rotor · Messerwelle · Rotor · Rotor portacuchillas
E166	Gruppo rotore · Rotor · Messerwelle · Rotor · Rotor portacuchillas
K021	Decalcomanie · Decals · Abziehbilder · Décalcomanies · Calcomanías
K022	Decalcomanie · Decals · Abziehbilder · Décalcomanies · Calcomanías
Z006	Collegamento · Connection · Verbindung · Accouplement · Enlace
Z007	Collegamento · Connection · Verbindung · Accouplement · Enlace
Z008	Collegamento · Connection · Verbindung · Accouplement · Enlace
Z009	Collegamento · Connection · Verbindung · Accouplement · Enlace
Z010	Collegamento · Connection · Verbindung · Accouplement · Enlace
Z011	Collegamento · Connection · Verbindung · Accouplement · Enlace
Z012	Collegamento · Connection · Verbindung · Accouplement · Enlace
Z013	Collegamento · Connection · Verbindung · Accouplement · Enlace
Z014	Collegamento · Connection · Verbindung · Accouplement · Enlace
Z015	Collegamento · Connection · Verbindung · Accouplement · Enlace
Z048	Collegamento · Connection · Verbindung · Accouplement · Enlace
Z049	Collegamento · Connection · Verbindung · Accouplement · Enlace
Z050	Collegamento · Connection · Verbindung · Accouplement · Enlace
Z090	Collegamento · Connection · Verbindung · Accouplement · Enlace
Z091	Collegamento · Connection · Verbindung · Accouplement · Enlace

Z098	Collegamento · Connection · Verbindung · Accouplement · Enlace
Z114	Collegamento · Connection · Verbindung · Accouplement · Enlace
Z116	Collegamento · Connection · Verbindung · Accouplement · Enlace

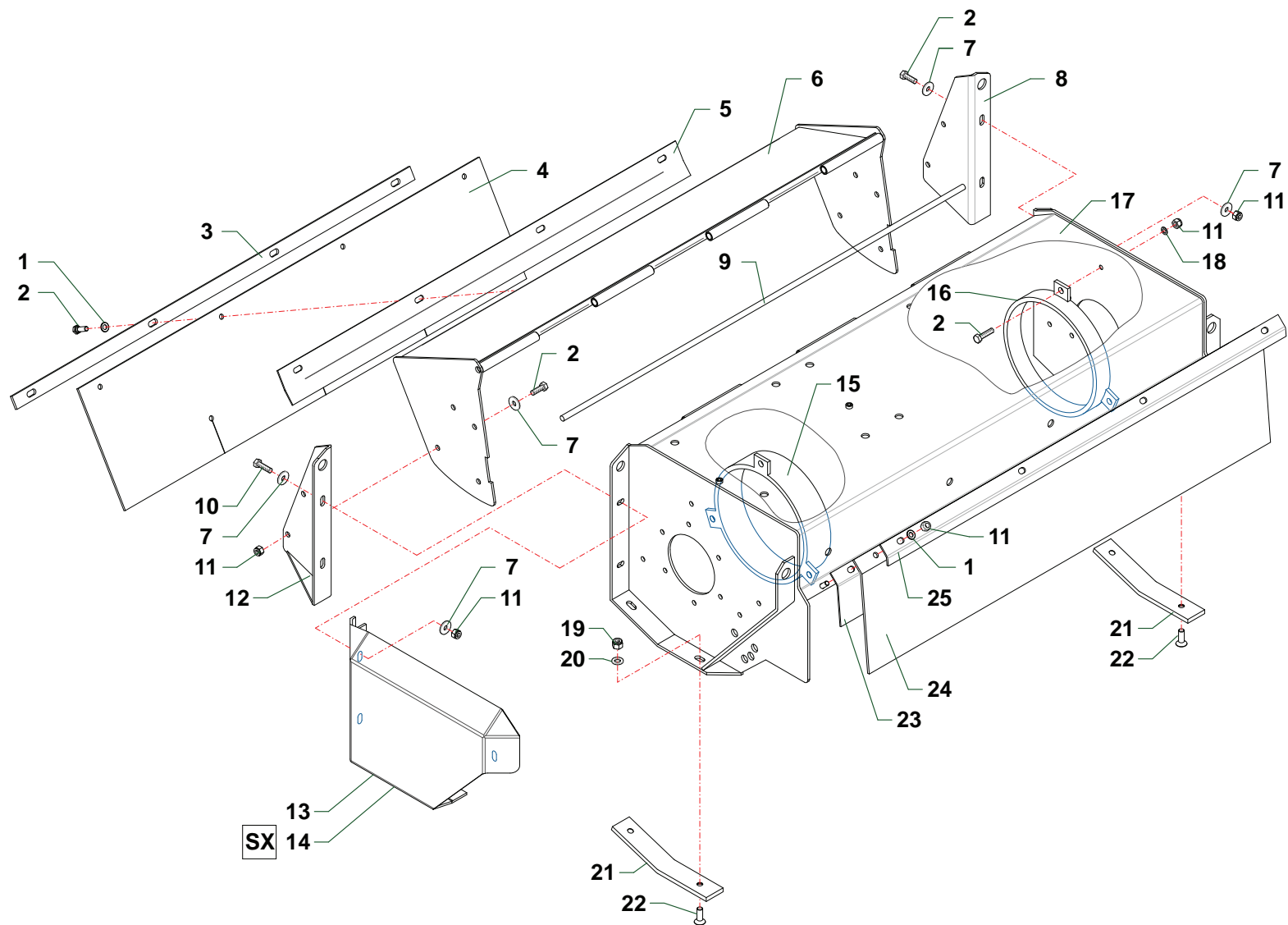

Nr	Codice Part Number Code Code Código	TNI00	TNI20			Denominazione · Denomination · Bezeichnung · Denomination · Denominacion	Validità Validity Gültigkeit Validité Validez	Nm	Sostituito da Replaced by Ersetzt durch Remplacé par Sustituido por	Sostituisce il Replaces the Ersetzt das Remplace le Sustituye a la	Note
1	031B006Z	8	8			Rondella · Washer · Scheibe · Rondelle · Arandela					
2	0342006Z	16	16			Vite · Bolt · Schraube · Vis · Tornillo					
3	TN10150100	1				Asta · Rod · Stange · Tige · Asta					
3	TN12150100		1			Asta · Rod · Stange · Tige · Asta					
4	TN10170700	1				Tela gommata · Rubberized canvas · Gummiertes tuch · Toile en caoutchouc · Tela cauche.					
4	TN12172000		1			Tela gommata · Rubberized canvas · Gummiertes tuch · Toile en caoutchouc · Tela cauche.					
5	TN10150400	1				Lamiera · Metal sheet · Blech · Toile · Chapa					
5	TN12150600		1			Lamiera · Metal sheet · Blech · Toile · Chapa					
6	TN10170400	1				Protezione · Guard · Schutz · Protection · Proteccion					
6	TN12172100		1			Protezione · Guard · Schutz · Protection · Proteccion					
7	0349002Z	19	19			Rondella · Washer · Scheibe · Rondelle · Arandela					
8	TN12171000	1	1			Supporto · Bracket · Halterung · Support · Soporte					
9	TIP10080100	1				Asta · Rod · Stange · Tige · Asta					
9	TIP12080100		1			Asta · Rod · Stange · Tige · Asta					
10	0342007Z	2	2			Vite · Bolt · Schraube · Vis · Tornillo					
11	0310002	12	12			Dado · Nut · Mutter · Erou · Tuerca					
12	TN12171100	1	1			Supporto · Bracket · Halterung · Support · Soporte					
13	TN12171700	1	1			Protezione · Guard · Schutz · Protection · Proteccion					
14	TN12171800	1	1			Protezione · Guard · Schutz · Protection · Proteccion					
15	TN12170600	1	1			Protezione · Guard · Schutz · Protection · Proteccion					
16	TIV12170500	1	1			Protezione · Guard · Schutz · Protection · Proteccion					
17	TN10010200	1				Telaio · Frame · Rahmen · Chassis · Bastidor					
17	TN12010300		1			Telaio · Frame · Rahmen · Chassis · Bastidor					
18	0321003Z	6	6			Rondella · Washer · Scheibe · Rondelle · Arandela					
19	0310003	4	4			Dado · Nut · Mutter · Erou · Tuerca					
20	0321004Z	4	4			Rondella · Washer · Scheibe · Rondelle · Arandela					
21	TN12160401	2	2			Pattino · Track shoe · Gleitstueck · Patin · Teja					
22	0313004Z	4	4			Vite · Bolt · Schraube · Vis · Tornillo					
23	TN10150300	1				Protezione · Guard · Schutz · Protection · Proteccion					
23	TN12150500		1			Protezione · Guard · Schutz · Protection · Proteccion					
24	TN10170500	1				Tela gommata · Rubberized canvas · Gummiertes tuch · Toile en caoutchouc · Tela cauche.					
24	TN12171200		1			Tela gommata · Rubberized canvas · Gummiertes tuch · Toile en caoutchouc · Tela cauche.					
25	TN10150200	1				Asta · Rod · Stange · Tige · Asta					
25	TN12150200		1			Asta · Rod · Stange · Tige · Asta					

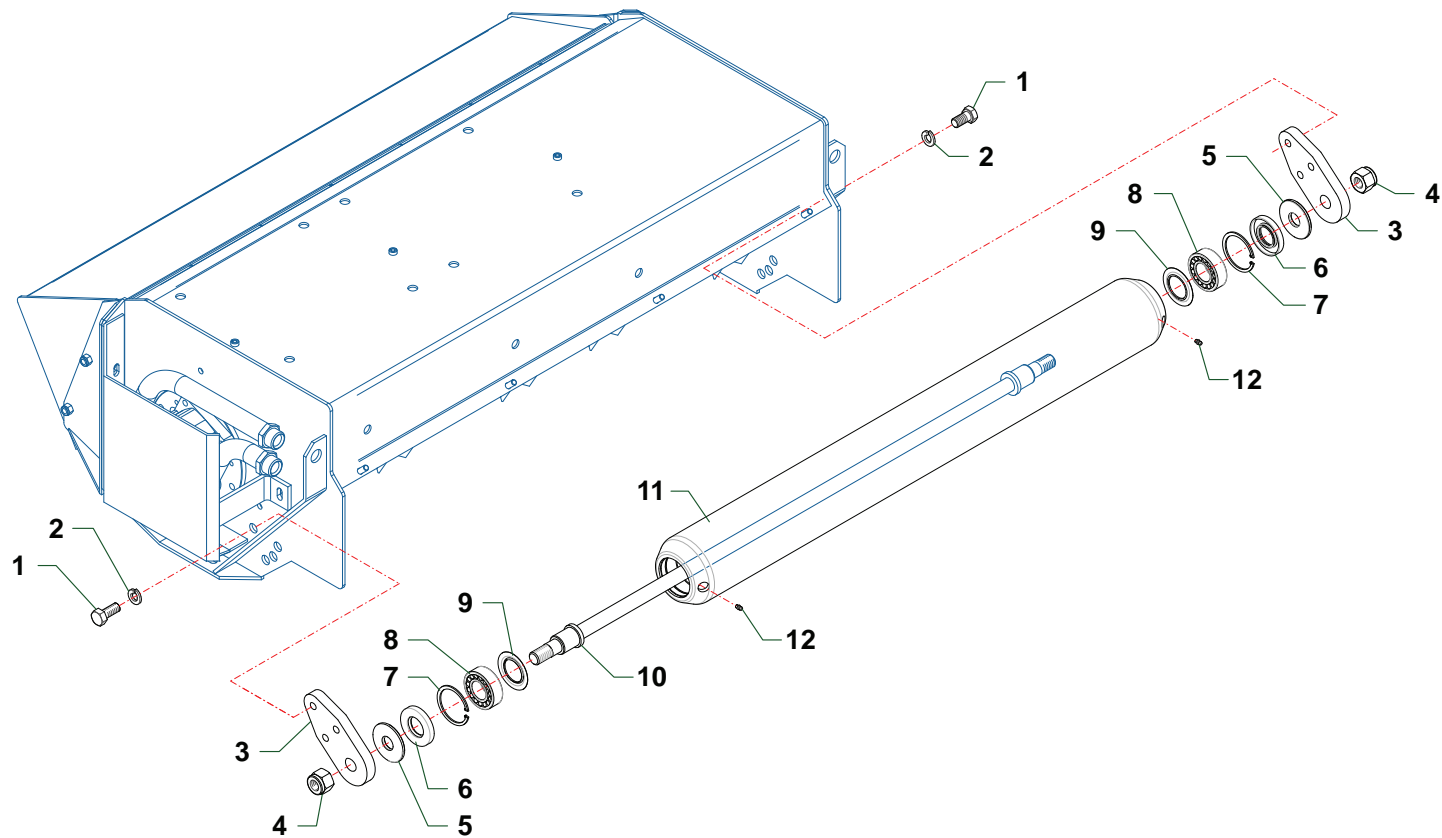

Nr	Codice Part Number Code Code Código	TNI00	TNI20			Denominazione · Denomination · Bezeichnung · Denomination · Denominacion	Validità Validity Gültigkeit Validité Validez	Nm	Sostituito da Replaced by Ersetzt durch Remplacé par Sustituido por	Sostituisce il Replaces the Ersetzt das Remplace le Sustituye a la	Note
1	0344003Z	4	4			Vite · Bolt · Schraube · Vis · Tornillo					
2	031B002Z	4	4			Rondella · Washer · Scheibe · Rondelle · Arandela					
3	TN12070400	2	2			Supporto · Bracket · Halterung · Support · Soporte					
4	0310009	2	2			Dado · Nut · Mutter · Ecrou · Tuerca					
5	TN12150800	2	2			Anello · Ring · Ring · Bague · Anillo					
6	0201007	2	2			Anello di tenuta · Seal · Dichtring · Joint d'étanchéité · Guarnicion					
7	0323062	2	2			Seeger · Circlip · Seeger · Seeger · Seeger					
8	0112004	2	2			Cuscinetto · Bearing · Lager · Roulement · Cojinete					
9	2301192	2	2			Anello · Ring · Ring · Bague · Anillo					
10	TN10080100	1				Tirante · Connecting rod · Spannstange · Tige · Tirante					
10	TN12080300		1			Tirante · Connecting rod · Spannstange · Tige · Tirante					
11	TN10160100	1				Rullo · Roller · Walze · Rouleau · Rodillo					
11	TN12160300		1			Rullo · Roller · Walze · Rouleau · Rodillo					
12	0337001	2	2			Ingrassatore · Grease nipple · Schmiernippel · Graisseur · Engrasador					

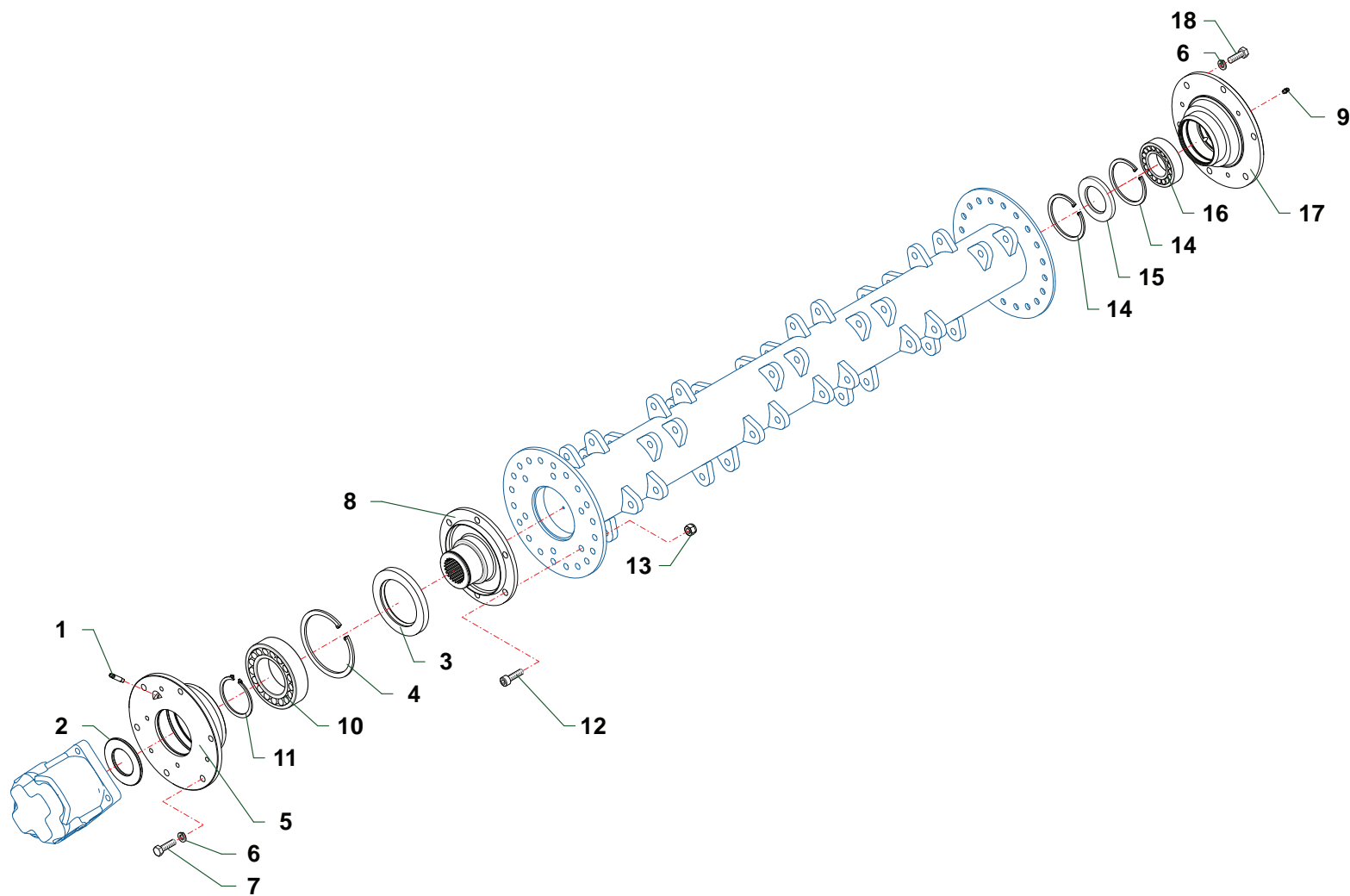

Nr	Codice Part Number Code Code Código	TNI00	TNI20			Denominazione · Denomination · Bezeichnung · Denomination · Denominacion	Validità Validity Gültigkeit Validité Validez	Nm	Sostituito da Replaced by Ersetzt durch Remplacé par Sustituido por	Sostituisce il Replaces the Ersetzt das Remplace le Sustituye a la	Note
1	0337005	1	1			Ingrassatore · Grease nipple · Schmiernippel · Graisseur · Engrasador					
2	21776	1	1			Anello · Ring · Ring · Bague · Anillo					
3	0201054	1	1			Anello di tenuta · Seal · Dichtring · Joint d'étanchéité · Guarnicion					
4	0323082	1	1			Seeger · Circlip · Seeger · Seeger · Seeger					
5	TIV12070300	1	1			Supporto · Bracket · Halterung · Support · Soporte					
6	031B006Z	12	12			Rondella · Washer · Scheibe · Rondelle · Arandela					
7	0342006Z	6	6			Vite · Bolt · Schraube · Vis · Tornillo					
8	TIV12070200	1	1			Supporto · Bracket · Halterung · Support · Soporte					
9	0337004	1	1			Ingrassatore · Grease nipple · Schmiernippel · Graisseur · Engrasador					
10	0106007	1	1			Cuscinetto · Bearing · Lager · Roulement · Cojinete					
11	0324060	1	1			Seeger · Circlip · Seeger · Seeger · Seeger					
12	0318007	6	6			Vite · Bolt · Schraube · Vis · Tornillo					
13	0310002	6	6			Dado · Nut · Mutter · Ecrou · Tuerca					
14	0323069	2	2			Seeger · Circlip · Seeger · Seeger · Seeger					
15	0201039	1	1			Anello di tenuta · Seal · Dichtring · Joint d'étanchéité · Guarnicion					
16	0106001	1	1			Cuscinetto · Bearing · Lager · Roulement · Cojinete					
17	023628	1	1			Supporto · Bracket · Halterung · Support · Soporte					
18	0342005Z	6	6			Vite · Bolt · Schraube · Vis · Tornillo					

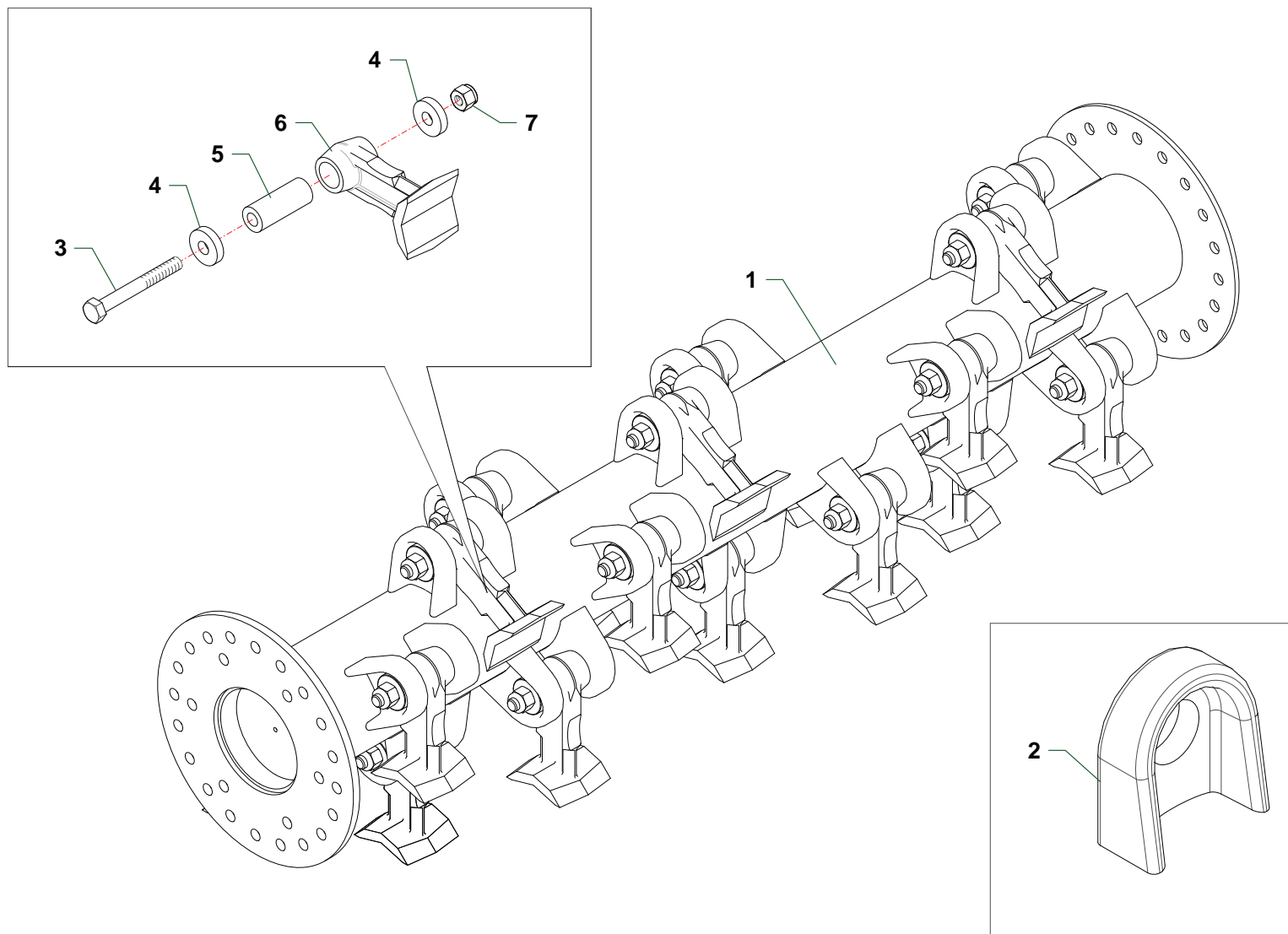

TN120_04_CAT6

Nr	Codice Part Number Code Code Código	TNI00	TNI20			Denominazione · Denomination · Bezeichnung · Denomination · Denominacion	Validità Validity Gültigkeit Validité Validez	Nm	Sostituito da Replaced by Ersetzt durch Remplacé par Sustituido por	Sostituisce il Replaces the Ersetzt das Remplace le Sustituye a la	Note
1	TN1007	1				Martelletti per legna · Hammer blades for wood · Schlegel für Holz · Marteaux pour bois · Martillos para leña					
1	TN1227		1			Martelletti per legna · Hammer blades for wood · Schlegel für Holz · Marteaux pour bois · Martillos para leña					
2	F16020102	28	36			Supporto · Bracket · Halterung · Support · Soporte					
3	0303017	14	18			Vite · Bolt · Schraube · Vis · Tornillo					
4	1101017	28	36			Rondella · Washer · Scheibe · Rondelle · Arandela					
5	1101016	14	18			Boccola · Bushing · Buchse · Bague · Casquillo					
6	0901141	14	18			Mazza · Hammer blade · Schlegel · Marteau · Martillo					
7	0310003	14	18			Dado · Nut · Mutter · Erou · Tuerca					

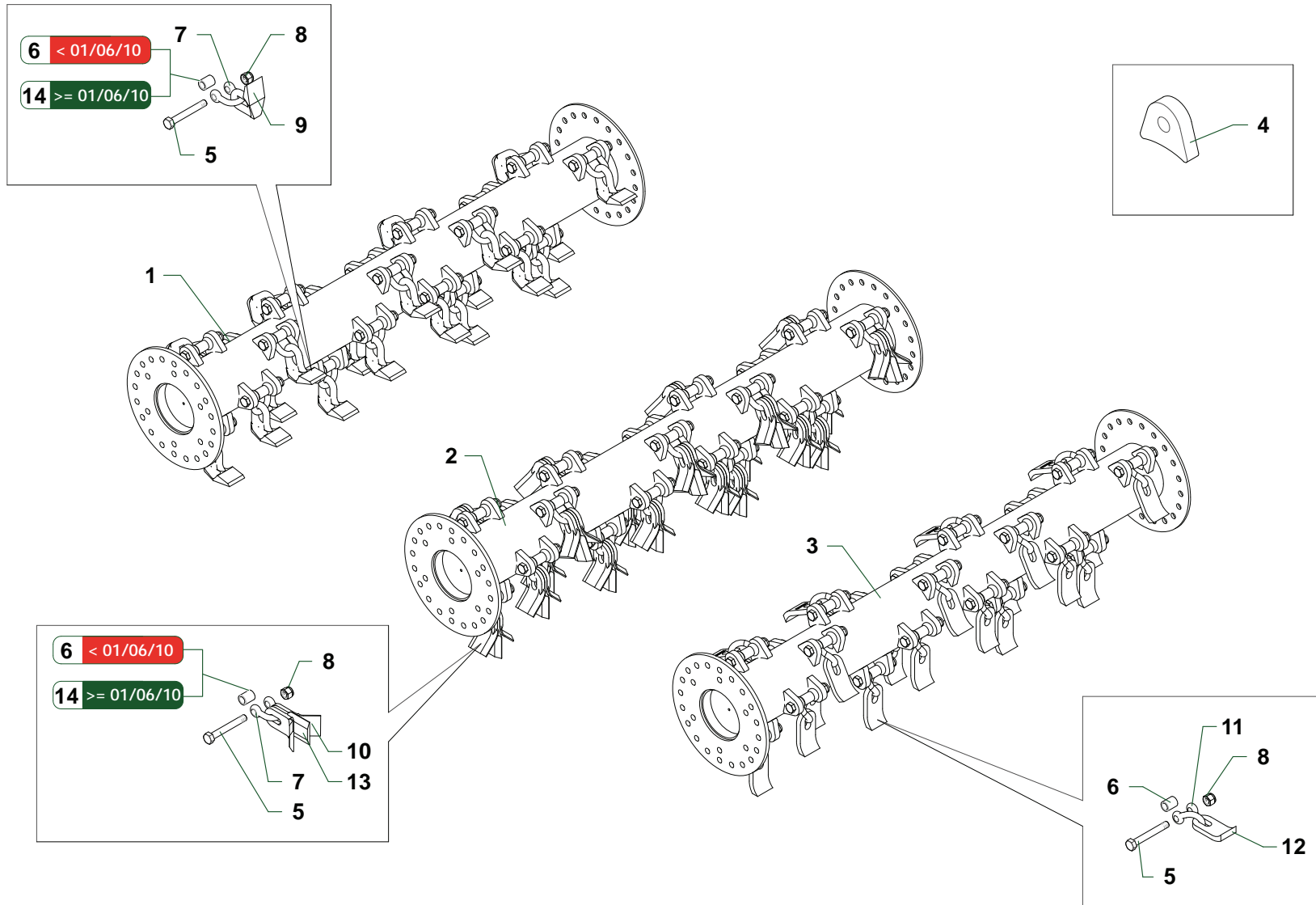

TN120_04_CAT5

Nr	Codice Part Number Code Code Código	TNI00	TNI20			Denominazione · Denomination · Bezeichnung · Denomination · Denominacion	Validità Validity Gültigkeit Validité Validez	Nm	Sostituito da Replaced by Ersetzt durch Remplacé par Sustituido por	Sostituisce il Replaces the Ersetzt das Remplace le Sustituye a la	Note
1	TN1003/4	1				Martelletti snodati · Articulated bootie blades · Aufgeschäkelte Schlegel · Couteaux cuillers · Martillos oscilantes					
1	TN1225		1			Martelletti snodati · Articulated bootie blades · Aufgeschäkelte Schlegel · Couteaux cuillers · Martillos oscilantes					
2	TN1001/05	1				Coltelli snodati + diritti · Articulated + straight flails · Aufgeschäkelte + gerade Messer · Couteaux "Y" à manilles + droits · Cuchillas oscilantes + recta					
2	TN1201/04		1			Coltelli snodati + diritti · Articulated + straight flails · Aufgeschäkelte + gerade Messer · Couteaux "Y" à manilles + droits · Cuchillas oscilantes + recta					
3	TN1002/4	1				Coltelli a spatola · Hedge trimming blades · Spachtelmesser · Couteaux spatule · Cuchillas oscilantes					
3	TN1224		1			Coltelli a spatola · Hedge trimming blades · Spachtelmesser · Couteaux spatule · Cuchillas oscilantes					
4	TN12020601	40	48			Supporto · Bracket · Halterung · Support · Soporte					
5	0393006	20	24			Vite · Bolt · Schraube · Vis · Tornillo					
6	1101088	20	24			Boccola · Bushing · Buchse · Bague · Casquillo					
7	0901031	20				Cavalotto · Ubolt · Bügelbozen · Manille · Perno de U					
7	0901137		24			Cavalotto · Ubolt · Bügelbozen · Manille · Perno de U					
8	0359003	20	24			Dado · Nut · Mutter · Erou · Tuerca					
9	0901138	20	24			Mazza · Hammer blade · Schlegel · Marteau · Martillo					
10	0901068	40	48			Coltello · Blade · Messer · Couteau · Cuchilla					
11	0901140	20	24			Cavalotto · Ubolt · Bügelbozen · Manille · Perno de U					
12	0901139	20	24			Coltello · Blade · Messer · Couteau · Cuchilla					
13	0901153	20	24			Coltello · Blade · Messer · Couteau · Cuchilla					
14	1101088	20	24			Boccola · Bushing · Buchse · Bague · Casquillo					

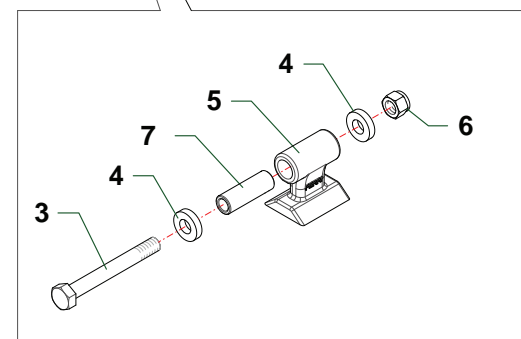
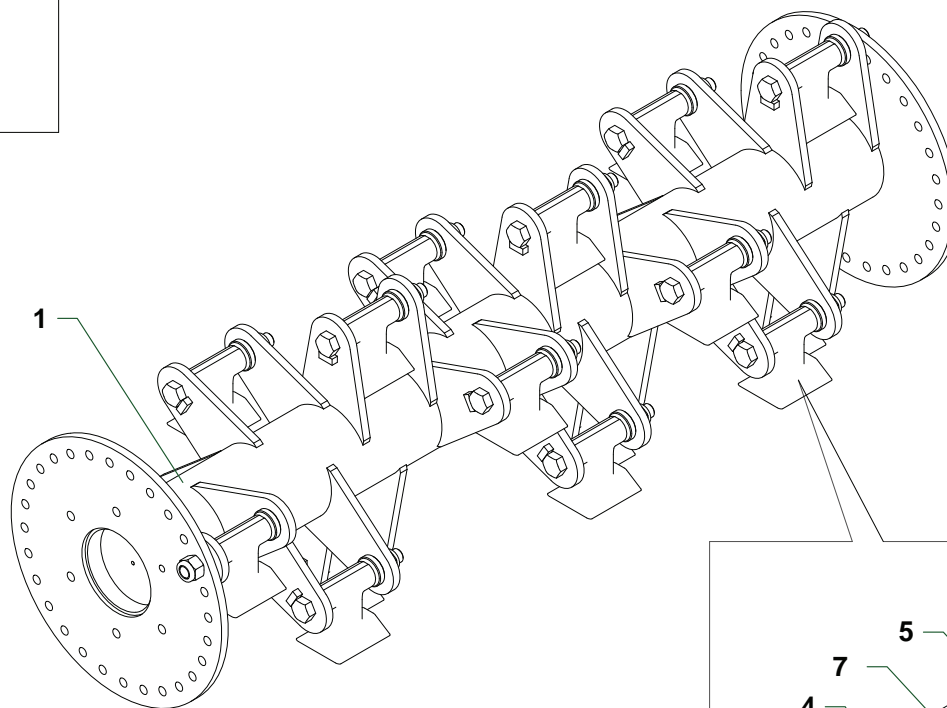
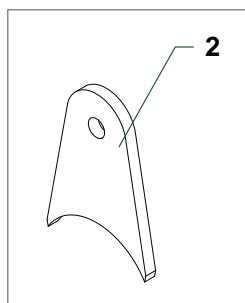

Nr	Codice Part Number Code Code Código	TNI20					Denominazione · Denomination · Bezeichnung · Denomination · Denominacion	Validità Validity Gültigkeit Validité Validez	Nm	Sostituito da Replaced by Ersetzt durch Remplacé par Sustituido por	Sostituisce il Replaces the Ersetzt das Remplace le Sustituye a la	Note
1	TN1235	1					Coltelli rotanti · Turning blades · Drehmesser · Couteaux tournants · Cuchillas rotantes					
2	TN12020702	36					Supporto · Bracket · Halterung · Support · Soporte					
3	0304032	18					Vite · Bolt · Schraube · Vis · Tornillo					
4	1101102	36					Rondella · Washer · Scheibe · Rondelle · Arandela					
5	0901201	18					Mazza · Hammer blade · Schlegel · Marteau · Martillo					
6	0310004	18					Dado · Nut · Mutter · Erou · Tuerca					
7	1101097	18					Boccola · Bushing · Buchse · Bague · Casquillo					

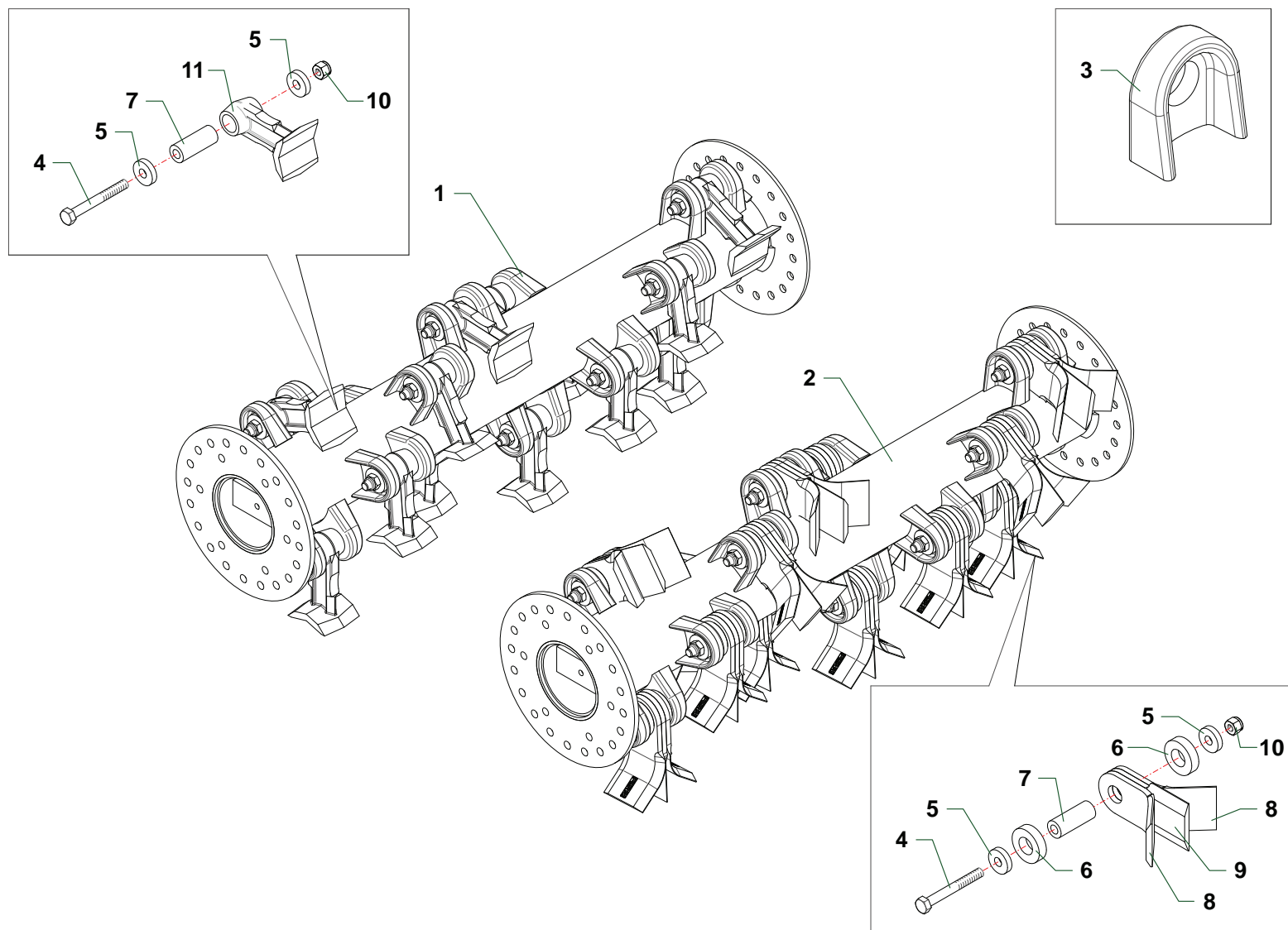

Nr	Codice Part Number Code Code Código	TNI00	TNI20			Denominazione · Denomination · Bezeichnung · Denomination · Denominacion	Validità Validity Gültigkeit Validité Validez	Nm	Sostituito da Replaced by Ersetzt durch Remplacé par Sustituido por	Sostituisce il Replaces the Ersetzt das Remplace le Sustituye a la	Note
1	TN1010	1				Martelletti per legna · Hammer blades for wood · Schlegel für Holz · Marteaux pour bois · Martillos para leña					
1	TN1240		1			Martelletti per legna · Hammer blades for wood · Schlegel für Holz · Marteaux pour bois · Martillos para leña					
2	TN1009	1				Coltelli polivalenti + diritti · Multiuse + straight flails · Mehrzweck + gerade Messer · Couteaux polyvalentes + droits · Cuchillas polivalentes + recta					
2	TN1239		1			Coltelli polivalenti · Multiuse flails · Mehrzweck Messer · Couteaux polyvalentes · Cuchillas polivalentes					
3	F16020102	28	36			Supporto · Bracket · Halterung · Support · Soporte					
4	0303017	14	18			Vite · Bolt · Schraube · Vis · Tornillo					
5	1101017	28	36			Rondella · Washer · Scheibe · Rondelle · Arandela					
6	1101034	28	36			Distanziale · Spacer · Distanzstueck · Entretoise · Separador					
7	1101016	14	18			Boccola · Bushing · Buchse · Bague · Casquillo					
8	0901003	28	36			Coltello · Blade · Messer · Couteau · Cuchilla					
9	0901148	14	18			Coltello · Blade · Messer · Couteau · Cuchilla					
10	0310003	14	18			Dado · Nut · Mutter · Erou · Tuerca					
11	0901141	14	18			Mazza · Hammer blade · Schlegel · Marteau · Martillo					

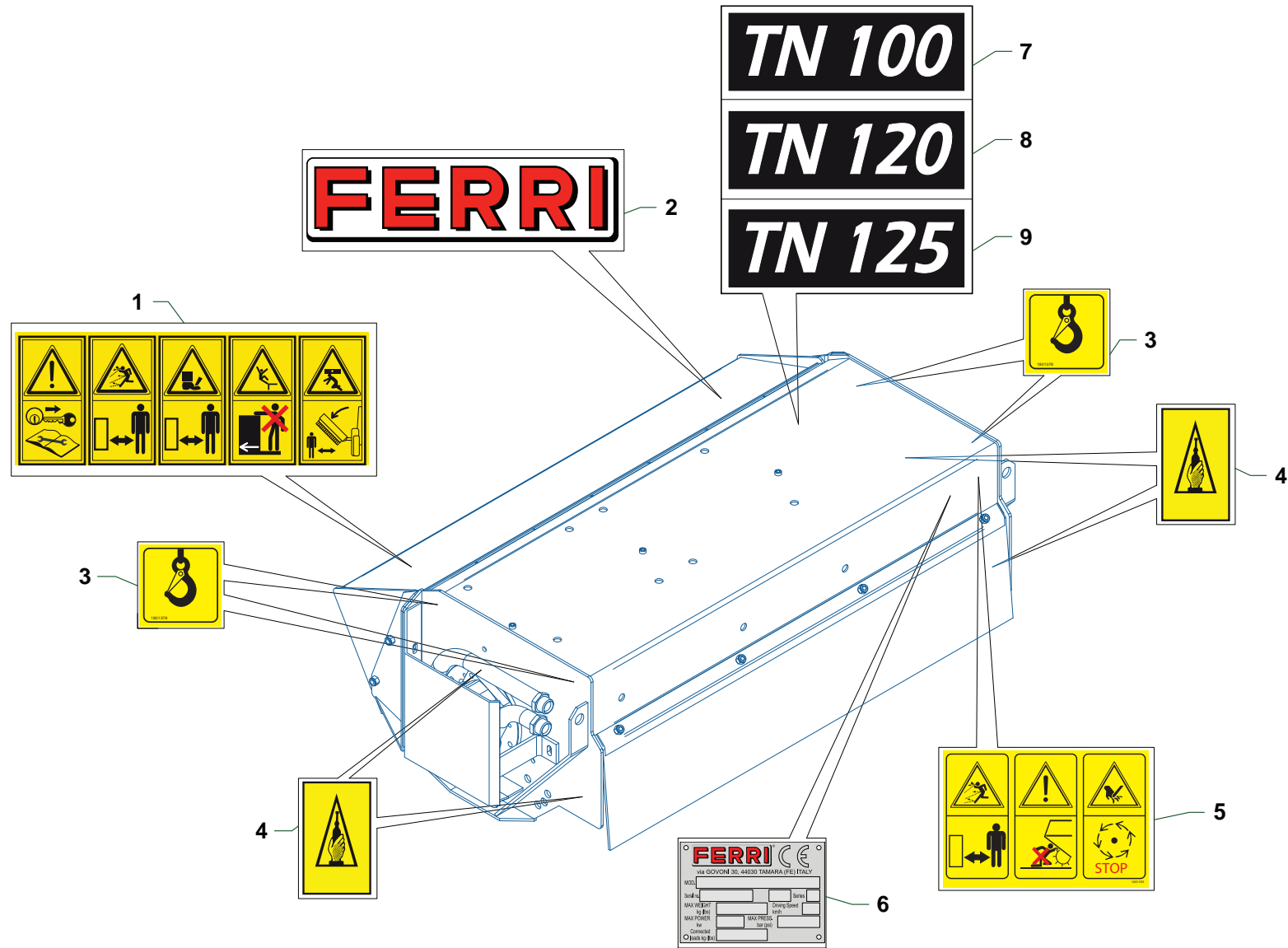

TN120_05_CAT8

Nr	Codice Part Number Code Code Código	TNI00	TNI20	TNI25		Denominazione · Denomination · Bezeichnung · Denomination · Denominacion	Validità Validity Gültigkeit Validité Validez	Nm	Sostituito da Replaced by Ersetzt durch Remplacé par Sustituido por	Sostituisce il Replaces the Ersetzt das Remplace le Sustituye a la	Note
1	1801392	1	1	1		Decalcomania · Decal · Abziehbild · Decalcomanie · Calcomania					
2	1801056	1	1	1		Decalcomania · Decal · Abziehbild · Decalcomanie · Calcomania					
3	1801378	4	4	4		Decalcomania · Decal · Abziehbild · Decalcomanie · Calcomania					
4	1801373	4	4	4		Decalcomania · Decal · Abziehbild · Decalcomanie · Calcomania					
5	1801393	1	1	1		Decalcomania · Decal · Abziehbild · Decalcomanie · Calcomania					
6	1801182	1	1	1		Targhetta · Plate · Platte · Plaque · Placa					
7	1801205	1				Decalcomania · Decal · Abziehbild · Decalcomanie · Calcomania					
8	1801206		1			Decalcomania · Decal · Abziehbild · Decalcomanie · Calcomania					
9	1801472			1		Decalcomania · Decal · Abziehbild · Decalcomanie · Calcomania					

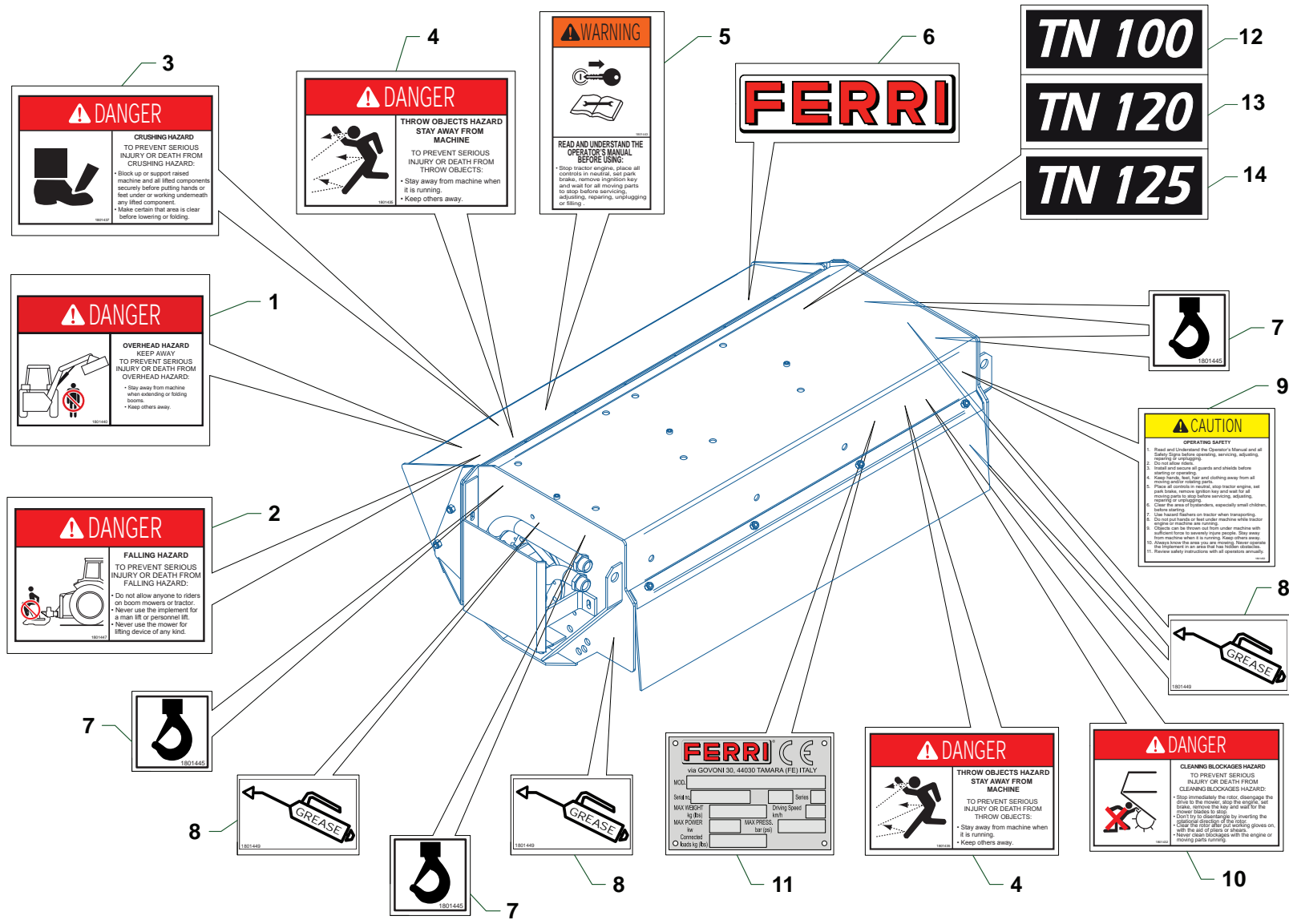

1801443

⚠ DANGER

CRUSHING HAZARD
TO PREVENT SERIOUS INJURY OR DEATH FROM CRUSHING HAZARD:

- Block up or support raised machine and all lifted components securely before putting hands or feet under or working underneath any lifted component.
- Make certain that area is clear before lowering or folding.

1801442

⚠ DANGER

THROW OBJECTS HAZARD
STAY AWAY FROM MACHINE

TO PREVENT SERIOUS INJURY OR DEATH FROM THROW OBJECTS:

- Stay away from machine when it is running.
- Keep others away.

⚠ WARNING

READ AND UNDERSTAND THE OPERATOR'S MANUAL BEFORE USING:

- Stop tractor engine, place all controls in neutral, set park brake, remove ignition key and wait for all moving parts to stop before servicing, adjusting, repairing, unhugging or filling.

FERRI

TN 100

TN 120

TN 125

1801444

⚠ DANGER

OVERHEAD HAZARD
KEEP AWAY TO PREVENT SERIOUS INJURY OR DEATH FROM OVERHEAD HAZARD:

- Stay away from machine when extending or folding booms.
- Keep others away.

1801445

⚠ DANGER

FALLING HAZARD
TO PREVENT SERIOUS INJURY OR DEATH FROM FALLING HAZARD:

- Do not allow anyone to riders on boom mowers or tractor, a man lift or personnel lift. Never use the mower for lifting device of any kind.

⚠ CAUTION

OPERATING SAFETY

1. Read and Understand the Operator's Manual and all safety signs before operating, servicing, adjusting, repairing or refueling.
2. Do not allow kids.
3. Inspect and secure all guards and shields before starting or refueling.
4. Keep hands, feet, hair and clothing away from all moving parts or rotating parts.
5. Place all controls in neutral, stop tractor engine, set park brake, remove ignition key and wait for all moving parts to stop before servicing, adjusting, repairing or unhugging.
6. Clear the area of bystanders, especially small children, before starting.
7. Use hazard flashers on tractor when transporting.
8. Do not get hands or feet under machine when tractor is in motion or when working.
9. Objects can be thrown out from under machine with sufficient force to seriously injure people. Stay clear away from machine when it is moving. Keep others away.
10. Always know the area you are driving. Never operate the tractor in an area that the tractor manufacturer.
11. Review safety instructions with all operators annually.

1801449

GREASE

FERRI **CE**

via GOVONI 30, 44030 TAMARA (FE) ITALY

MOD.	Series
Mod. n°	Driving Speed
MAX WEIGHT kg (lbs)	MAX PRESS. bar (PSI)
MAX POWER kW (HP)	Connected
Colours by (Rto)	

1801442

⚠ DANGER

THROW OBJECTS HAZARD
STAY AWAY FROM MACHINE

TO PREVENT SERIOUS INJURY OR DEATH FROM THROW OBJECTS:

- Stay away from machine when it is running.
- Keep others away.

1801446

⚠ DANGER

CLEANING BLOCKAGES HAZARD
TO PREVENT SERIOUS INJURY OR DEATH FROM CLEANING BLOCKAGES HAZARD:

- Stop immediately the motor, disengage the drive to the motor, stop the engine, set brake, remove the key and wait for the drive to be stopped.
- Do not try to disengage by exerting the physical strength of the body, gloves on, with the aid of pins or needles.
- Never clean blockages with the engine or moving parts running.

TN120_05_CAT18A

Nr	Codice Part Number Code Code Código	TNI00	TNI20	TNI25		Denominazione · Denomination · Bezeichnung · Denominacion	Validità Validity Gültigkeit Validité Validez	Nm	Sostituito da Replaced by Ersetzt durch Remplacé par Sustituido por	Sostituisce il Replaces the Ersetzt das Remplace le Sustituye a la	Note
1	1801440	1	1	1		Decalcomania · Decal · Abziehbild · Decalcomanie · Calcomania					
2	1801447	1	1	1		Decalcomania · Decal · Abziehbild · Decalcomanie · Calcomania					
3	1801437	1	1	1		Decalcomania · Decal · Abziehbild · Decalcomanie · Calcomania					
4	1801435	2	2	2		Decalcomania · Decal · Abziehbild · Decalcomanie · Calcomania					
5	1801443	1	1	1		Decalcomania · Decal · Abziehbild · Decalcomanie · Calcomania					
6	1801056	1	1	1		Decalcomania · Decal · Abziehbild · Decalcomanie · Calcomania					
7	1801445	4	4	4		Decalcomania · Decal · Abziehbild · Decalcomanie · Calcomania					
8	1801449	4	4	4		Decalcomania · Decal · Abziehbild · Decalcomanie · Calcomania					
9	1801452	1	1	1		Decalcomania · Decal · Abziehbild · Decalcomanie · Calcomania					
10	1801432	1	1	1		Decalcomania · Decal · Abziehbild · Decalcomanie · Calcomania					
11	1801182	1	1	1		Targhetta · Plate · Platte · Plaque · Placa					
12	1801205	1				Decalcomania · Decal · Abziehbild · Decalcomanie · Calcomania					
13	1801206		1			Decalcomania · Decal · Abziehbild · Decalcomanie · Calcomania					
14	1801472			1		Decalcomania · Decal · Abziehbild · Decalcomanie · Calcomania					

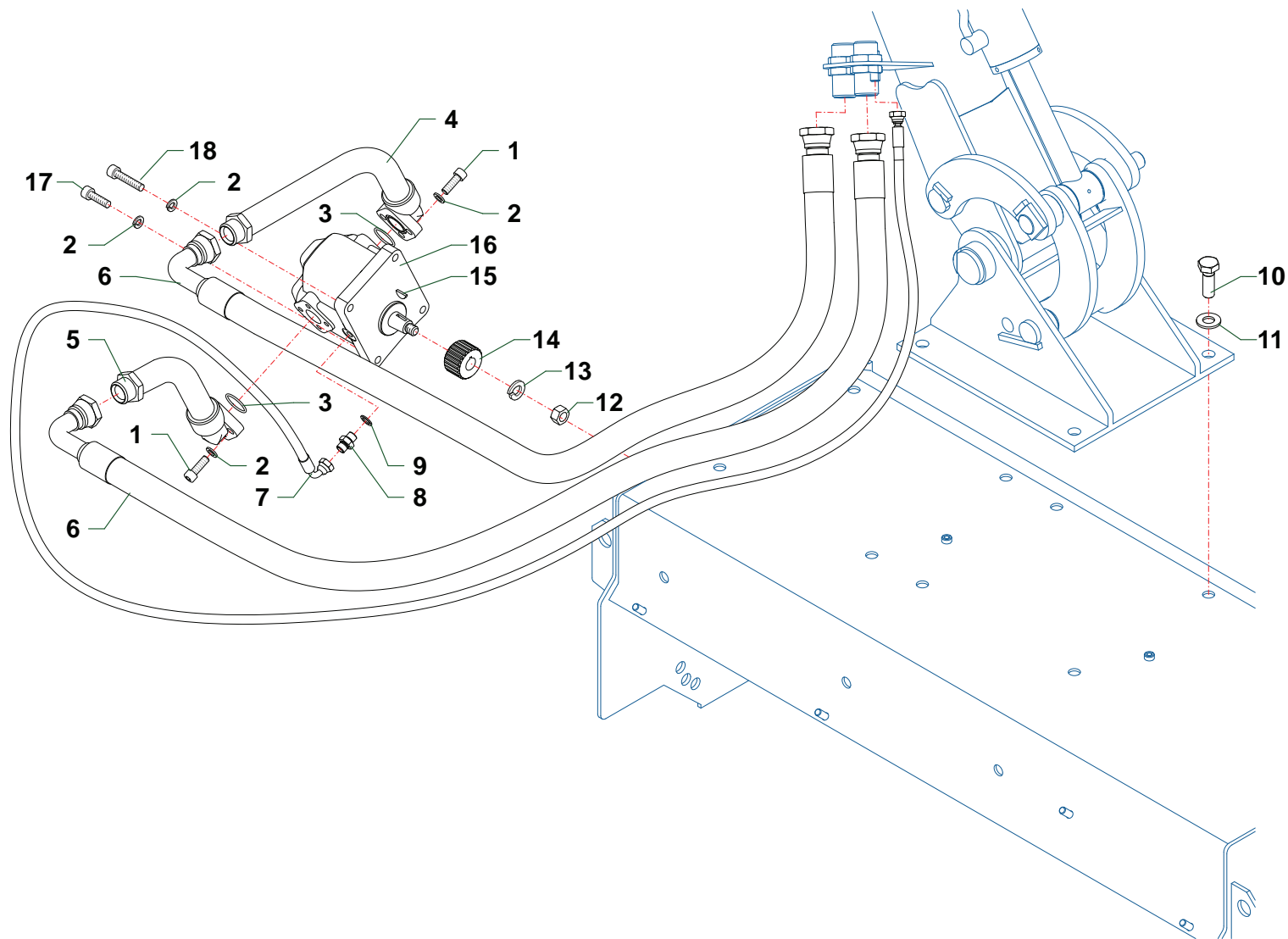

Z006

Nr	Codice Part Number Code Code Código					Denominazione · Denomination · Bezeichnung · Denomination · Denominacion	Validità Validity Gültigkeit Validité Validez	Nm	Sostituito da Replaced by Ersetzt durch Remplacé par Sustituido por	Sostituisce il Replaces the Ersetzt das Remplace le Sustituye a la	Note
1	0318007Z	6				Vite · Bolt · Schraube · Vis · Tornillo					
2	031A006Z	10				Rondella · Washer · Scheibe · Rondelle · Arandela					
3	OR3125	2				Guarnizione · Gasket · Dichtung · Joint · Empaquetadura					
4	TN12220100	1				Raccordo · Connection · Anschluss · Raccord · Brida					
5	TN12220200	1				Raccordo · Connection · Anschluss · Raccord · Brida					
6	0505083	2				Tubo · Pipe · Schlauch · Tuyau · Tubo					
7	0501300	1				Tubo · Pipe · Schlauch · Tuyau · Tubo					
8	0402002	1				Nipplo · Nipple · Nippel · Niplo · Niple					
9	0436007	1				Rondella · Washer · Scheibe · Rondelle · Arandela					
10	0344004Z	4				Vite · Bolt · Schraube · Vis · Tornillo					
11	031B002Z	4				Rondella · Washer · Scheibe · Rondelle · Arandela					
12	0309015Z	1				Dado · Nut · Mutter · Ecrou · Tuerca					
13	0352001	1				Rondella · Washer · Scheibe · Rondelle · Arandela					
14	1302008	1				Mozzo · Hub · Nabe · Manchon · Cubo					
15	0350002	1				Chiavetta · Key · Keil · Clavette · Lengueta					
16	1301043	1				Motore · Motor · Motor · Moteur · Motor					
17	0318007	2				Vite · Bolt · Schraube · Vis · Tornillo					
18	0318011	2				Vite · Bolt · Schraube · Vis · Tornillo					



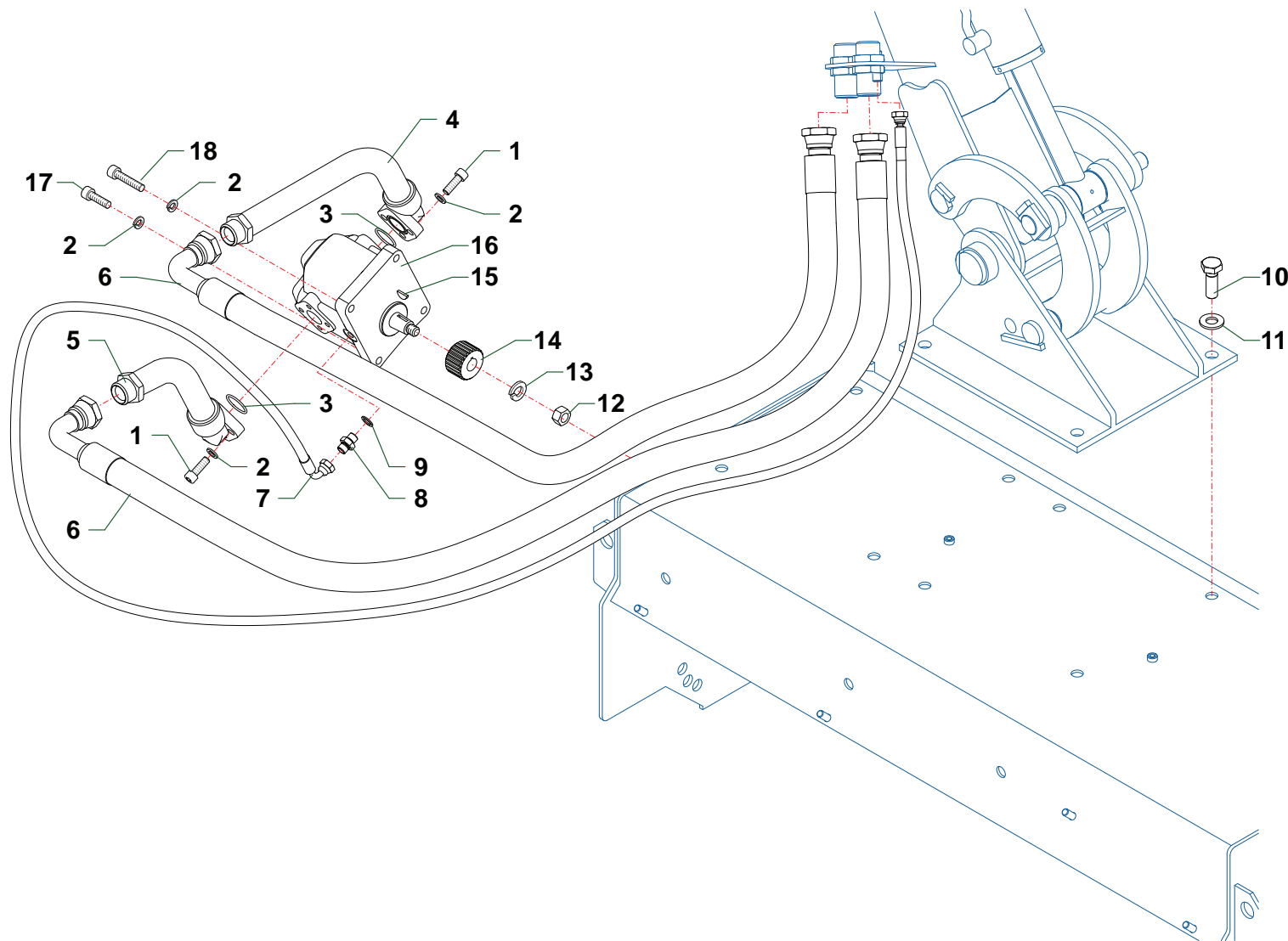

Z006

Nr	Codice Part Number Code Code Código					Denominazione · Denomination · Bezeichnung · Denomination · Denominacion	Validità Validity Gültigkeit Validité Validez	Nm	Sostituito da Replaced by Ersetzt durch Remplacé par Sustituido por	Sostituisce il Replaces the Ersetzt das Remplace le Sustituye a la	Note
1	0318007Z	6				Vite · Bolt · Schraube · Vis · Tornillo					
2	031A006Z	10				Rondella · Washer · Scheibe · Rondelle · Arandela					
3	OR3125	2				Guarnizione · Gasket · Dichtung · Joint · Empaquetadura					
4	TN12220100	1				Raccordo · Connection · Anschluss · Raccord · Brida					
5	TN12220200	1				Raccordo · Connection · Anschluss · Raccord · Brida					
6	0505083	2				Tubo · Pipe · Schlauch · Tuyau · Tubo					
7	0501300	1				Tubo · Pipe · Schlauch · Tuyau · Tubo					
8	0402002	1				Nipplo · Nipple · Nippel · Niplo · Niple					
9	0436007	1				Rondella · Washer · Scheibe · Rondelle · Arandela					
10	0344004Z	4				Vite · Bolt · Schraube · Vis · Tornillo					
11	031B002Z	4				Rondella · Washer · Scheibe · Rondelle · Arandela					
12	0309015Z	1				Dado · Nut · Mutter · Ecou · Tuerca					
13	0352001	1				Rondella · Washer · Scheibe · Rondelle · Arandela					
14	1302008	1				Mozzo · Hub · Nabe · Manchon · Cubo					
15	0350002	1				Chiavetta · Key · Keil · Clavette · Lengueta					
16	1301043	1				Motore · Motor · Motor · Moteur · Motor					
17	0318007	2				Vite · Bolt · Schraube · Vis · Tornillo					
18	0318011	2				Vite · Bolt · Schraube · Vis · Tornillo					



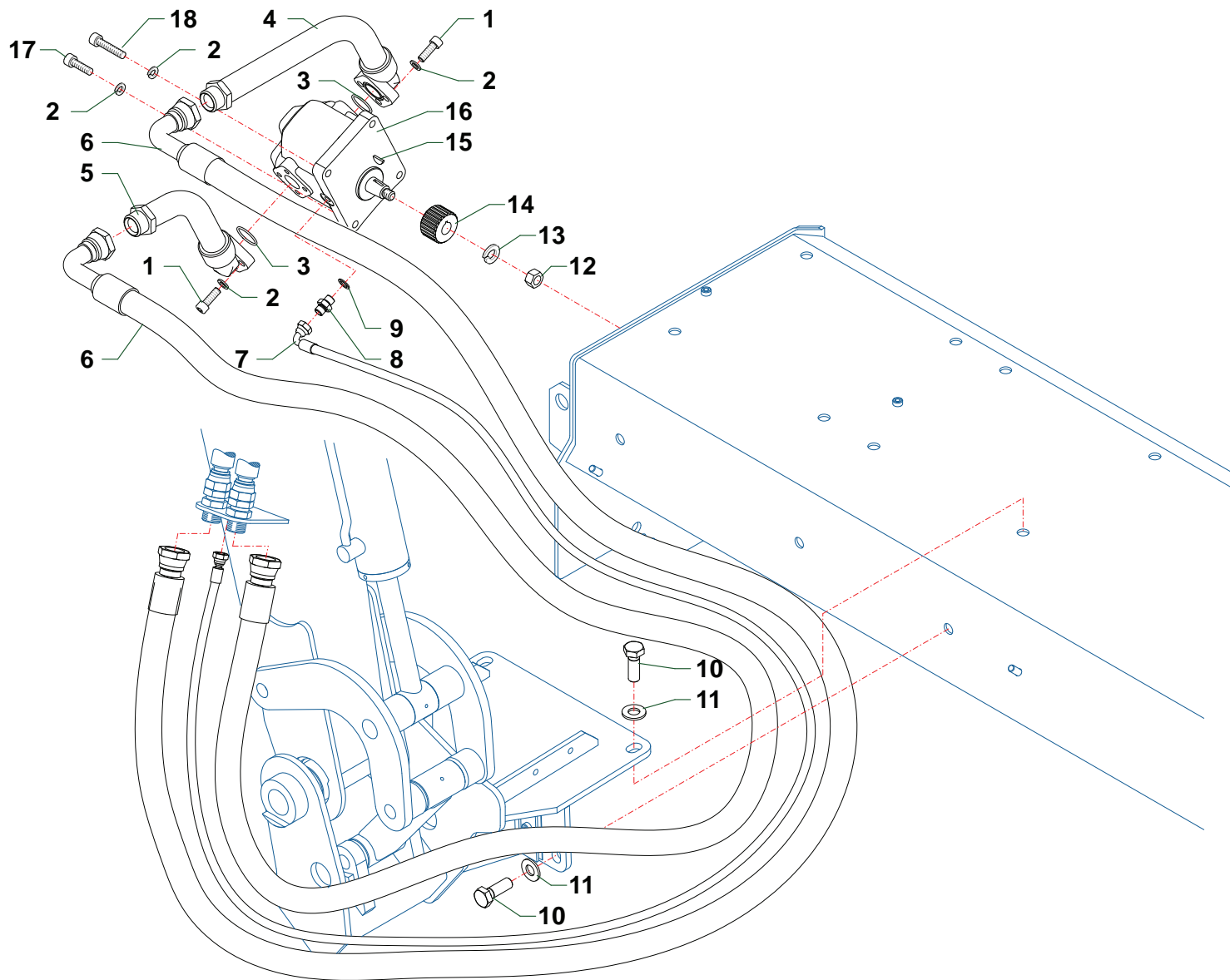

Z008

Nr	Codice Part Number Code Code Código					Denominazione · Denomination · Bezeichnung · Denomination · Denominacion	Validità Validity Gültigkeit Validité Validez	Nm	Sostituito da Replaced by Ersetzt durch Remplacé par Sustituido por	Sostituisce il Replaces the Ersetzt das Remplace le Sustituye a la	Note
1	0318007Z	6				Vite · Bolt · Schraube · Vis · Tornillo					
2	031A006Z	10				Rondella · Washer · Scheibe · Rondelle · Arandela					
3	OR3125	2				Guarnizione · Gasket · Dichtung · Joint · Empaquetadura					
4	TN12220100	1				Raccordo · Connection · Anschluss · Raccord · Brida					
5	TN12220200	1				Raccordo · Connection · Anschluss · Raccord · Brida					
6	0505066	2				Tubo · Pipe · Schlauch · Tuyau · Tubo					
7	0501196	1				Tubo · Pipe · Schlauch · Tuyau · Tubo					
8	0402002	1				Nipplo · Nipple · Nippel · Niplo · Niple					
9	0436007	1				Rondella · Washer · Scheibe · Rondelle · Arandela					
10	0344004Z	4				Vite · Bolt · Schraube · Vis · Tornillo					
11	031B002Z	4				Rondella · Washer · Scheibe · Rondelle · Arandela					
12	0309015Z	1				Dado · Nut · Mutter · Erou · Tuerca					
13	0352001	1				Rondella · Washer · Scheibe · Rondelle · Arandela					
14	1302008	1				Mozzo · Hub · Nabe · Manchon · Cubo					
15	0350002	1				Chiavetta · Key · Keil · Clavette · Lengueta					
16	1301045	1				Motore · Motor · Motor · Moteur · Motor					
17	0318007	2				Vite · Bolt · Schraube · Vis · Tornillo					
18	0318011	2				Vite · Bolt · Schraube · Vis · Tornillo					



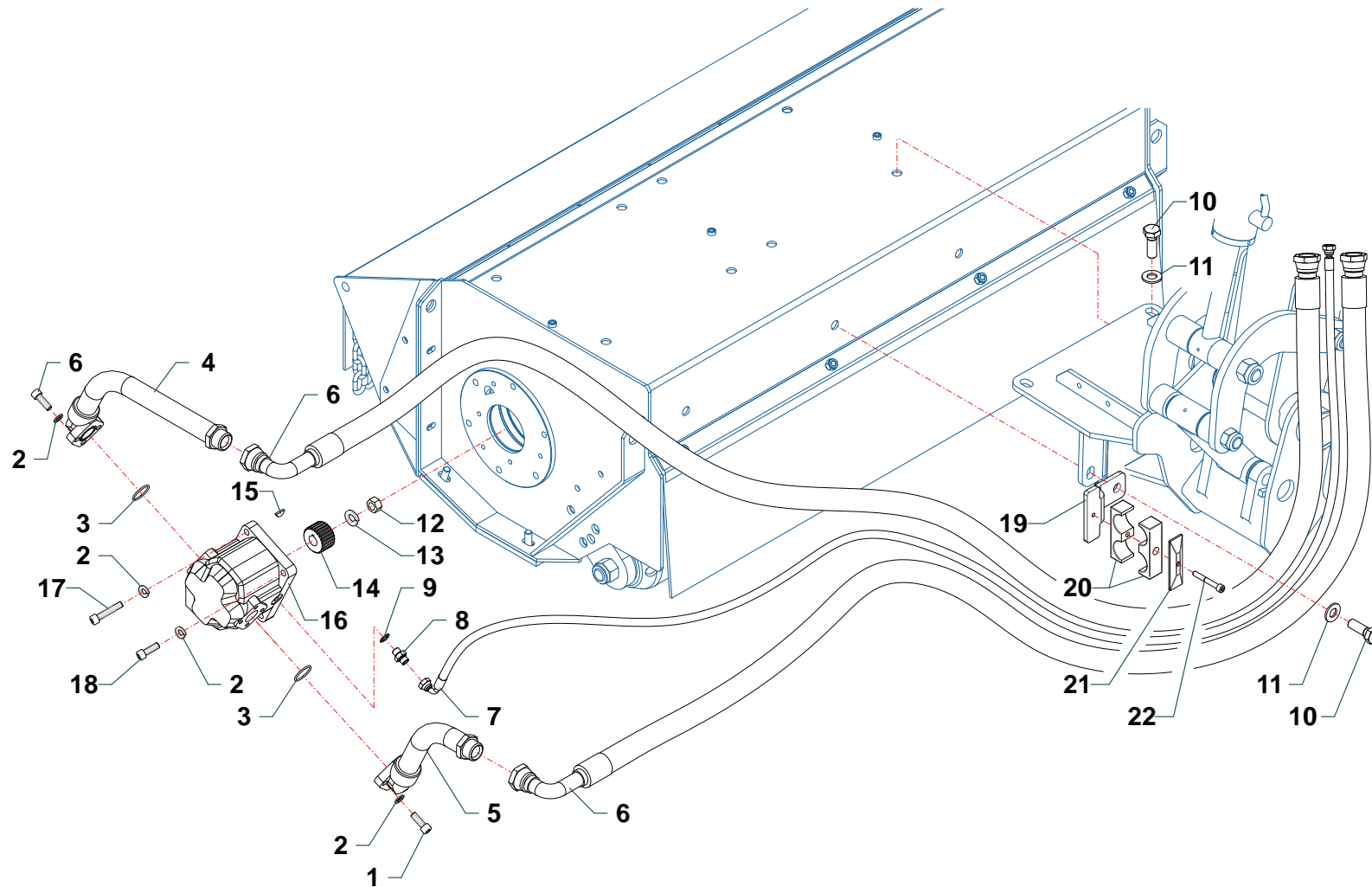

Nr	Codice Part Number Code Code Código					Denominazione · Denomination · Bezeichnung · Denomination · Denominacion	Validità Validity Gültigkeit Validité Validez	Nm	Sostituito da Replaced by Ersetzt durch Remplacé par Sustituido por	Sostituisce il Replaces the Ersetzt das Remplace le Sustituye a la	Note
1	0318007Z	6				Vite · Bolt · Schraube · Vis · Tornillo					
2	031A006Z	10				Rondella · Washer · Scheibe · Rondelle · Arandela					
3	OR3125	2				Guarnizione · Gasket · Dichtung · Joint · Empaquetadura					
4	TN12220100	1				Raccordo · Connection · Anschluss · Raccord · Brida					
5	TN12220200	1				Raccordo · Connection · Anschluss · Raccord · Brida					
6	0505139	2				Tubo · Pipe · Schlauch · Tuyau · Tubo					
7	0501375	1				Tubo · Pipe · Schlauch · Tuyau · Tubo					
8	0402002	1				Nipplo · Nipple · Nippel · Niplo · Niple					
9	0436007	1				Rondella · Washer · Scheibe · Rondelle · Arandela					
10	0344004Z	4				Vite · Bolt · Schraube · Vis · Tornillo					
11	031B002Z	4				Rondella · Washer · Scheibe · Rondelle · Arandela					
12	0309015Z	1				Dado · Nut · Mutter · Ecrou · Tuerca					
13	0352001	1				Rondella · Washer · Scheibe · Rondelle · Arandela					
14	1302008	1				Mozzo · Hub · Nabe · Manchon · Cubo					
15	0350002	1				Chiavetta · Key · Keil · Clavette · Lengueta					
16	1301045	1				Motore · Motor · Motor · Moteur · Motor					
17	0318007	2				Vite · Bolt · Schraube · Vis · Tornillo					
18	0318011	2				Vite · Bolt · Schraube · Vis · Tornillo					
19	TGA50070700	1				Supporto · Bracket · Halterung · Support · Soporte					
20	0414012	1				Collare · Anchor pipe · Schlauchschelle · Collier · Brida					
21	0414004	1				Piastra · Plate · Platte · Plaque · Placa					
22	0317013Z	1				Vite · Bolt · Schraube · Vis · Tornillo					

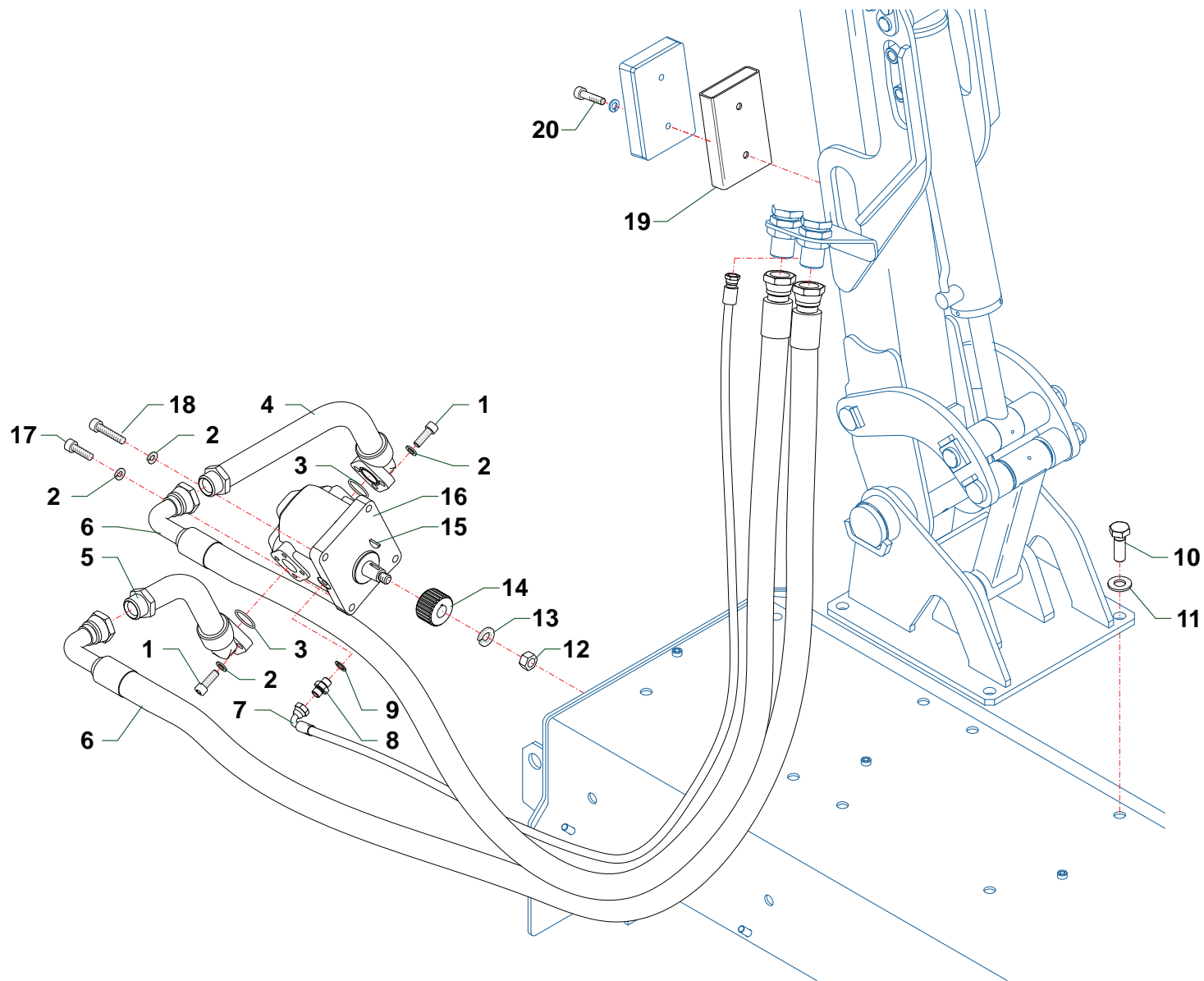

Z010

Nr	Codice Part Number Code Code Código					Denominazione · Denomination · Bezeichnung · Denomination · Denominacion	Validità Validity Gültigkeit Validité Validez	Nm	Sostituito da Replaced by Ersetzt durch Remplacé par Sustituido por	Sostituisce il Replaces the Ersetzt das Remplace le Sustituye a la	Note
1	0318007Z	6				Vite · Bolt · Schraube · Vis · Tornillo					
2	031A006Z	10				Rondella · Washer · Scheibe · Rondelle · Arandela					
3	OR3125	2				Guarnizione · Gasket · Dichtung · Joint · Empaquetadura					
4	TN12220100	1				Raccordo · Connection · Anschluss · Raccord · Brida					
5	TN12220200	1				Raccordo · Connection · Anschluss · Raccord · Brida					
6	0505030	5				Tubo · Pipe · Schlauch · Tuyau · Tubo					
7	0501316	1				Tubo · Pipe · Schlauch · Tuyau · Tubo					
8	0402002	1				Nipplo · Nipple · Nippel · Niplo · Niple					
9	0436007	1				Rondella · Washer · Scheibe · Rondelle · Arandela					
10	0344004Z	4				Vite · Bolt · Schraube · Vis · Tornillo					
11	031B002Z	4				Rondella · Washer · Scheibe · Rondelle · Arandela					
12	0309015Z	1				Dado · Nut · Mutter · Ecrou · Tuerca					
13	0352001	1				Rondella · Washer · Scheibe · Rondelle · Arandela					
14	1302008	1				Mozzo · Hub · Nabe · Manchon · Cubo					
15	0350002	1				Chiavetta · Key · Keil · Clavette · Lengueta					
16	1301045	1				Motore · Motor · Motor · Moteur · Motor					
17	0318007	2				Vite · Bolt · Schraube · Vis · Tornillo					
18	0318011	2				Vite · Bolt · Schraube · Vis · Tornillo					
19	TSN50072200	1				Spessore · Shimset · Spurscheibe · Epaisseur · Espesor					
20	0317010Z	2				Vite · Bolt · Schraube · Vis · Tornillo					

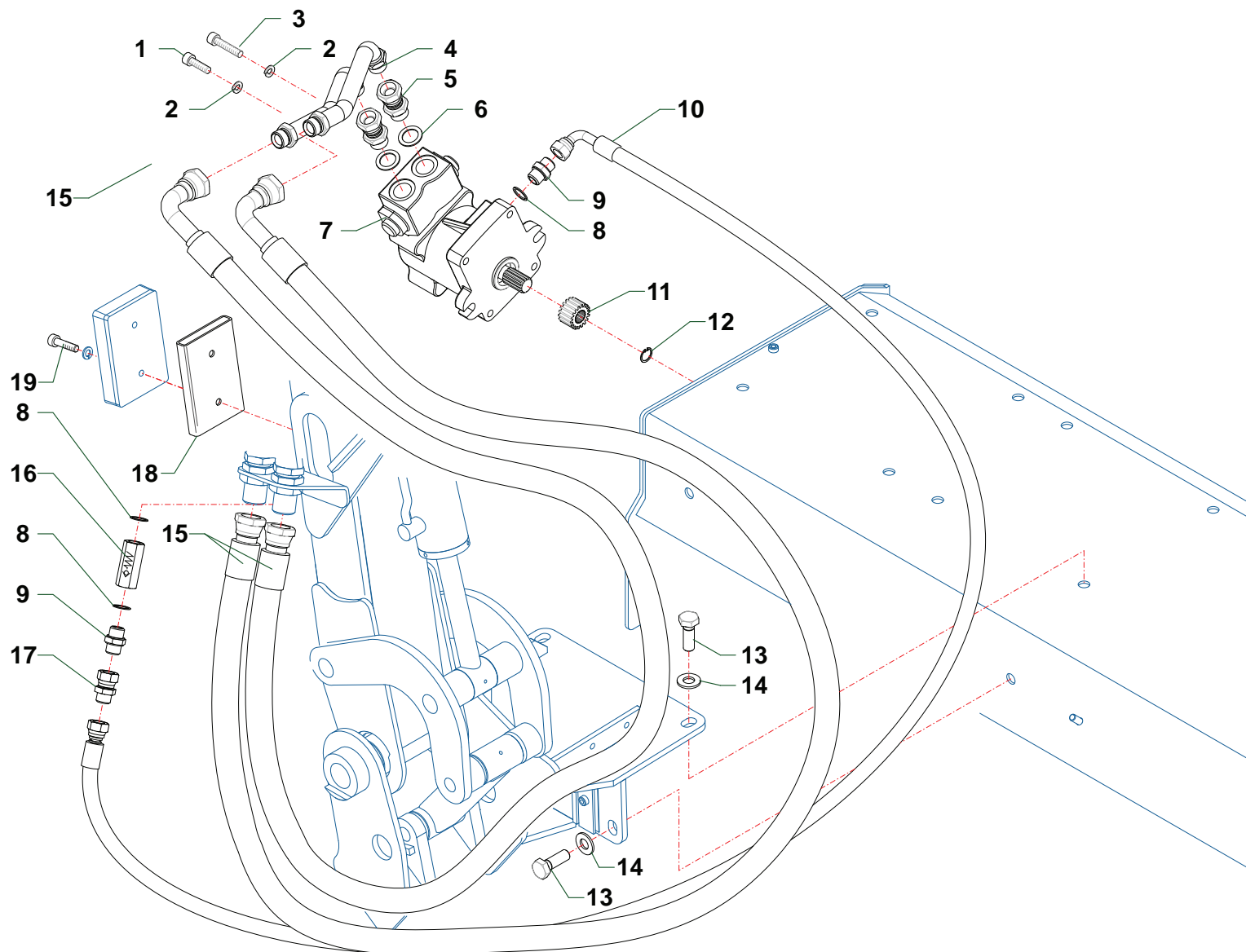

Nr	Codice Part Number Code Code Código					Denominazione · Denomination · Bezeichnung · Denomination · Denominacion	Validità Validity Gültigkeit Validité Validez	Nm	Sostituito da Replaced by Ersetzt durch Remplacé par Sustituido por	Sostituisce il Replaces the Ersetzt das Remplace le Sustituye a la	Note
1	0318009Z	2				Vite · Bolt · Schraube · Vis · Tornillo					
2	031A006Z	4				Rondella · Washer · Scheibe · Rondelle · Arandela					
3	0318014Z	2				Vite · Bolt · Schraube · Vis · Tornillo					
4	TN12220500	1				Tubo · Pipe · Schlauch · Tuyau · Tubo					
5	0407005	2				Raccordo · Connection · Anschluss · Raccord · Brida					
6	0436003	2				Rondella · Washer · Scheibe · Rondelle · Arandela					
7	1301083	1				Motore · Motor · Motor · Moteur · Motor					
8	0436004	3				Rondella · Washer · Scheibe · Rondelle · Arandela					
9	0402004	2				Nipplo · Nipple · Nippel · Niplo · Niple					
10	0503103	1				Tubo · Pipe · Schlauch · Tuyau · Tubo					
11	1302019	1				Mozzo · Hub · Nabe · Manchon · Cubo					
12	0323013	1				Seeger · Circlip · Seeger · Seeger · Seeger					
13	0344004Z	4				Vite · Bolt · Schraube · Vis · Tornillo					
14	031B002Z	4				Rondella · Washer · Scheibe · Rondelle · Arandela					
15	0518035	2				Tubo · Pipe · Schlauch · Tuyau · Tubo					
16	0417135	1				Valvola · Valve · Ventil · Soupape · Válvula					
17	0407004	1				Raccordo · Connection · Anschluss · Raccord · Brida					
18	TSN50072100	1				Spessore · Shimset · Spurscheibe · Epaisseur · Espesor					
19	0317013Z	2				Vite · Bolt · Schraube · Vis · Tornillo					



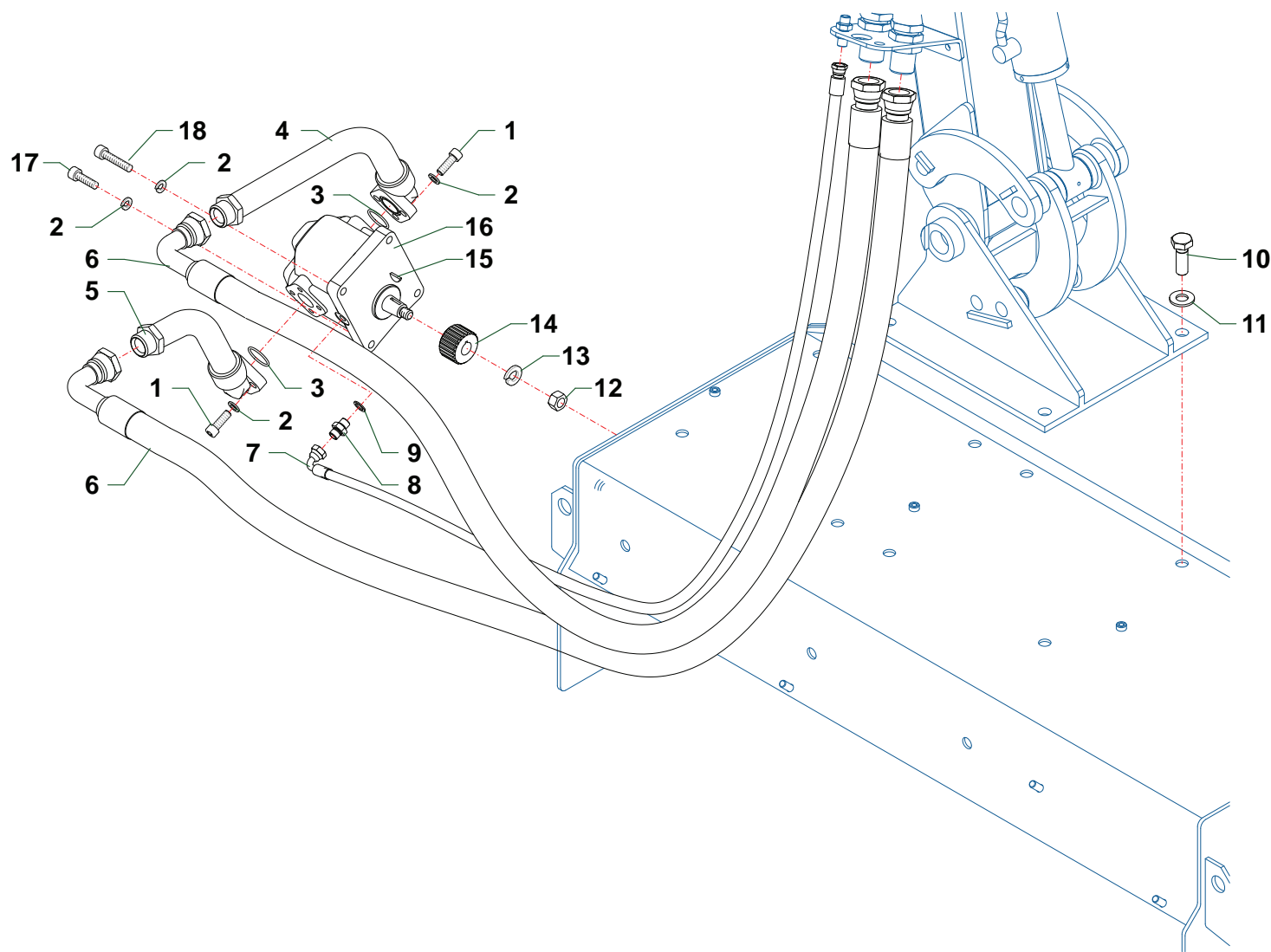

Nr	Codice Part Number Code Code Código					Denominazione · Denomination · Bezeichnung · Denomination · Denominacion	Validità Validity Gültigkeit Validité Validez	Nm	Sostituito da Replaced by Ersetzt durch Remplacé par Sustituido por	Sostituisce il Replaces the Ersetzt das Remplace le Sustituye a la	Note
1	0318007Z	6				Vite · Bolt · Schraube · Vis · Tornillo					
2	031A006Z	10				Rondella · Washer · Scheibe · Rondelle · Arandela					
3	OR3125	2				Guarnizione · Gasket · Dichtung · Joint · Empaquetadura					
4	TN12220100	1				Raccordo · Connection · Anschluss · Raccord · Brida					
5	TN12220200	1				Raccordo · Connection · Anschluss · Raccord · Brida					
6	0505083	2				Tubo · Pipe · Schlauch · Tuyau · Tubo					
7	0501203	1				Tubo · Pipe · Schlauch · Tuyau · Tubo					
8	0402002	1				Nipplo · Nipple · Nippel · Niplo · Niple					
9	0436007	1				Rondella · Washer · Scheibe · Rondelle · Arandela					
10	0344004Z	4				Vite · Bolt · Schraube · Vis · Tornillo					
11	031B002Z	4				Rondella · Washer · Scheibe · Rondelle · Arandela					
12	0309015Z	1				Dado · Nut · Mutter · Ecrou · Tuerca					
13	0352001	1				Rondella · Washer · Scheibe · Rondelle · Arandela					
14	1302008	1				Mozzo · Hub · Nabe · Manchon · Cubo					
15	0350002	1				Chiavetta · Key · Keil · Clavette · Lengueta					
16	1301043	1				Motore · Motor · Motor · Moteur · Motor					
17	0318007	2				Vite · Bolt · Schraube · Vis · Tornillo					
18	0318011	2				Vite · Bolt · Schraube · Vis · Tornillo					

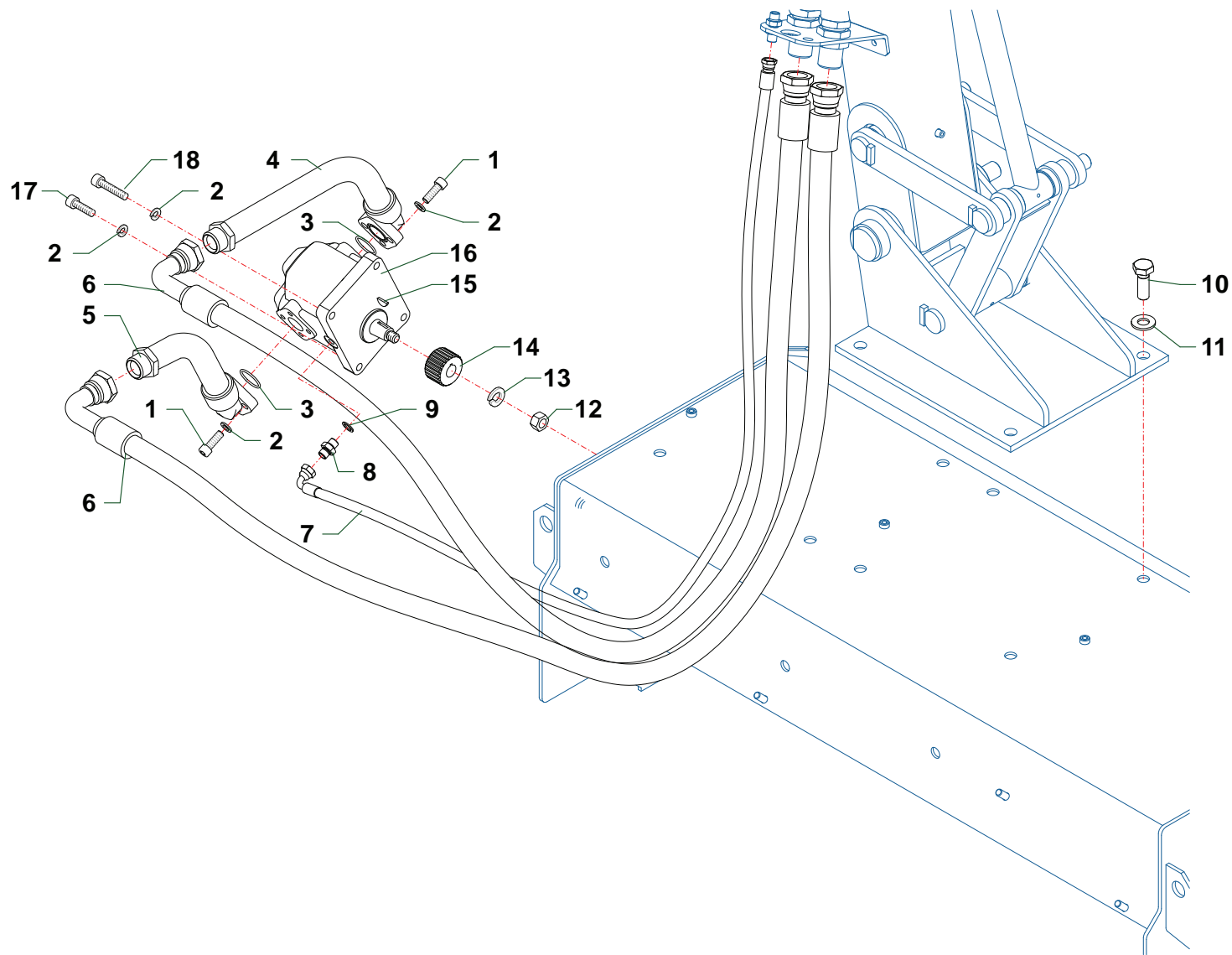

Nr	Codice Part Number Code Code Código					Denominazione · Denomination · Bezeichnung · Denomination · Denominacion	Validità Validity Gültigkeit Validité Validez	Nm	Sostituito da Replaced by Ersetzt durch Remplacé par Sustituido por	Sostituisce il Replaces the Ersetzt das Remplace le Sustituye a la	Note
1	0318007Z	6				Vite · Bolt · Schraube · Vis · Tornillo					
2	031A006Z	6				Rondella · Washer · Scheibe · Rondelle · Arandela					
3	OR3125	2				Guarnizione · Gasket · Dichtung · Joint · Empaquetadura					
4	TN12220200	1				Raccordo · Connection · Anschluss · Raccord · Brida					
5	TN12220100	1				Raccordo · Connection · Anschluss · Raccord · Brida					
6	0505049	2				Tubo · Pipe · Schlauch · Tuyau · Tubo					
7	0501238	1				Tubo · Pipe · Schlauch · Tuyau · Tubo					
8	0402002	1				Nipplo · Nipple · Nippel · Niplo · Niple					
9	0436007	1				Rondella · Washer · Scheibe · Rondelle · Arandela					
10	0344004Z	4				Vite · Bolt · Schraube · Vis · Tornillo					
11	031B002Z	4				Rondella · Washer · Scheibe · Rondelle · Arandela					
12	0309015Z	1				Dado · Nut · Mutter · Ecou · Tuerca					
13	0352001	1				Rondella · Washer · Scheibe · Rondelle · Arandela					
14	1302008	1				Mozzo · Hub · Nabe · Manchon · Cubo					
15	0350002	1				Chiavetta · Key · Keil · Clavette · Lengueta					
16	1301054	1				Motore · Motor · Motor · Moteur · Motor					
17	0318007	2				Vite · Bolt · Schraube · Vis · Tornillo					
18	0318011	2				Vite · Bolt · Schraube · Vis · Tornillo					



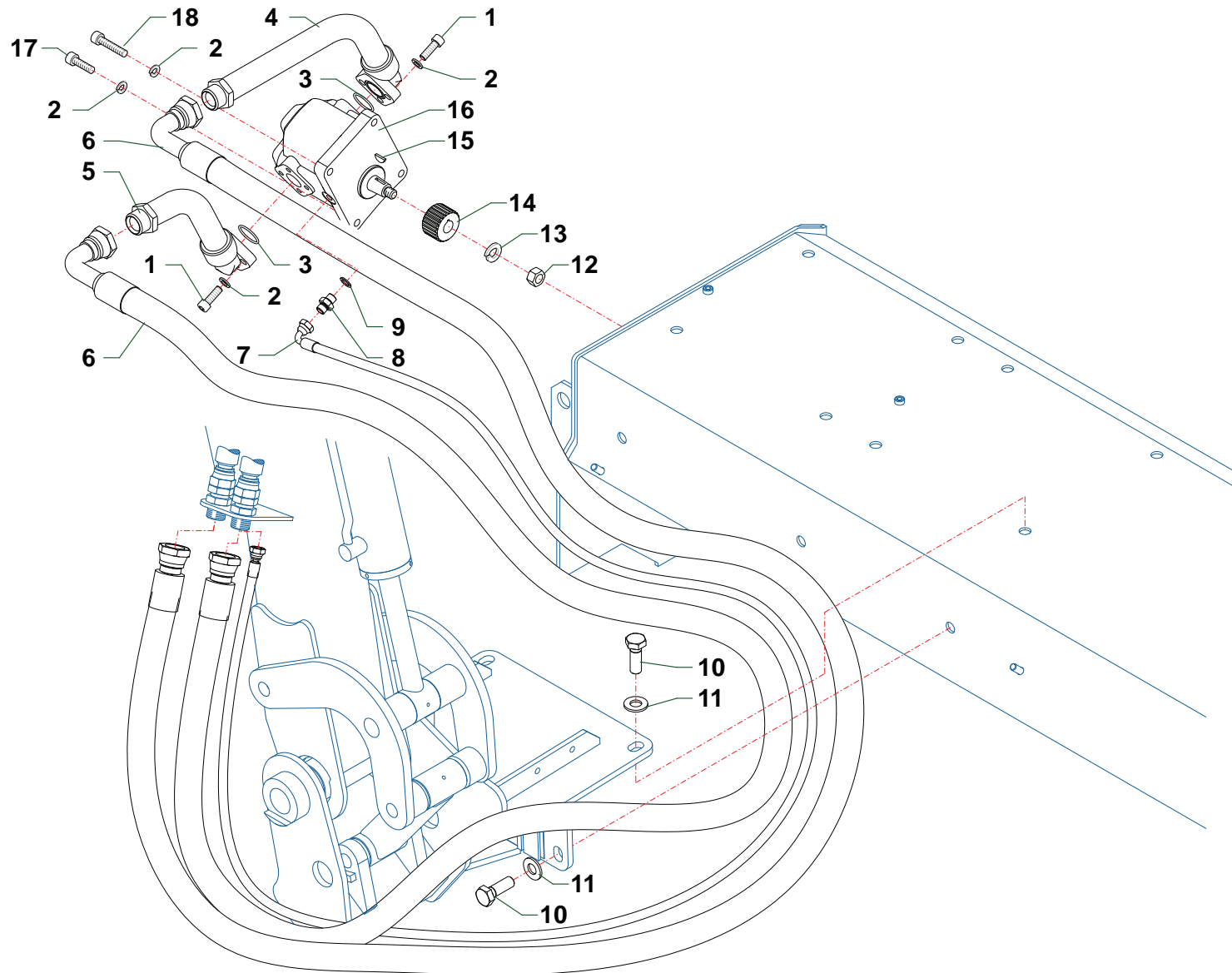

Nr	Codice Part Number Code Code Código					Denominazione · Denomination · Bezeichnung · Denomination · Denominacion	Validità Validity Gültigkeit Validité Validez	Nm	Sostituito da Replaced by Ersetzt durch Remplacé par Sustituido por	Sostituisce il Replaces the Ersetzt das Remplace le Sustituye a la	Note
1	0318007Z	6				Vite · Bolt · Schraube · Vis · Tornillo					
2	031A006Z	6				Rondella · Washer · Scheibe · Rondelle · Arandela					
3	OR3125	2				Guarnizione · Gasket · Dichtung · Joint · Empaquetadura					
4	TN12220100	1				Raccordo · Connection · Anschluss · Raccord · Brida					
5	TN12220200	1				Raccordo · Connection · Anschluss · Raccord · Brida					
6	0505049	2				Tubo · Pipe · Schlauch · Tuyau · Tubo					
7	0501263	1				Tubo · Pipe · Schlauch · Tuyau · Tubo					
8	0402002	1				Nipplo · Nipple · Nippel · Niplo · Niple					
9	0436007	1				Rondella · Washer · Scheibe · Rondelle · Arandela					
10	0344004Z	4				Vite · Bolt · Schraube · Vis · Tornillo					
11	031B002Z	4				Rondella · Washer · Scheibe · Rondelle · Arandela					
12	0309015Z	1				Dado · Nut · Mutter · Ecrou · Tuerca					
13	0352001	1				Rondella · Washer · Scheibe · Rondelle · Arandela					
14	1302008	1				Mozzo · Hub · Nabe · Manchon · Cubo					
15	0350002	1				Chiavetta · Key · Keil · Clavette · Lengueta					
16	1301045	1				Motore · Motor · Motor · Moteur · Motor					
17	0318007	2				Vite · Bolt · Schraube · Vis · Tornillo					
18	0318011	2				Vite · Bolt · Schraube · Vis · Tornillo					

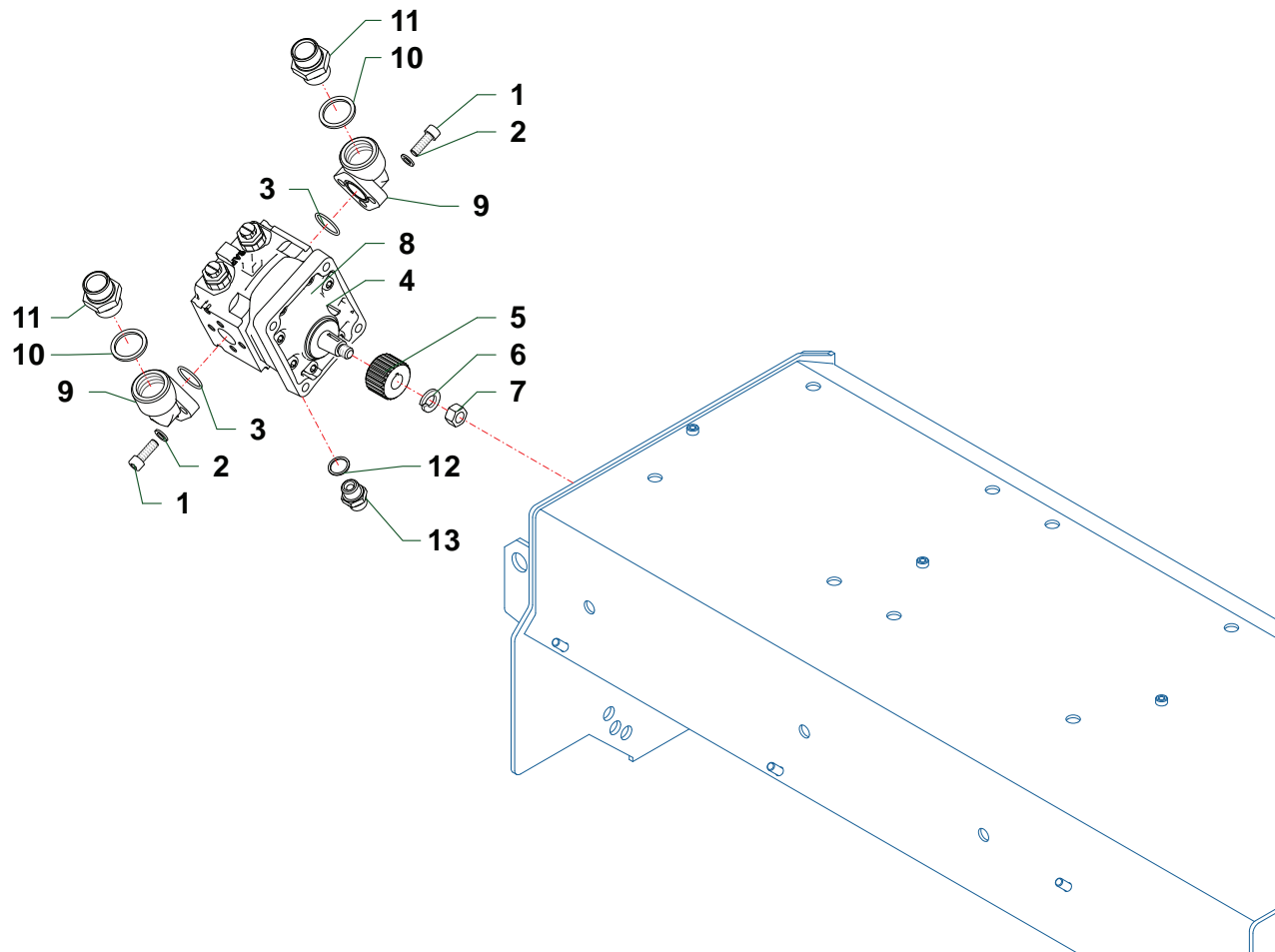

Nr	Codice Part Number Code Code Código					Denominazione · Denomination · Bezeichnung · Denomination · Denominacion	Validità Validity Gültigkeit Validité Validez	Nm	Sostituito da Replaced by Ersetzt durch Remplacé par Sustituido por	Sostituisce il Replaces the Ersetzt das Remplace le Sustituye a la	Note
1	0318007Z	6				Vite · Bolt · Schraube · Vis · Tornillo					
2	031A006Z	10				Rondella · Washer · Scheibe · Rondelle · Arandela					
3	OR3125	2				Guarnizione · Gasket · Dichtung · Joint · Empaquetadura					
4	0350002	1				Chiavetta · Key · Keil · Clavette · Lengueta					
5	1302008	1				Mozzo · Hub · Nabe · Manchon · Cubo					
6	0352001	1				Rondella · Washer · Scheibe · Rondelle · Arandela					
7	0309015Z	1				Dado · Nut · Mutter · Ecrou · Tuerca					
8	1301074	1				Motore · Motor · Motor · Moteur · Motor					
8	1301073	1				Motore · Motor · Motor · Moteur · Motor					
8	1301075	1				Motore · Motor · Motor · Moteur · Motor					
9	1304007	2				Flangia · Flange · Flansch · Bride · Brida					
10	0436005	2				Rondella · Washer · Scheibe · Rondelle · Arandela					
11	0402007	2				Nipplo · Nipple · Nippel · Niplo · Niple					
12	0436004	1				Rondella · Washer · Scheibe · Rondelle · Arandela					
13	0402004	1				Nipplo · Nipple · Nippel · Niplo · Niple					



TN100 · TN120 → TGA50 PROFIT (DX) · TGA58Z PROFIT (DX)

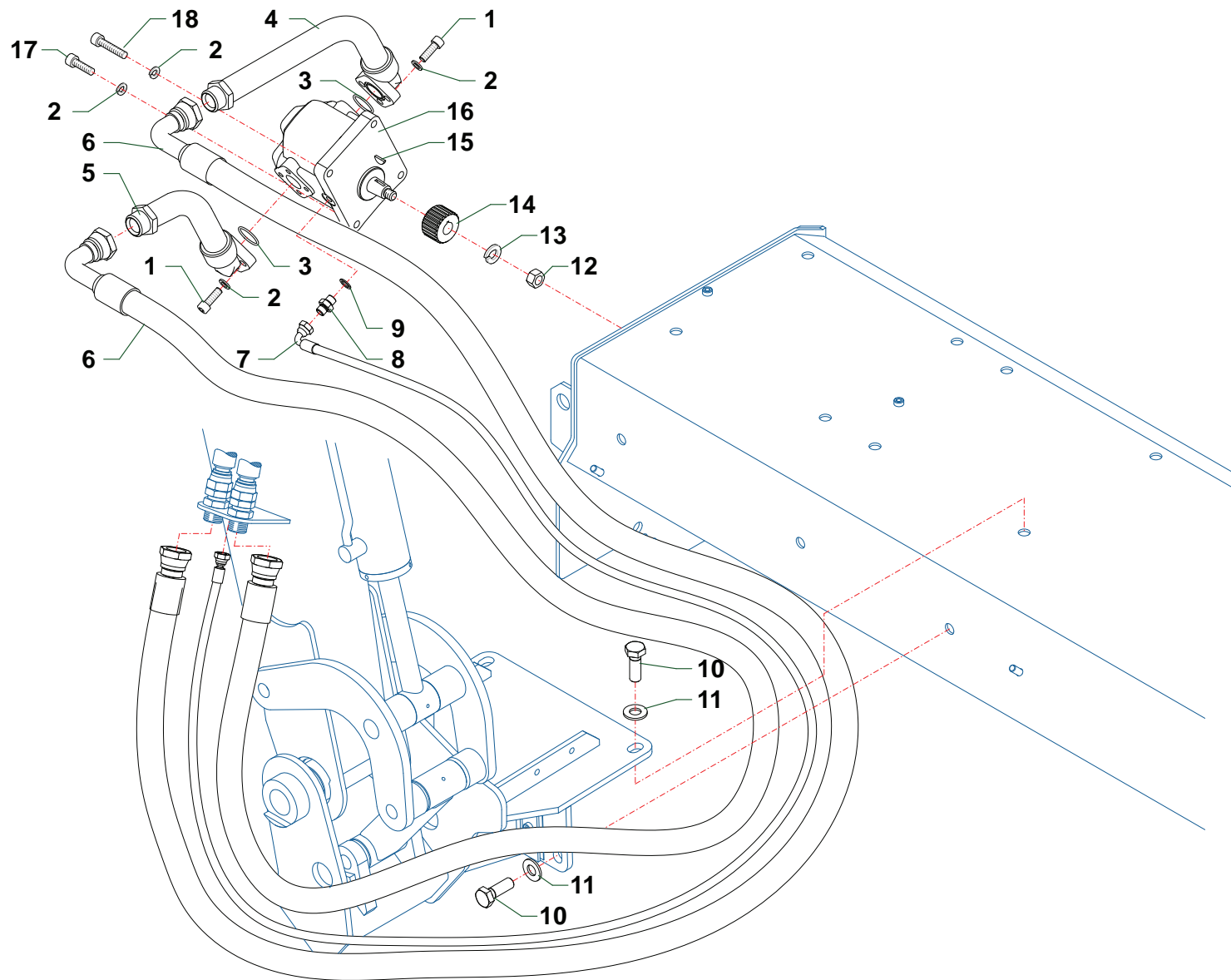

Z048

Nr	Codice Part Number Code Code Código					Denominazione · Denomination · Bezeichnung · Denomination · Denominacion	Validità Validity Gültigkeit Validité Validez	Nm	Sostituito da Replaced by Ersetzt durch Remplacé par Sustituido por	Sostituisce il Replaces the Ersetzt das Remplace le Sustituye a la	Note
1	0318007Z	6				Vite · Bolt · Schraube · Vis · Tornillo					
2	031A006Z	10				Rondella · Washer · Scheibe · Rondelle · Arandela					
3	OR3125	2				Guarnizione · Gasket · Dichtung · Joint · Empaquetadura					
4	TN12220100	1				Raccordo · Connection · Anschluss · Raccord · Brida					
5	TN12220200	1				Raccordo · Connection · Anschluss · Raccord · Brida					
6	0505066	2				Tubo · Pipe · Schlauch · Tuyau · Tubo					
7	0501196	1				Tubo · Pipe · Schlauch · Tuyau · Tubo					
8	0402002	1				Nipplo · Nipple · Nippel · Niplo · Niple					
9	0436007	1				Rondella · Washer · Scheibe · Rondelle · Arandela					
10	0344004Z	4				Vite · Bolt · Schraube · Vis · Tornillo					
11	031B002Z	4				Rondella · Washer · Scheibe · Rondelle · Arandela					
12	0309015	1				Dado · Nut · Mutter · Ecou · Tuerca					
13	0352001	1				Rondella · Washer · Scheibe · Rondelle · Arandela					
14	1302008	1				Mozzo · Hub · Nabe · Manchon · Cubo					
15	0350002	1				Chiavetta · Key · Keil · Clavette · Lengueta					
16	1301043	1				Motore · Motor · Motor · Moteur · Motor					
17	0318007	2				Vite · Bolt · Schraube · Vis · Tornillo					
18	0318011	2				Vite · Bolt · Schraube · Vis · Tornillo					

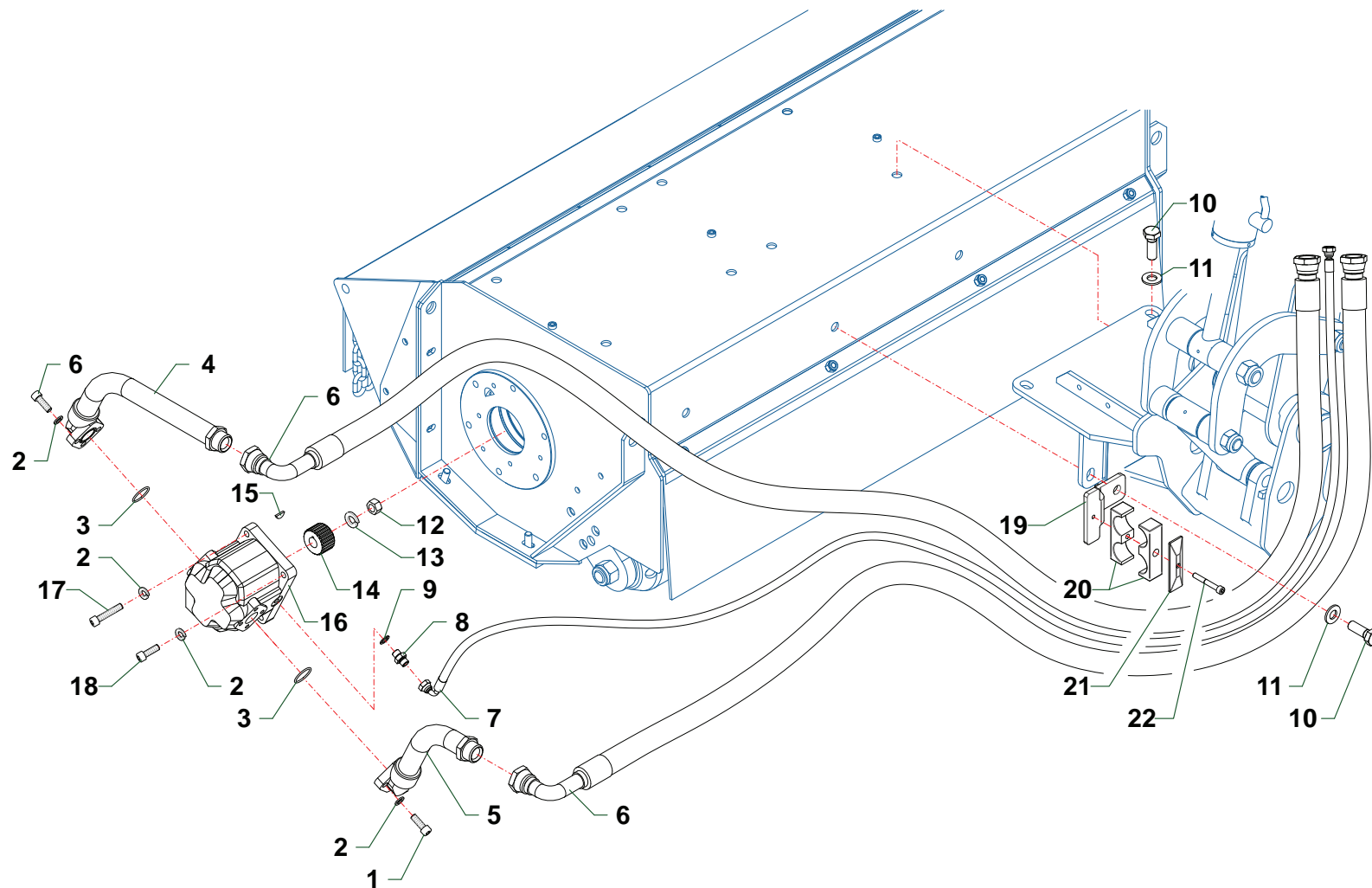

Z009

Nr	Codice Part Number Code Code Código					Denominazione · Denomination · Bezeichnung · Denomination · Denominacion	Validità Validity Gültigkeit Validité Validez	Nm	Sostituito da Replaced by Ersetzt durch Remplacé par Sustituido por	Sostituisce il Replaces the Ersetzt das Remplace le Sustituye a la	Note
1	0318007Z	6				Vite · Bolt · Schraube · Vis · Tornillo					
2	031A006Z	10				Rondella · Washer · Scheibe · Rondelle · Arandela					
3	OR3125	2				Guarnizione · Gasket · Dichtung · Joint · Empaquetadura					
4	TN12220100	1				Raccordo · Connection · Anschluss · Raccord · Brida					
5	TN12220200	1				Raccordo · Connection · Anschluss · Raccord · Brida					
6	0505139	2				Tubo · Pipe · Schlauch · Tuyau · Tubo					
7	0501375	1				Tubo · Pipe · Schlauch · Tuyau · Tubo					
8	0402002	1				Nipplo · Nipple · Nippel · Niplo · Niple					
9	0436007	1				Rondella · Washer · Scheibe · Rondelle · Arandela					
10	0344004Z	4				Vite · Bolt · Schraube · Vis · Tornillo					
11	031B002Z	4				Rondella · Washer · Scheibe · Rondelle · Arandela					
12	0309015Z	1				Dado · Nut · Mutter · Ecrou · Tuerca					
13	0352001	1				Rondella · Washer · Scheibe · Rondelle · Arandela					
14	1302008	1				Mozzo · Hub · Nabe · Manchon · Cubo					
15	0350002	1				Chiavetta · Key · Keil · Clavette · Lengueta					
16	1301043	1				Motore · Motor · Motor · Moteur · Motor					
17	0318007	2				Vite · Bolt · Schraube · Vis · Tornillo					
18	0318011	2				Vite · Bolt · Schraube · Vis · Tornillo					
19	TGA58200100	1				Guida · Guide · Fuehrung · Guide · Guia					

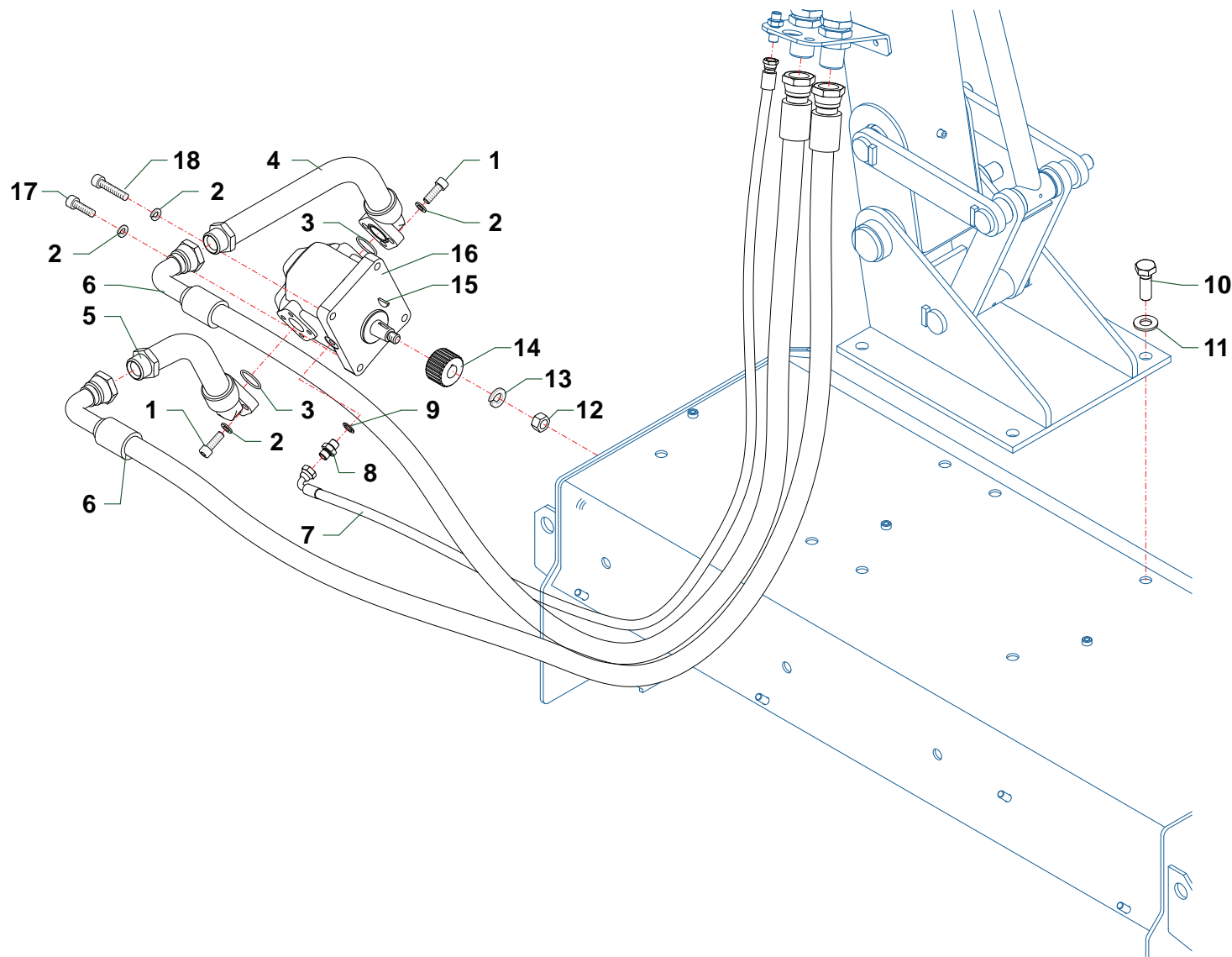

Nr	Codice Part Number Code Code Código					Denominazione · Denomination · Bezeichnung · Denomination · Denominacion	Validità Validity Gültigkeit Validité Validez	Nm	Sostituito da Replaced by Ersetzt durch Remplacé par Sustituido por	Sostituisce il Replaces the Ersetzt das Remplace le Sustituye a la	Note
1	0318007Z	6				Vite · Bolt · Schraube · Vis · Tornillo					
2	031A006Z	6				Rondella · Washer · Scheibe · Rondelle · Arandela					
3	OR3125	2				Guarnizione · Gasket · Dichtung · Joint · Empaquetadura					
4	TN12220200	1				Raccordo · Connection · Anschluss · Raccord · Brida					
5	TN12220100	1				Raccordo · Connection · Anschluss · Raccord · Brida					
6	0505049	2				Tubo · Pipe · Schlauch · Tuyau · Tubo					
7	0501238	1				Tubo · Pipe · Schlauch · Tuyau · Tubo					
8	0402002	1				Nipplo · Nipple · Nippel · Niplo · Niple					
9	0436007	1				Rondella · Washer · Scheibe · Rondelle · Arandela					
10	0344004Z	4				Vite · Bolt · Schraube · Vis · Tornillo					
11	031B002Z	4				Rondella · Washer · Scheibe · Rondelle · Arandela					
12	0309015Z	1				Dado · Nut · Mutter · Ecrou · Tuerca					
13	0352001	1				Rondella · Washer · Scheibe · Rondelle · Arandela					
14	1302008	1				Mozzo · Hub · Nabe · Manchon · Cubo					
15	0350002	1				Chiavetta · Key · Keil · Clavette · Lengueta					
16	1301054	1				Motore · Motor · Motor · Moteur · Motor					
16	1301055	1				Motore · Motor · Motor · Moteur · Motor					
16	1301045	1				Motore · Motor · Motor · Moteur · Motor					
17	0318007	2				Vite · Bolt · Schraube · Vis · Tornillo					
18	0318011	2				Vite · Bolt · Schraube · Vis · Tornillo					



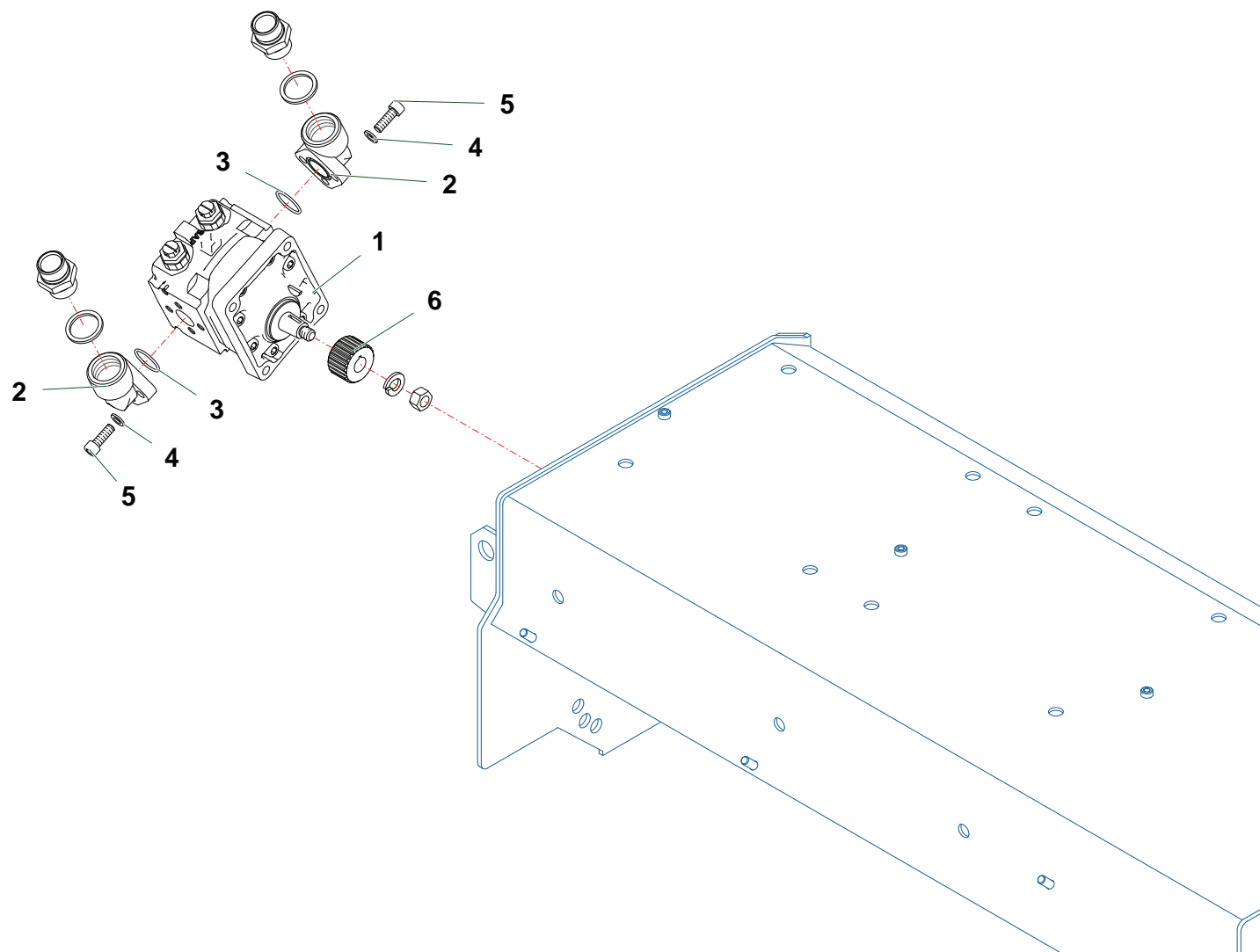

Nr	Codice Part Number Code Code Código					Denominazione · Denomination · Bezeichnung · Denomination · Denominacion	Validità Validity Gültigkeit Validité Validez	Nm	Sostituito da Replaced by Ersetzt durch Remplacé par Sustituido por	Sostituisce il Replaces the Ersetzt das Remplace le Sustituye a la	Note
1	1301097	1				Motore · Motor · Motor · Moteur · Motor					
1	1301099	1				Motore · Motor · Motor · Moteur · Motor					
1	1301120	1				Motore · Motor · Motor · Moteur · Motor					
1	1301098	1				Motore · Motor · Motor · Moteur · Motor					
2	1304007	2				Flangia · Flange · Flansch · Bride · Brida					
3	OR3125	2				Guarnizione · Gasket · Dichtung · Joint · Empaquetadura					
4	031A006Z	6				Rondella · Washer · Scheibe · Rondelle · Arandela					
5	0318007Z	6				Vite · Bolt · Schraube · Vis · Tornillo					
6	1302009	1				Giunto · Coupling · Kupplung · Joint · Conexion					

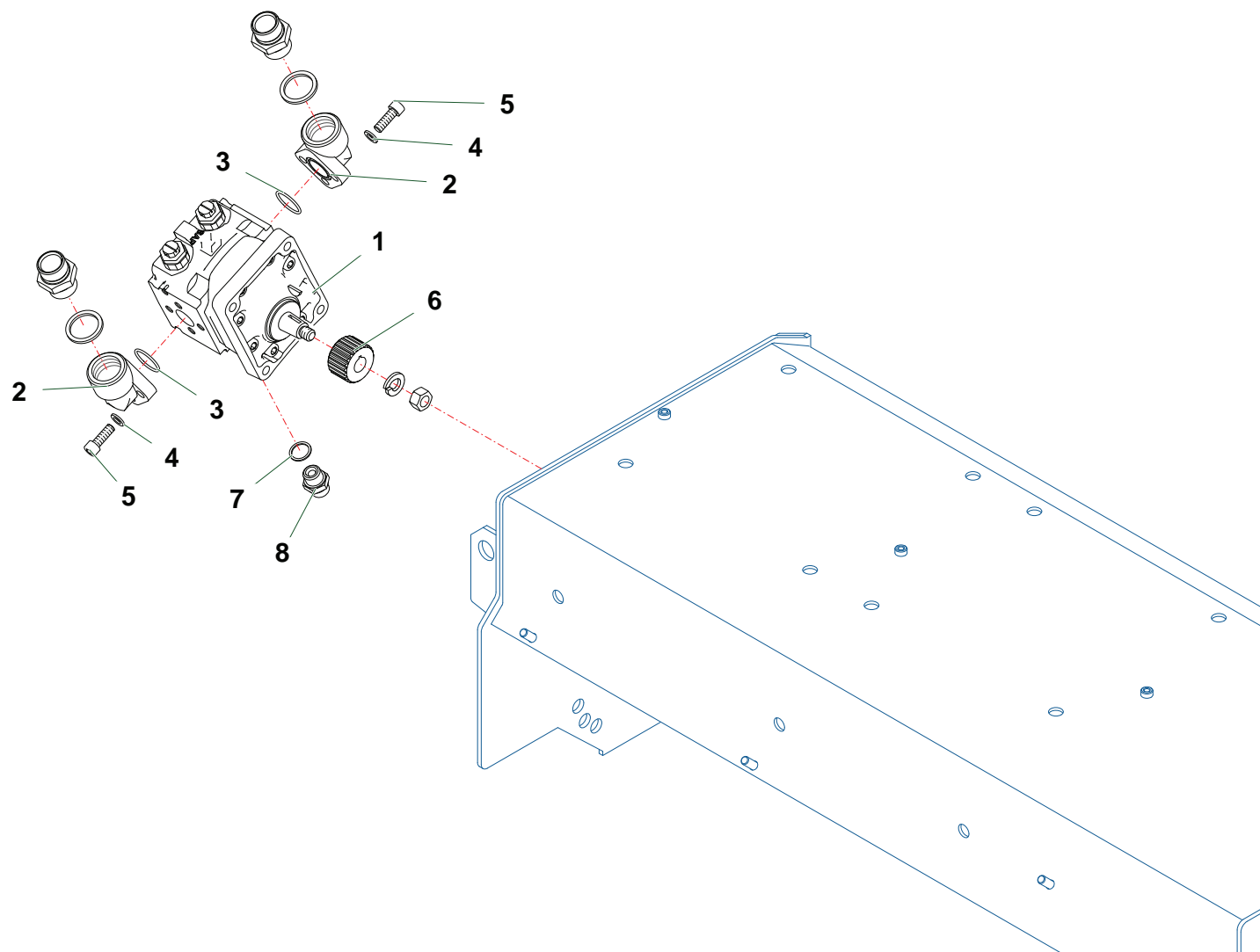

Nr	Codice Part Number Code Code Código					Denominazione · Denomination · Bezeichnung · Denomination · Denominacion	Validità Validity Gültigkeit Validité Validez	Nm	Sostituito da Replaced by Ersetzt durch Remplacé par Sustituido por	Sostituisce il Replaces the Ersetzt das Remplace le Sustituye a la	Note
1	1301119	1				Motore · Motor · Motor · Moteur · Motor					
1	1301118	1				Motore · Motor · Motor · Moteur · Motor					
2	1304007	2				Flangia · Flange · Flansch · Bride · Brida					
3	OR3125	2				Guarnizione · Gasket · Dichtung · Joint · Empaquetadura					
4	031A006Z	6				Rondella · Washer · Scheibe · Rondelle · Arandela					
5	0318007Z	6				Vite · Bolt · Schraube · Vis · Tornillo					
6	1302008	1				Mozzo · Hub · Nabe · Manchon · Cubo					
7	0436004	1				Rondella · Washer · Scheibe · Rondelle · Arandela					
8	0402004	1				Nipplo · Nipple · Nippel · Niplo · Niple					

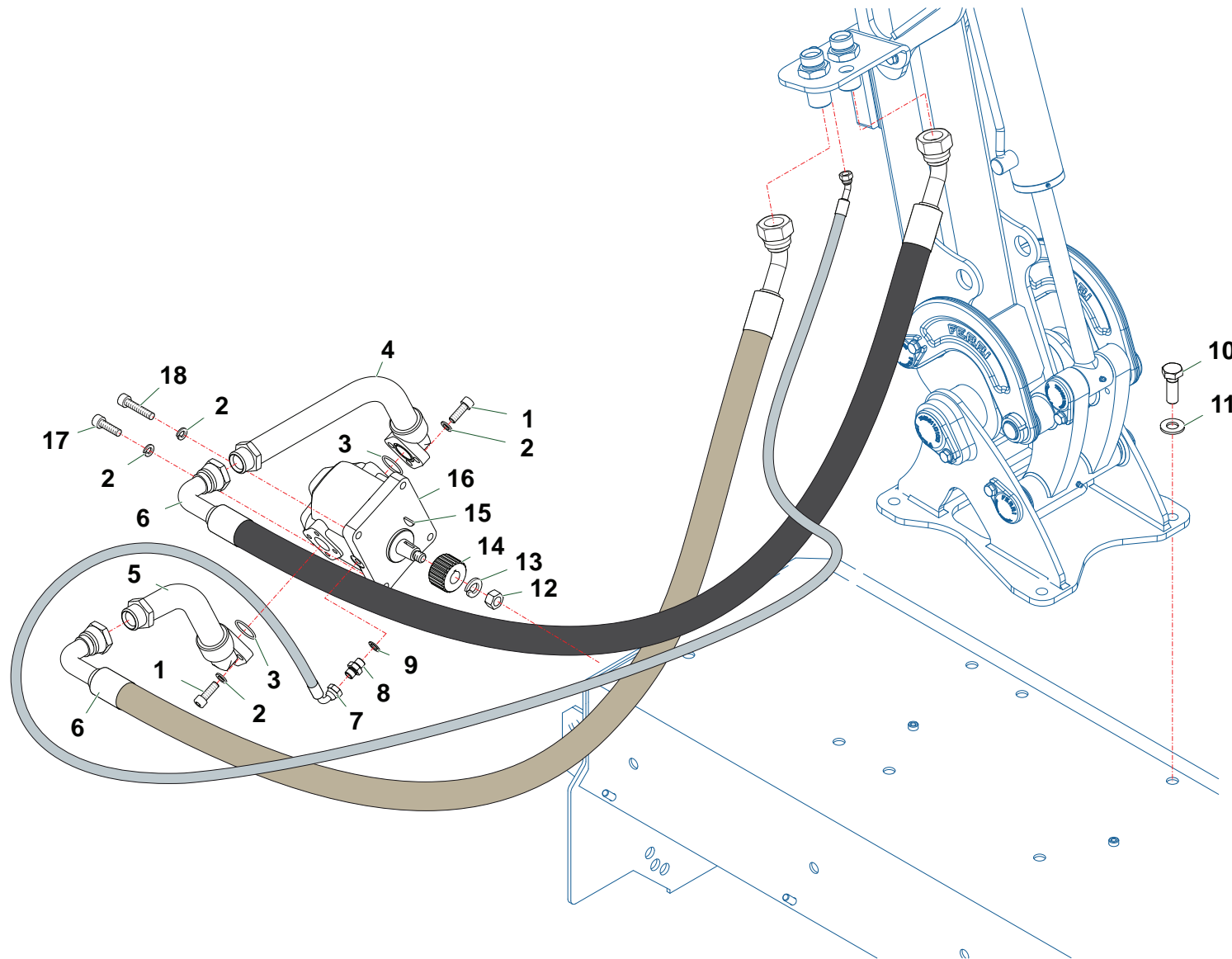

Z098

Nr	Codice Part Number Code Code Código					Denominazione · Denomination · Bezeichnung · Denomination · Denominacion	Validità Validity Gültigkeit Validité Validez	Nm	Sostituito da Replaced by Ersetzt durch Remplacé par Sustituido por	Sostituisce il Replaces the Ersetzt das Remplace le Sustituye a la	Note
1	0318007Z	6				Vite · Bolt · Schraube · Vis · Tornillo					
2	031A006Z	10				Rondella · Washer · Scheibe · Rondelle · Arandela					
3	OR3125	2				Guarnizione · Gasket · Dichtung · Joint · Empaquetadura					
4	TN12220100	1				Raccordo · Connection · Anschluss · Raccord · Brida					
5	TN12220200	1				Raccordo · Connection · Anschluss · Raccord · Brida					
6	* *	2				*** · *** · *** · *** · ***					
7	* *	1				*** · *** · *** · *** · ***					
8	0402002	1				Nipplo · Nipple · Nippel · Niplo · Niple					
9	0436007	1				Rondella · Washer · Scheibe · Rondelle · Arandela					
10	0344004Z	4				Vite · Bolt · Schraube · Vis · Tornillo					
11	031B002Z	4				Rondella · Washer · Scheibe · Rondelle · Arandela					
12	0309015Z	1				Dado · Nut · Mutter · Ecrou · Tuerca					
13	0352001	1				Rondella · Washer · Scheibe · Rondelle · Arandela					
14	1302008	1				Mozzo · Hub · Nabe · Manchon · Cubo					
15	0350002	1				Chiavetta · Key · Keil · Clavette · Lengueta					
16	1301043	1				Motore · Motor · Motor · Moteur · Motor					
17	0318007	2				Vite · Bolt · Schraube · Vis · Tornillo					
18	0318011	2				Vite · Bolt · Schraube · Vis · Tornillo					



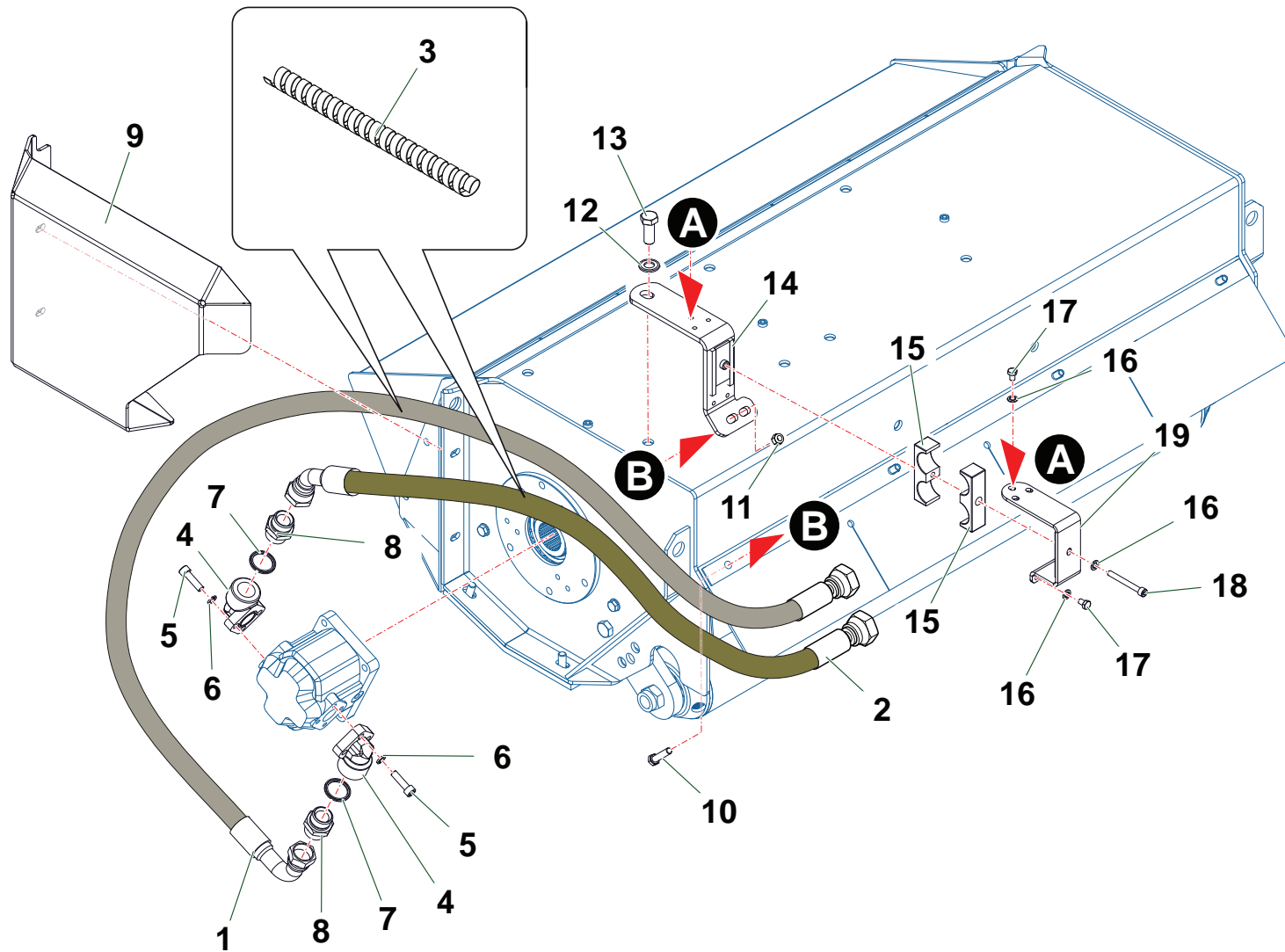

Z114

Nr	Codice Part Number Code Code Código	TNI00	TNI20			Denominazione · Denomination · Bezeichnung · Denomination · Denominacion	Validità Validity Gültigkeit Validité Validez	Nm	Sostituito da Replaced by Ersetzt durch Remplacé par Sustituido por	Sostituisce il Replaces the Ersetzt das Remplace le Sustituye a la	Note
1	0505313	1	1			Tubo · Pipe · Schlauch · Tuyau · Tubo					
2	0505314	1	1			Tubo · Pipe · Schlauch · Tuyau · Tubo					
3	3601006	2	2			Spirale · Guard · Reservelunge · Spirale · Almacen espiral					
4	1304007	2	2			Flangia · Flange · Flansch · Bride · Brida					
5	0318008Z	6	6			Vite · Bolt · Schraube · Vis · Tornillo					
6	031A006Z	6	6			Rondella · Washer · Scheibe · Rondelle · Arandela					
7	0436005	2	2			Rondella · Washer · Scheibe · Rondelle · Arandela					
8	0402007	2	2			Nipplo · Nipple · Nippel · Niplo · Niple					
9	TN1212700	1	1			Carter · Casing · Schutz · Carter · Carter					
10	0342006	4	4			Vite · Bolt · Schraube · Vis · Tornillo					
11	0359002	4	4			Dado · Nut · Mutter · Ecrou · Tuerca					
12	031B002Z	1	1			Rondella · Washer · Scheibe · Rondelle · Arandela					
13	03440052	1	1			Vite · Bolt · Schraube · Vis · Tornillo					
14	T12120800	1	1			Staffa · Bracket · Pratzte · Etrier · Brida					
15	0414012	2	2			Collare · Anchor pipe · Schlauchschelle · Collier · Brida					
16	031B005Z	6	6			Rondella · Washer · Scheibe · Rondelle · Arandela					
17	0347003Z	5	5			Vite · Bolt · Schraube · Vis · Tornillo					
18	0317015Z	1	1			Vite · Bolt · Schraube · Vis · Tornillo					
19	TN12120900	1	1			Staffa · Bracket · Pratzte · Etrier · Brida					

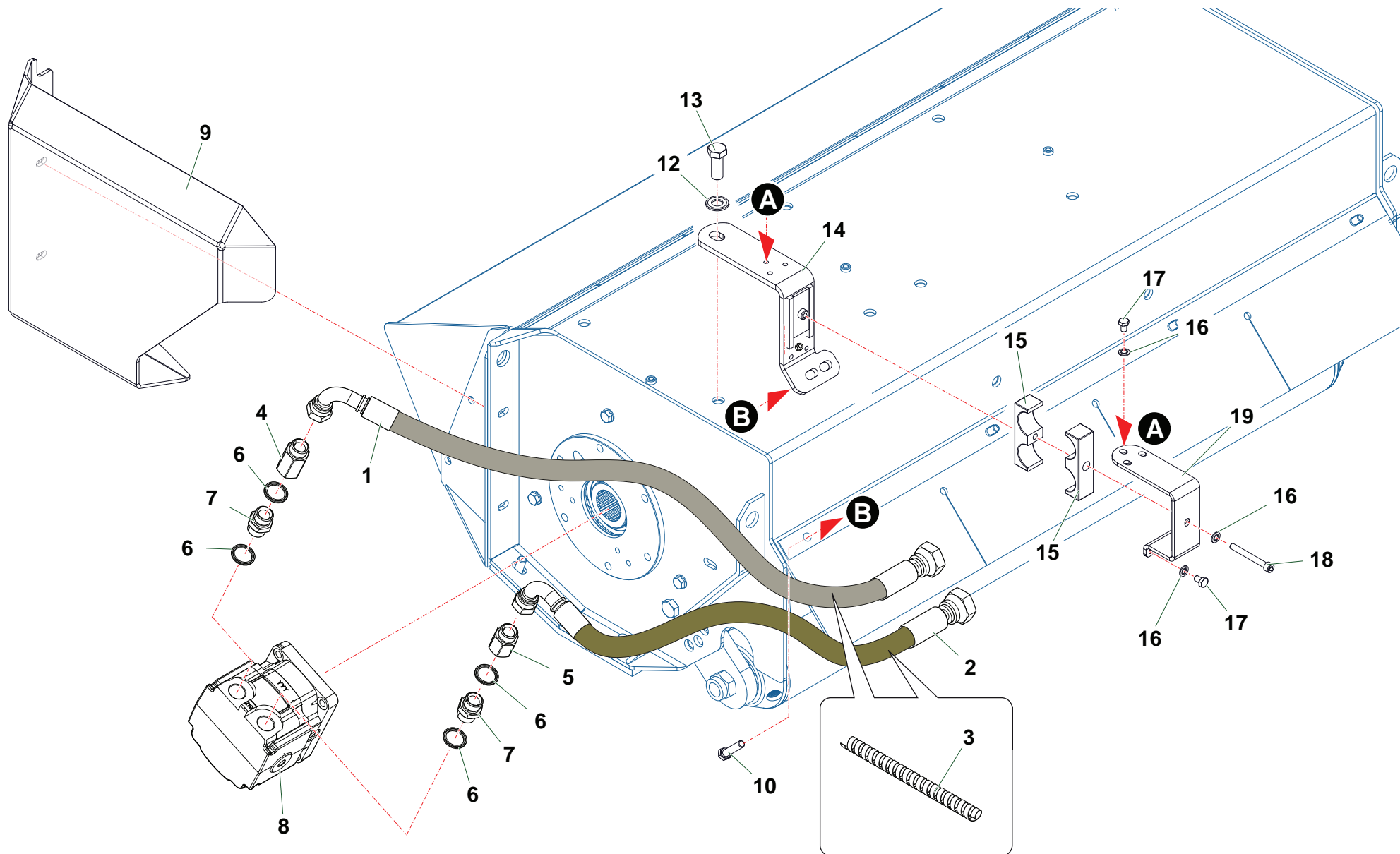

Z116

Nr	Codice Part Number Code Code Código	TNI00	TNI20			Denominazione · Denomination · Bezeichnung · Denomination · Denominacion	Validità Validity Gültigkeit Validité Validez	Nm	Sostituito da Replaced by Ersetzt durch Remplacé par Sustituido por	Sostituisce il Replaces the Ersetzt das Remplace le Sustituye a la	Note
1	0504258	1	1			Tubo · Pipe · Schlauch · Tuyau · Tubo					
2	0504257	1	1			Tubo · Pipe · Schlauch · Tuyau · Tubo					
3	3601006	2	2			Spirale · Guard · Reservelunge · Spirale · Almacen espiral					
4	0426014	1	1			Prolunga · Extension · Verlaengerung · prolonge · Prolungacion					
5	0426004	1	1			Prolunga · Extension · Verlaengerung · prolonge · Prolungacion					
6	0436003	4	4			Rondella · Washer · Scheibe · Rondelle · Arandela					
7	0402006	2	2			Nipplo · Nipple · Nippel · Niplo · Niple					
8	1301112	1	1			Motore · Motor · Motor · Moteur · Motor					
8	1301111	1	1			Motore · Motor · Motor · Moteur · Motor					
9	TN12172700	1	1			Carter · Casing · Schutz · Carter · Carter					
10	0342006	4	4			Vite · Bolt · Schraube · Vis · Tornillo					
11	0359002	4	4			Dado · Nut · Mutter · Ecou · Tuerca					
12	031B002Z	1	1			Rondella · Washer · Scheibe · Rondelle · Arandela					
13	03440052	1	1			Vite · Bolt · Schraube · Vis · Tornillo					
14	T12120800	1	1			Staffa · Bracket · Pratze · Etrier · Brida					
15	0414012	2	2			Collare · Anchor pipe · Schlauchschelle · Collier · Brida					
16	031B005Z	6	6			Rondella · Washer · Scheibe · Rondelle · Arandela					
17	0347003Z	5	5			Vite · Bolt · Schraube · Vis · Tornillo					
18	0317015Z	1	1			Vite · Bolt · Schraube · Vis · Tornillo					
19	TN12120900	1	1			Staffa · Bracket · Pratze · Etrier · Brida					

Code	TAV	Nr	TN100	TN120			
.	Z098	6	2				
.	Z098	7	1				
0106001	E162	16	1	1			
0106007	E162	10	1	1			
0112004	E161	8	2	2			
0201007	E161	6	2	2			
0201039	E162	15	1	1			
0201054	E162	3	1	1			
023628	E162	17	1	1			
0303017	E163	3	14	18			
0303017	E166	4	14	18			
0304032	E165	3	18				
0309015	Z048	12	1				
0309015Z	Z006	12	1				
0309015Z	Z007	12	1				
0309015Z	Z008	12	1				
0309015Z	Z009	12	1				
0309015Z	Z010	12	1				
0309015Z	Z012	12	1				
0309015Z	Z013	12	1				
0309015Z	Z014	12	1				
0309015Z	Z015	7	1				
0309015Z	Z049	12	1				
0309015Z	Z050	12	1				
0309015Z	Z098	12	1				
0310002	E160	11	12	12			
0310002	E162	13	6	6			
0310003	E160	19	4	4			
0310003	E163	7	14	18			
0310003	E166	10	14	18			
0310004	E165	6	18				
0310009	E161	4	2	2			
0313004Z	E160	22	4	4			
0317010Z	Z010	20	2				
0317013Z	Z009	22	1				
0317013Z	Z011	19	2				
0317015Z	Z114	18	1	1			

Code	TAV	Nr	TN100	TN120			
0317015Z	Z116	18	1	1			
0318007	E162	12	6	6			
0318007	Z006	17	2				
0318007	Z007	17	2				
0318007	Z008	17	2				
0318007	Z009	17	2				
0318007	Z010	17	2				
0318007	Z012	17	2				
0318007	Z013	17	2				
0318007	Z014	17	2				
0318007	Z048	17	2				
0318007	Z049	17	2				
0318007	Z050	17	2				
0318007	Z098	17	2				
0318007Z	Z006	1	6				
0318007Z	Z007	1	6				
0318007Z	Z008	1	6				
0318007Z	Z009	1	6				
0318007Z	Z010	1	6				
0318007Z	Z012	1	6				
0318007Z	Z013	1	6				
0318007Z	Z014	1	6				
0318007Z	Z015	1	6				
0318007Z	Z048	1	6				
0318007Z	Z049	1	6				
0318007Z	Z050	1	6				
0318007Z	Z090	5	6				
0318007Z	Z091	5	6				
0318007Z	Z098	1	6				
0318008Z	Z114	5	6	6			
0318009Z	Z011	1	2				
0318011	Z006	18	2				
0318011	Z007	18	2				
0318011	Z008	18	2				
0318011	Z009	18	2				
0318011	Z010	18	2				
0318011	Z012	18	2				

Code	TAV	Nr	TN100	TN120			
0318011	Z013	18	2				
0318011	Z014	18	2				
0318011	Z048	18	2				
0318011	Z049	18	2				
0318011	Z050	18	2				
0318011	Z098	18	2				
0318014Z	Z011	3	2				
031A006Z	Z006	2	10				
031A006Z	Z007	2	10				
031A006Z	Z008	2	10				
031A006Z	Z009	2	10				
031A006Z	Z010	2	10				
031A006Z	Z011	2	4				
031A006Z	Z012	2	10				
031A006Z	Z013	2	6				
031A006Z	Z014	2	6				
031A006Z	Z015	2	10				
031A006Z	Z048	2	10				
031A006Z	Z049	2	10				
031A006Z	Z050	2	6				
031A006Z	Z090	4	6				
031A006Z	Z091	4	6				
031A006Z	Z098	2	10				
031A006Z	Z114	6	6	6			
031B002Z	E161	2	4	4			
031B002Z	Z006	11	4				
031B002Z	Z007	11	4				
031B002Z	Z008	11	4				
031B002Z	Z009	11	4				
031B002Z	Z010	11	4				
031B002Z	Z011	14	4				
031B002Z	Z012	11	4				
031B002Z	Z013	11	4				
031B002Z	Z014	11	4				
031B002Z	Z048	11	4				
031B002Z	Z049	11	4				
031B002Z	Z050	11	4				

Code	TAV	Nr	TN100	TN120			
031B002Z	Z098	11	4				
031B002Z	Z114	12	1	1			
031B002Z	Z116	12	1	1			
031B005Z	Z114	16	6	6			
031B005Z	Z116	16	6	6			
031B006Z	E160	1	8	8			
031B006Z	E162	6	12	12			
0321003Z	E160	18	6	6			
0321004Z	E160	20	4	4			
0323013	Z011	12	1				
0323062	E161	7	2	2			
0323069	E162	14	2	2			
0323082	E162	4	1	1			
0324060	E162	11	1	1			
0337001	E161	12	2	2			
0337004	E162	9	1	1			
0337005	E162	1	1	1			
0342005Z	E162	18	6	6			
0342006	Z114	10	4	4			
0342006	Z116	10	4	4			
0342006Z	E160	2	16	16			
0342006Z	E162	7	6	6			
0342007Z	E160	10	2	2			
0344003Z	E161	1	4	4			
0344004Z	Z006	10	4				
0344004Z	Z007	10	4				
0344004Z	Z008	10	4				
0344004Z	Z009	10	4				
0344004Z	Z010	10	4				
0344004Z	Z011	13	4				
0344004Z	Z012	10	4				
0344004Z	Z013	10	4				
0344004Z	Z014	10	4				
0344004Z	Z048	10	4				
0344004Z	Z049	10	4				
0344004Z	Z050	10	4				
0344004Z	Z098	10	4				

TN

- IT ELENCO ALFA-NUMERICO COMPONENTI TAVOLE CATALOGO
- EN ALPHANUMERICAL PARTS LIST-EXPLODED-VIEW
- DE ALPHANUMERISCHES TEILVERZEICHNIS-KATALOGTABELLEN

- FR LISTA ALPHANUMERIQUE PIECES-TABLES CATALOGUE VUES ECLATEES
- ES LISTA ALFANUMERICA PIEZAS-TABLAS CATALOGO PLANOS DESPEZADOS

TN

Code	TAV	Nr	TN100	TN120			
03440052	Z114	13	1	1			
03440052	Z116	13	1	1			
0347003Z	Z114	17	5	5			
0347003Z	Z116	17	5	5			
0349002Z	E160	7	19	19			
0350002	Z006	15	1				
0350002	Z007	15	1				
0350002	Z008	15	1				
0350002	Z009	15	1				
0350002	Z010	15	1				
0350002	Z012	15	1				
0350002	Z013	15	1				
0350002	Z014	15	1				
0350002	Z015	4	1				
0350002	Z048	15	1				
0350002	Z049	15	1				
0350002	Z050	15	1				
0350002	Z098	15	1				
0352001	Z006	13	1				
0352001	Z007	13	1				
0352001	Z008	13	1				
0352001	Z009	13	1				
0352001	Z010	13	1				
0352001	Z012	13	1				
0352001	Z013	13	1				
0352001	Z014	13	1				
0352001	Z015	6	1				
0352001	Z048	13	1				
0352001	Z049	13	1				
0352001	Z050	13	1				
0352001	Z098	13	1				
0359002	Z114	11	4	4			
0359002	Z116	11	4	4			
0359003	E164	8	20	24			
0393006	E164	5	20	24			
0402002	Z006	8	1				
0402002	Z007	8	1				

Code	TAV	Nr	TN100	TN120			
0402002	Z008	8	1				
0402002	Z009	8	1				
0402002	Z010	8	1				
0402002	Z012	8	1				
0402002	Z013	8	1				
0402002	Z014	8	1				
0402002	Z048	8	1				
0402002	Z049	8	1				
0402002	Z050	8	1				
0402002	Z098	8	1				
0402004	Z011	9	2				
0402004	Z015	13	1				
0402004	Z091	8	1				
0402006	Z116	7	2	2			
0402007	Z015	11	2				
0402007	Z114	8	2	2			
0407004	Z011	17	1				
0407005	Z011	5	2				
0414004	Z009	21	1				
0414012	Z009	20	1				
0414012	Z114	15	2	2			
0414012	Z116	15	2	2			
0417135	Z011	16	1				
0426004	Z116	5	1	1			
0426014	Z116	4	1	1			
0436003	Z011	6	2				
0436003	Z116	6	4	4			
0436004	Z011	8	3				
0436004	Z015	12	1				
0436004	Z091	7	1				
0436005	Z015	10	2				
0436005	Z114	7	2	2			
0436007	Z006	9	1				
0436007	Z007	9	1				
0436007	Z008	9	1				
0436007	Z009	9	1				
0436007	Z010	9	1				

Code	TAV	Nr	TN100	TN120			
0436007	Z012	9	1				
0436007	Z013	9	1				
0436007	Z014	9	1				
0436007	Z048	9	1				
0436007	Z049	9	1				
0436007	Z050	9	1				
0436007	Z098	9	1				
0501196	Z008	7	1				
0501196	Z048	7	1				
0501203	Z012	7	1				
0501238	Z013	7	1				
0501238	Z050	7	1				
0501263	Z014	7	1				
0501300	Z006	7	1				
0501300	Z007	7	1				
0501316	Z010	7	1				
0501375	Z009	7	1				
0501375	Z049	7	1				
0503103	Z011	10	1				
0504257	Z116	2	1	1			
0504258	Z116	1	1	1			
0505030	Z010	6	5				
0505049	Z013	6	2				
0505049	Z014	6	2				
0505049	Z050	6	2				
0505066	Z008	6	2				
0505066	Z048	6	2				
0505083	Z006	6	2				
0505083	Z007	6	2				
0505083	Z012	6	2				
0505139	Z009	6	2				
0505139	Z049	6	2				
0505313	Z114	1	1	1			
0505314	Z114	2	1	1			
0518035	Z011	15	2				
0901003	E166	8	28	36			
0901031	E164	7	20				

Code	TAV	Nr	TN100	TN120			
0901068	E164	10	40	48			
0901137	E164	7		24			
0901138	E164	9	20	24			
0901139	E164	12	20	24			
0901140	E164	11	20	24			
0901141	E163	6	14	18			
0901141	E166	11	14	18			
0901148	E166	9	14	18			
0901153	E164	13	20	24			
0901201	E165	5	18				
1101016	E163	5	14	18			
1101016	E166	7	14	18			
1101017	E163	4	28	36			
1101017	E166	5	28	36			
1101034	E166	6	28	36			
1101088	E164	6	20	24			
1101088	E164	14	20	24			
1101097	E165	7	18				
1101102	E165	4	36				
1301043	Z006	16	1				
1301043	Z007	16	1				
1301043	Z012	16	1				
1301043	Z048	16	1				
1301043	Z049	16	1				
1301043	Z098	16	1				
1301045	Z008	16	1				
1301045	Z009	16	1				
1301045	Z010	16	1				
1301045	Z014	16	1				
1301045	Z050	16	1				
1301054	Z013	16	1				
1301054	Z050	16	1				
1301055	Z050	16	1				
1301073	Z015	8	1				
1301074	Z015	8	1				
1301075	Z015	8	1				
1301083	Z011	7	1				

TN

- (IT)** ELENCO ALFA-NUMERICO COMPONENTI TAVOLE CATALOGO
- (EN)** ALPHANUMERICAL PARTS LIST-EXPLODED-VIEW
- (DE)** ALPHANUMERISCHES TEILVERZEICHNIS-KATALOGTABELLEN

- (FR)** LISTA ALPHANUMERIQUE PIECES-TABLES CATALOGUE VUES ECLATEES
- (ES)** LISTA ALFANUMERICA PIEZAS-TABLAS CATALOGO PLANOS DESPEZADOS

TN

TN

(IT) ELENCO ALFA-NUMERICO COMPONENTI TAVOLE CATALOGO

(EN) ALPHANUMERICAL PARTS LIST-EXPLODED-VIEW

(DE) ALPHANUMERISCHES TEILVERZEICHNIS-KATALOGTABELLEN

(FR) LISTA ALPHANUMERIQUE PIECES-TABLES CATALOGUE VUES ECLATEES

(ES) LISTA ALFANUMERICA PIEZAS-TABLAS CATALOGO PLANOS DESPEZADOS

TN

Code	TAV	Nr	TN100	TN120			
1301097	Z090	1	1				
1301098	Z090	1	1				
1301099	Z090	1	1				
1301111	Z116	8	1	1			
1301112	Z116	8	1	1			
1301118	Z091	1	1				
1301119	Z091	1	1				
1301120	Z090	1	1				
1302008	Z006	14	1				
1302008	Z007	14	1				
1302008	Z008	14	1				
1302008	Z009	14	1				
1302008	Z010	14	1				
1302008	Z012	14	1				
1302008	Z013	14	1				
1302008	Z014	14	1				
1302008	Z015	5	1				
1302008	Z048	14	1				
1302008	Z049	14	1				
1302008	Z050	14	1				
1302008	Z091	6	1				
1302008	Z098	14	1				
1302009	Z090	6	1				
1302019	Z011	11	1				
1304007	Z015	9	2				
1304007	Z090	2	2				
1304007	Z091	2	2				
1304007	Z114	4	2	2			
1801056	K021	2	1	1	1		
1801056	K022	6	1	1	1		
1801182	K021	6	1	1	1		
1801182	K022	11	1	1	1		
1801205	K021	7	1				
1801205	K022	12	1				
1801206	K021	8		1			
1801206	K022	13		1			
1801373	K021	4	4	4	4		

Code	TAV	Nr	TN100	TN120			
1801378	K021	3	4	4	4		
1801392	K021	1	1	1	1		
1801393	K021	5	1	1	1		
1801432	K022	10	1	1	1		
1801435	K022	4	2	2	2		
1801437	K022	3	1	1	1		
1801440	K022	1	1	1	1		
1801443	K022	5	1	1	1		
1801445	K022	7	4	4	4		
1801447	K022	2	1	1	1		
1801449	K022	8	4	4	4		
1801452	K022	9	1	1	1		
1801472	K021	9			1		
1801472	K022	14			1		
21776	E162	2	1	1			
2301192	E161	9	2	2			
3601006	Z114	3	2	2			
3601006	Z116	3	2	2			
F16020102	E163	2	28	36			
F16020102	E166	3	28	36			
OR3125	Z006	3	2				
OR3125	Z007	3	2				
OR3125	Z008	3	2				
OR3125	Z009	3	2				
OR3125	Z010	3	2				
OR3125	Z012	3	2				
OR3125	Z013	3	2				
OR3125	Z014	3	2				
OR3125	Z015	3	2				
OR3125	Z048	3	2				
OR3125	Z049	3	2				
OR3125	Z050	3	2				
OR3125	Z090	3	2				
OR3125	Z091	3	2				
OR3125	Z098	3	2				
T12120800	Z114	14	1	1			
T12120800	Z116	14	1	1			

Code	TAV	Nr	TN100	TN120			
TGA50070700	Z009	19	1				
TGA58200100	Z049	19	1				
TIP10080100	E160	9	1				
TIP12080100	E160	9		1			
TIV12070200	E162	8	1	1			
TIV12070300	E162	5	1	1			
TIV12170500	E160	16	1	1			
TN1001/05	E164	2	1				
TN10010200	E160	17	1				
TN1002/4	E164	3	1				
TN1003/4	E164	1	1				
TN1007	E163	1	1				
TN10080100	E161	10	1				
TN1009	E166	2	1				
TN1010	E166	1	1				
TN10150100	E160	3	1				
TN10150200	E160	25	1				
TN10150300	E160	23	1				
TN10150400	E160	5	1				
TN10160100	E161	11	1				
TN10170400	E160	6	1				
TN10170500	E160	24	1				
TN10170700	E160	4	1				
TN1201/04	E164	2		1			
TN12010300	E160	17		1			
TN12020601	E164	4	40	48			
TN12020702	E165	2	36				
TN12070400	E161	3	2	2			
TN12080300	E161	10		1			
TN12120900	Z114	19	1	1			
TN12120900	Z116	19	1	1			
TN12150100	E160	3		1			
TN12150200	E160	25		1			
TN12150500	E160	23		1			
TN12150600	E160	5		1			
TN12150800	E161	5	2	2			
TN12160300	E161	11		1			

Code	TAV	Nr	TN100	TN120			
TN12160401	E160	21	2	2			
TN12170600	E160	15	1	1			
TN12171000	E160	8	1	1			
TN12171100	E160	12	1	1			
TN12171200	E160	24		1			
TN12171700	E160	13	1	1			
TN12171800	E160	14	1	1			
TN12172000	E160	4		1			
TN12172100	E160	6		1			
TN12172700	Z114	9	1	1			
TN12172700	Z116	9	1	1			
TN12220100	Z006	4	1				
TN12220100	Z007	4	1				
TN12220100	Z008	4	1				
TN12220100	Z009	4	1				
TN12220100	Z010	4	1				
TN12220100	Z012	4	1				
TN12220100	Z013	5	1				
TN12220100	Z014	4	1				
TN12220100	Z048	4	1				
TN12220100	Z049	4	1				
TN12220100	Z050	5	1				
TN12220100	Z098	4	1				
TN12220200	Z006	5	1				
TN12220200	Z007	5	1				
TN12220200	Z008	5	1				
TN12220200	Z009	5	1				
TN12220200	Z010	5	1				
TN12220200	Z012	5	1				
TN12220200	Z013	4	1				
TN12220200	Z014	5	1				
TN12220200	Z048	5	1				
TN12220200	Z049	5	1				
TN12220200	Z050	4	1				
TN12220200	Z098	5	1				
TN12220500	Z011	4	1				
TN1224	E164	3		1			

TN

- IT ELENCO ALFA-NUMERICO COMPONENTI TAVOLE CATALOGO
- EN ALPHANUMERICAL PARTS LIST-EXPLODED-VIEW
- DE ALPHANUMERISCHES TEILVERZEICHNIS-KATALOGTABELLEN

- FR LISTA ALPHANUMERIQUE PIECES-TABLES CATALOGUE VUES ECLATEES
- ES LISTA ALFANUMERICA PIEZAS-TABLAS CATALOGO PLANOS DESPEZADOS

TN

Code	TAV	Nr	TN100	TN120			
TN1225	E164	1		1			
TN1227	E163	1		1			
TN1235	E165	1	1				
TN1239	E166	2		1			
TN1240	E166	1		1			
TSN50072100	Z011	18	1				
TSN50072200	Z010	19	1				

FERRI®