



FERRI srl - Via C.Govoni, 30
44030 Tamara (FE) ITALY
Tel./Phone +39-0532.866866
Fax +39-0532.866851
<http://www.ferrisrl.it>
e-mail: info@ferrisrl.it

DECEPUGLIATRICE IDRAULICA
HYDRAULIC FLAIL HEDGER MOWER
BÖSCHUNGSMÄHER
DEBROUSSAILLEUSE HYDRAULIQUE
DESBROZADORA

T

- IT CATALOGO DELLE PARTI DI RICAMBIO
- EN SPARE PARTS CATALOGUE
- DE ERSATZTEILKATALOG
- FR CATALOGUE DE PIECES DETACHEES
- ES CATALOGO DEL LAS PIEZAS DE RECAMBIO

T380D

Serien
Serial n°
Serienr.
N. série
Núm. serie

01

T430D

Serien
Serial n°
Serienr.
N. série
Núm. serie

01

Data pubblicazione:
Publication date:
Veröffentlichungsdatum:
Date de publication:
Fecha de publicación:

07/06/2018



IT

Tutti i diritti riservati

Nessuna parte di questo documento può essere riprodotta, memorizzata in un sistema di archiviazione o trasmessa a terzi in qualsiasi forma o con qualsiasi mezzo, senza una preventiva autorizzazione scritta di FERRI srl.

FERRI srl si riserva il diritto di apportare in qualsiasi momento e senza preavviso, modifiche e miglioramenti ai suoi prodotti allo scopo di elevarne costantemente la qualità, pertanto anche questa pubblicazione può essere soggetta a modifiche.

EN

All rights reserved

Neither the whole of this document nor any individual portion thereof may be reproduced, stored on an electronic filing system or transmitted to third parties in any form thereof any means, without the prior written consent of FERRI srl.

The technical data contained in this document is indicative and not binding, insofar as FERRI srl reserves the right to make modifications and improvements to its products at any time in order to enhance the quality thereof.

DE

Alle Rechte vorbehalten

Das vorliegende Handbuch bzw. Teile davon nicht dürfen ohne vorherige schriftliche Genehmigung der Fa. FERRI srl nachgedruckt, in Speichersystemen abgelegt oder in beliebiger Form und mit beliebigen Mitteln an Dritte weitergegeben werden.

Die Fa. FERRI srl behält sich das Recht vor, in Sinne der laufenden Steigerung der Qualität jederzeit und ohne Ankündigung Änderungen und Verbesserungen an ihren Produkten vorzunehmen. Daher kann auch die vorliegende Veröffentlichung Änderungen unterliegen.

FR

Tous droits réservés

Il est interdit de procéder à la reproduction intégrale ou partielle de ce document, à sa mise en mémoire dans un système d'archives ou à sa transmission à des tiers sous quelque forme que ce soit sans l'autorisation écrite préalable de FERRI srl.

Les données techniques contenues dans ce document sont fournies à titre indicatif et non contraignant, dans la mesure où FERRI srl se réserve le droit d'apporter à tout moment des modifications et des améliorations à ses produits pour en élever constamment la qualité.

ES

Todos los derechos reservados

Ninguna parte de esta publicación puede ser reproducida, almacenada o transmitida de ninguna forma, no por ningún medio, sin la previa autorización escrita por parte de FERRI srl.

Los datos técnicos contenidos en este documento son indicativos y no constituyen compromiso, ya que FERRI srl se reserva el derecho de realizar en cualquier momento modificaciones y mejoras en sus productos con el objeto de incrementar constantemente su calidad.

Legenda del catalogo ricambi · Key to spare parts catalogue · Legende des ersatzteilkatalogs
 Légende du catalogue des pièces de rechange · Leyenda del catálogo de repuestos

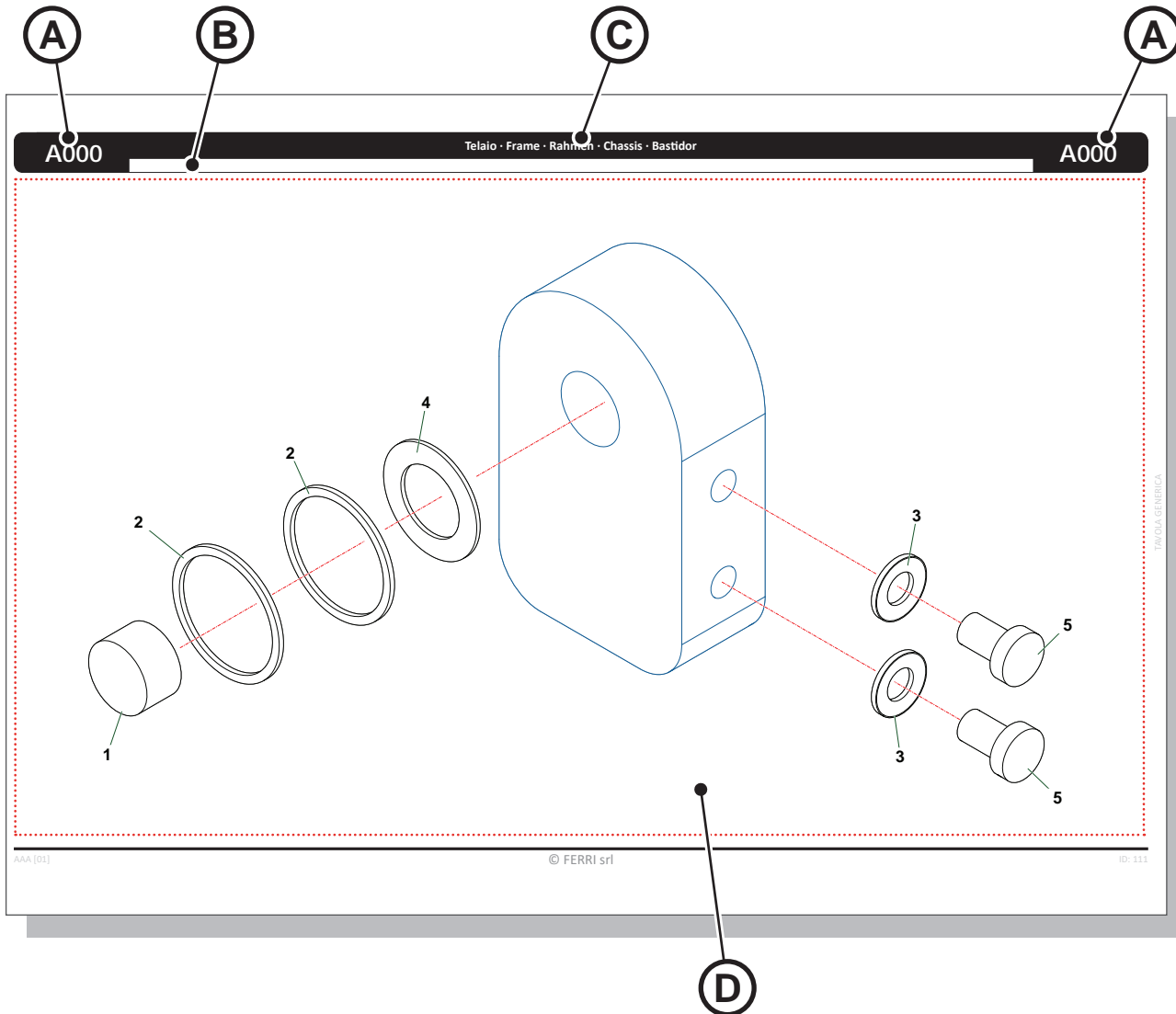

(A)	Numero identificativo della tavola ricambi · Spare parts table identification number · Kennnummer der Ersatzteiltabelle · Numéro d'identification de la table des pièces de rechange · Número de identificación de la tabla de repuestos
(B)	Area informazioni supplementari della tavola ricambi · Spare parts table additional information field · Bereich für Zusatzinformationen über die Ersatzteiltabelle · Partie avec informations supplémentaires de la table des pièces de rechange · Área de información adicional de la tabla de repuestos
(C)	Denominazione della tavola · Table name · Bezeichnung der Tabelle · Dénomination de la table · Denominación de la tabla
(D)	Area grafica con l'esploso dei componenti · Graphics area with exploded view of components · Graphischer Bereich mit Explosionszeichnung der Komponenten · Partie graphique avec vue éclatée des composants · Área gráfica con el despiece de los componentes

Legenda del catalogo ricambi · Key to spare parts catalogue · Legende des ersatzteilkatalogs
Légende du catalogue des pièces de rechange · Leyenda del catálogo de repuestos

Nr	Codice Part Number Code Código	T500G	Denominazione · Denomination · Bezeichnung · Denomination · Denominacion	Validità Validity Gültigkeit Validité	Nm	Sostituito da Replaced by Ersetzt durch Remplacé par Sustituido por	Sostituisce il Replaces the Ersetzt das Remplace le Sustituye a la
1	ICUT04150100	1	Perno · Pin · Zapfen · Axe · Perno				
2	0436003	2	Rondella · Washer · Scheibe · Rondelle · Arandela				
3	0201039	1	Rondella · Washer · Scheibe · Rondelle · Arandela				
4	0201039	2	Rondella · Washer · Scheibe · Rondelle · Arandela				
5	031B006Z	2	Martinetto · Cylinder · Zylinder · Vérin · Gato	< B404Z	15		
6	031A006Z	2	Piede · Stand · Fuss · Béquille · Pie	>= B404Z	15		

A000	Telaio · Frame · Rahmen · Chassis · Bastidor	A000
------	--	------

- (A)** Numero di riferimento del componente · Component reference number · Referenznummer der Komponente · Numéro de référence du composant · Número de referencia del componente
- (B)** Codice del componente · Component code · Code der Komponente · Code du composant · Código del componente
- (C)** Quantità dei componenti · Quantity of components · Anzahl der Komponenten · Quantité de composants · Cantidad de los componentes
- (D)** Denominazione del componente · Component name · Bezeichnung der Komponente · Dénomination du composant · Denominación de los componentes
- (E)** Validità del componente · Component validity · Gültigkeit der Komponente · Validité du composant · Validez del componente
- (F)** Coppia di serraggio (se presente) del componente · Component tightening torque (if any) · Anzugsmoment (sofern vorhanden) der Komponente · Couple de serrage (si présent) du composant · Par de apriete (si lo hubiera) del componente
- (G)** Numero di riferimento del componente sostitutivo · Reference number of the replacement part · Referenznummer der Ersatzkomponente · Numéro de référence du composant de remplacement · Número de referencia del componente de sustitución
- (H)** Numero di riferimento del componente in sostituzione · Reference number of the part to be replaced · Referenznummer der auszutauschenden Komponente · Numéro de référence du composant remplacé · Número de referencia del componente que se sustituye
- (I)** Numero identificativo della tavola ricambi · Spare parts table identification number · Kennnummer der Ersatzteiltabelle · Numéro d'identification de la table des pièces de rechange · Número de identificación de la tabla de repuestos
- (L)** Area informazioni supplementari della tavola ricambi · Spare parts table additional information field · Bereich für Zusatzinformationen über die Ersatzteiltabelle · Partie avec informations supplémentaires de la table des pièces de rechange · Área de información adicional de la tabla de repuestos
- (M)** Denominazione della tavola · Table name · Bezeichnung der Tabelle · Dénomination de la table · Denominación de la tabla

A090	Telaio · Frame · Rahmen · Chassis · Bastidor
A104	Telaio · Frame · Rahmen · Chassis · Bastidor
A134	Telaio · Frame · Rahmen · Chassis · Bastidor
C902	Gruppo Pompe · Pumps group · Pumpen Gruppe · Groupe pompes · Grupo de las bombas
C903	Filtro · Filter · Filter · Filtre · Filtro
C1124	Filtro · Filter · Filter · Filtre · Filtro
C904	Distributore (CLASSIC) · Control valve (CLASSIC) · Steuerblock (CLASSIC) · Distributeur (CLASSIC) · Distribuidor (CLASSIC)
C905	Distributore (CLASSIC) · Control valve (CLASSIC) · Steuerblock (CLASSIC) · Distributeur (CLASSIC) · Distribuidor (CLASSIC)
C906	Distributore (ELECTRA) · Control valve (ELECTRA) · Steuerblock (ELECTRA) · Distributeur (ELECTRA) · Distribuidor (ELECTRA)
C907	Distributore (ELECTRA) · Control valve (ELECTRA) · Steuerblock (ELECTRA) · Distributeur (ELECTRA) · Distribuidor (ELECTRA)
C908	Distributore (ELECTRA PLUS) · Control valve (ELECTRA PLUS) · Steuerblock (ELECTRA PLUS) · Distributeur (ELECTRA PLUS) · Distribuidor (ELECTRA PLUS)
C909	Distributore (ELECTRA FULL) · Control valve (ELECTRA FULL) · Steuerblock (ELECTRA FULL) · Distributeur (ELECTRA FULL) · Distribuidor (ELECTRA FULL)
C910	Impianto idraulico alimentazione · Feeding hydraulic system · Hydraulikanlage der Versorgung · Installation hydraulique d'alimentation · Equipo hidraulico alimentacion
B213	Bracci · Arms · Arme · Bras · Brazos
B214	Attacco · Linkage · Anschluss · Attelage · Ataque
C911	Comandi testata · Head controls · Mähkopf Steuerungen · Commandes groupe de broyage · Mandos cabeza
C912	Comandi martinetti · Cylinder controls · Zylinder - Steuerungen · Commandes vérins · Mandos gatos
C913	Comandi martinetti · Cylinder controls · Zylinder - Steuerungen · Commandes vérins · Mandos gatos
C914	Comandi martinetti · Cylinder controls · Zylinder - Steuerungen · Commandes vérins · Mandos gatos
H130	Impianto elettrico · Electric system · Elektrische anlage · Installation électriques · Instalacion electricos
H131	Impianto elettrico · Electric system · Elektrische anlage · Installation électriques · Instalacion electricos
H132	Impianto elettrico · Electric system · Elektrische anlage · Installation électriques · Instalacion electricos
M174	Scambiatore di calore · Heat exchanger · Ölkühler · Refroidisseur · Intercambiador de calor
M175	Kit Antiribaltamento · Roll-over protection · Anti-Kippsystem · Kit anti-basculement · Kit antivuelco

M176	Accumulatore · Accumulator · Akkumulator · Accumulateur · Acumulador
K157	Decalcomanie · Decals · Abziehbilder · Décalcomanies · Calcomanías
D017	Martinetto · Cylinder · Zylinder · Vérin · Gato
D002	Martinetto · Cylinder · Zylinder · Vérin · Gato
D149	Martinetto · Cylinder · Zylinder · Vérin · Gato
G002	Moltiplicatore · Gearbox · Getriebe · Multiplicateur · Multiplicador

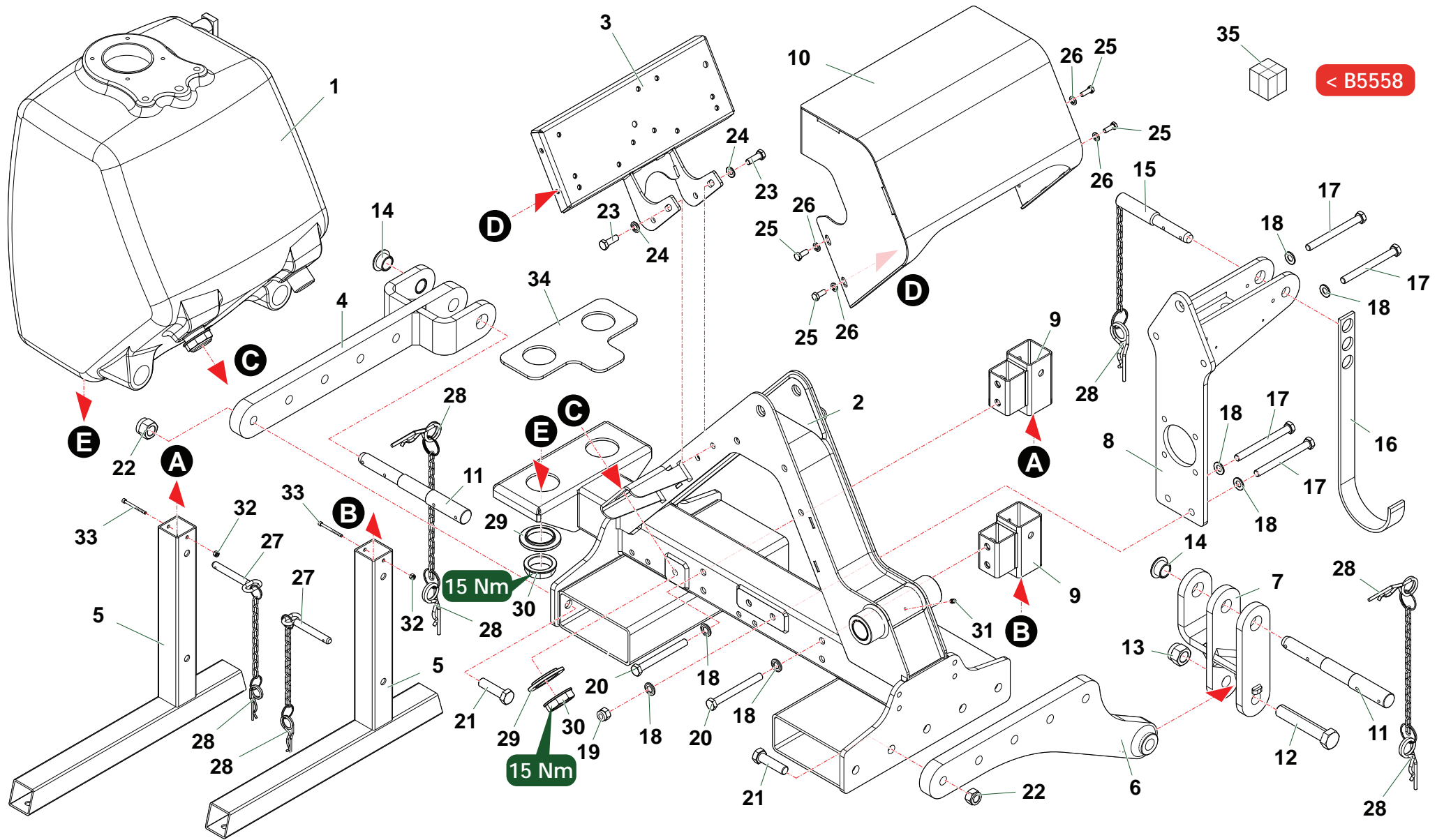

T430_01_Telaio

Nr	Codice Part Number Code Code Código	T380D	T430D			Denominazione · Denomination · Bezeichnung · Denomination · Denominacion	Validità Validity Gültigkeit Validité Validez	Nm	Sostituito da Replaced by Ersetzt durch Remplacé par Sustituido por	Sostituisce il Replaces the Ersetzt das Remplace le Sustituye a la	Note
1	T420180200	1	1			Serbatoio · Tank · Tank · Reservoir · Depósito					
2	T420010100	1	1			Telaio · Frame · Rahmen · Chassis · Bastidor					
3	T420010200	1	1			Supporto · Bracket · Halterung · Support · Soporte					
4	T420090200	1	1			Attacco · Linkage · Anschluss · Attelage · Ataque					
5	023491	2	2			Piede · Stand · Fuss · Béquille · Pie					
6	T420090400	1	1			Attacco · Linkage · Anschluss · Attelage · Ataque					
7	T420090300	1	1			Biella · Piston rod · Pleuel · Bielle · Biela					
8	T420090100	1	1			Attacco · Linkage · Anschluss · Attelage · Ataque					
9	T420010400	2	2			Supporto · Bracket · Halterung · Support · Soporte					
10	T420170300	1	1			Protezione · Guard · Schutz · Protection · Proteccion					
11	T420090500	2	2			Perno · Pin · Zapfen · Axe · Perno					
12	0306013Z	1	1			Vite · Bolt · Schraube · Vis · Tornillo					
13	0310006	1	1			Dado · Nut · Mutter · Erou · Tuerca					
14	T420090203	2	2			Boccola · Bushing · Buchse · Bague · Casquillo					
15	2301111	1	1			Spina · Plug · Stift · Prise · Pasador hendido					
16	F27070400	1	1			Supporto · Bracket · Halterung · Support · Soporte					
17	0303020Z	4	4			Vite · Bolt · Schraube · Vis · Tornillo					
18	031B007Z	12	12			Rondella · Washer · Scheibe · Rondelle · Arandela					
19	0310003	4	4			Dado · Nut · Mutter · Erou · Tuerca					
20	0303019Z	4	4			Vite · Bolt · Schraube · Vis · Tornillo					
21	0304010Z	8	8			Vite · Bolt · Schraube · Vis · Tornillo					
22	0310004	8	8			Dado · Nut · Mutter · Erou · Tuerca					
23	0342006Z	4	4			Vite · Bolt · Schraube · Vis · Tornillo					
24	031B006Z	4	4			Rondella · Washer · Scheibe · Rondelle · Arandela					
25	0347006Z	4	4			Vite · Bolt · Schraube · Vis · Tornillo					
26	031B005Z	4	4			Rondella · Washer · Scheibe · Rondelle · Arandela					
27	2301187	2	2			Perno · Pin · Zapfen · Axe · Perno					
28	0340020	5	5			Copiglia · Split pin · Splint · Goupille · Pasador					
29	T420150100	4	4			Rondella · Washer · Scheibe · Rondelle · Arandela					
30	T420190100	4	4			Ghiera · Locknut · Sicherungsring · Erou freine · Arandela					
31	0337001	1	1			Ingrassatore · Grease nipple · Schmiernippel · Graisseur · Engrasador					
32	0310012	2	2			Dado · Nut · Mutter · Erou · Tuerca					
33	0316014Z	2	2			Vite · Bolt · Schraube · Vis · Tornillo					
34	T420180400	1	1			Supporto · Bracket · Halterung · Support · Soporte	>= B4042 B2373 B3687				
35	T420180200R	1	1			Serbatoio · Tank · Tank · Reservoir · Depósito					

A090

Telaio · Frame · Rahmen · Chassis · Bastidor

A090

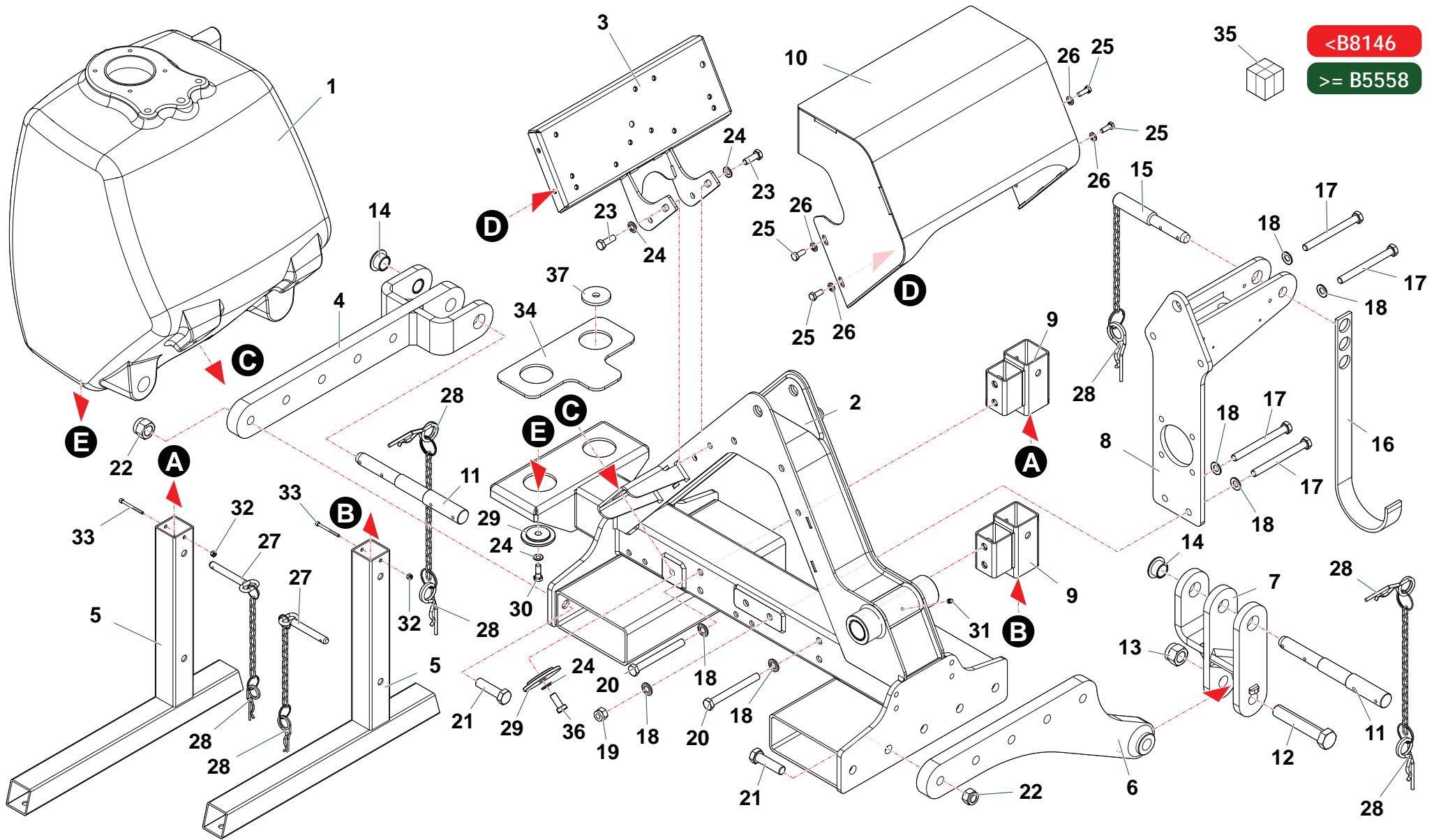

T430_01_Telaio_New

Nr	Codice Part Number Code Code Código	T380D	T430D			Denominazione · Denomination · Bezeichnung · Denomination · Denominacion	Validità Validity Gültigkeit Validité Validez	Nm	Sostituito da Replaced by Ersetzt durch Remplacé par Sustituido por	Sostituisce il Replaces the Ersetzt das Remplace le Sustituye a la	Note
1	T420180500	1	1			Serbatoio · Tank · Tank · Reservoir · Depósito					
2	T420010100	1	1			Telaio · Frame · Rahmen · Chassis · Bastidor					
3	T420010200	1	1			Supporto · Bracket · Halterung · Support · Soporte					
4	T420090200	1	1			Attacco · Linkage · Anschluss · Attelage · Ataque					
5	023491	2	2			Piede · Stand · Fuss · Béquille · Pie					
6	T420090400	1	1			Attacco · Linkage · Anschluss · Attelage · Ataque					
7	T420090300	1	1			Biella · Piston rod · Pleuel · Bielle · Biela					
8	T420090100	1	1			Attacco · Linkage · Anschluss · Attelage · Ataque					
9	T420010400	2	2			Supporto · Bracket · Halterung · Support · Soporte					
10	T420170300	1	1			Protezione · Guard · Schutz · Protection · Proteccion					
11	T420090500	2	2			Perno · Pin · Zapfen · Axe · Perno					
12	0306013Z	1	1			Vite · Bolt · Schraube · Vis · Tornillo					
13	0310006	1	1			Dado · Nut · Mutter · Erou · Tuerca					
14	T420090203	2	2			Boccola · Bushing · Buchse · Bague · Casquillo					
15	2301111	1	1			Spina · Plug · Stift · Prise · Pasador hendido					
16	F27070400	1	1			Supporto · Bracket · Halterung · Support · Soporte					
17	0303020Z	4	4			Vite · Bolt · Schraube · Vis · Tornillo					
18	031B007Z	12	12			Rondella · Washer · Scheibe · Rondelle · Arandela					
19	0310003	4	4			Dado · Nut · Mutter · Erou · Tuerca					
20	0303019Z	4	4			Vite · Bolt · Schraube · Vis · Tornillo					
21	0304010Z	8	8			Vite · Bolt · Schraube · Vis · Tornillo					
22	0310004	8	8			Dado · Nut · Mutter · Erou · Tuerca					
23	0342006Z	4	4			Vite · Bolt · Schraube · Vis · Tornillo					
24	031B006Z	4	4			Rondella · Washer · Scheibe · Rondelle · Arandela					
25	0347006Z	4	4			Vite · Bolt · Schraube · Vis · Tornillo					
26	031B005Z	4	4			Rondella · Washer · Scheibe · Rondelle · Arandela					
27	2301187	2	2			Perno · Pin · Zapfen · Axe · Perno					
28	0340020	5	5			Copiglia · Split pin · Splint · Goupille · Pasador					
29	T460150100	4	4			Rondella · Washer · Scheibe · Rondelle · Arandela					
30	0342006ZE	2	2			Vite · Bolt · Schraube · Vis · Tornillo		15			
31	0337001	1	1			Ingrassatore · Grease nipple · Schmiernippel · Graisseur · Engrasador					
32	0310012	2	2			Dado · Nut · Mutter · Erou · Tuerca					
33	0316014Z	2	2			Vite · Bolt · Schraube · Vis · Tornillo					
34	T420180400	2	2			Supporto · Bracket · Halterung · Support · Soporte					
35	T420180500R	1	1			Serbatoio · Tank · Tank · Reservoir · Depósito					
36	0342005Z	2	2			Vite · Bolt · Schraube · Vis · Tornillo		15			

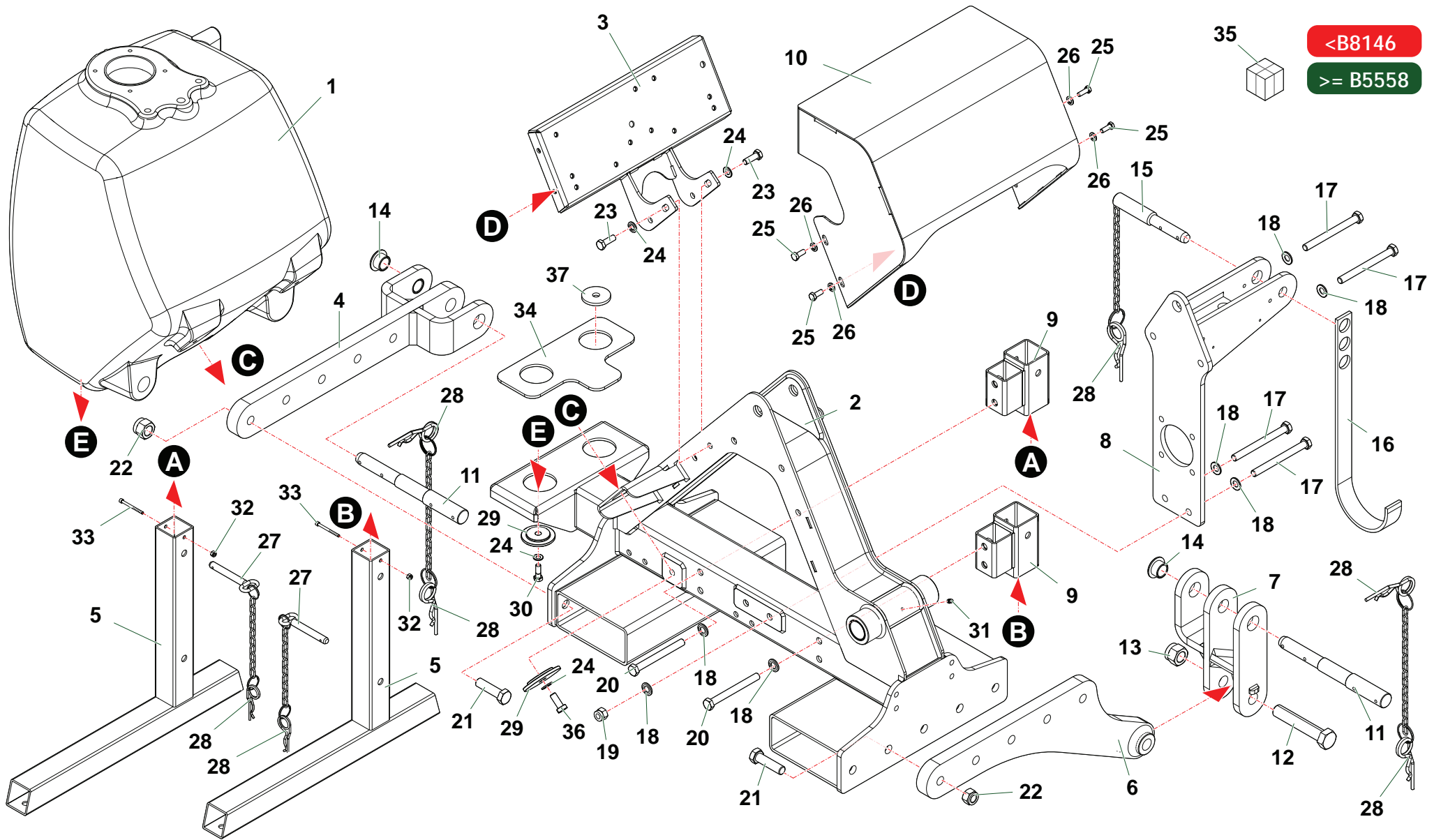

T430_01_Telaio_New

Nr	Codice Part Number Code Code Código	T380D	T430D				Denominazione · Denomination · Bezeichnung · Denomination · Denominacion	Validità Validity Gültigkeit Validité Validez	Nm	Sostituito da Replaced by Ersetzt durch Remplacé par Sustituido por	Sostituisce il Replaces the Ersetzt das Remplace le Sustituye a la	Note
37	T420150400	4	4				Rondella · Washer · Scheibe · Rondelle · Arandela					

>B8146

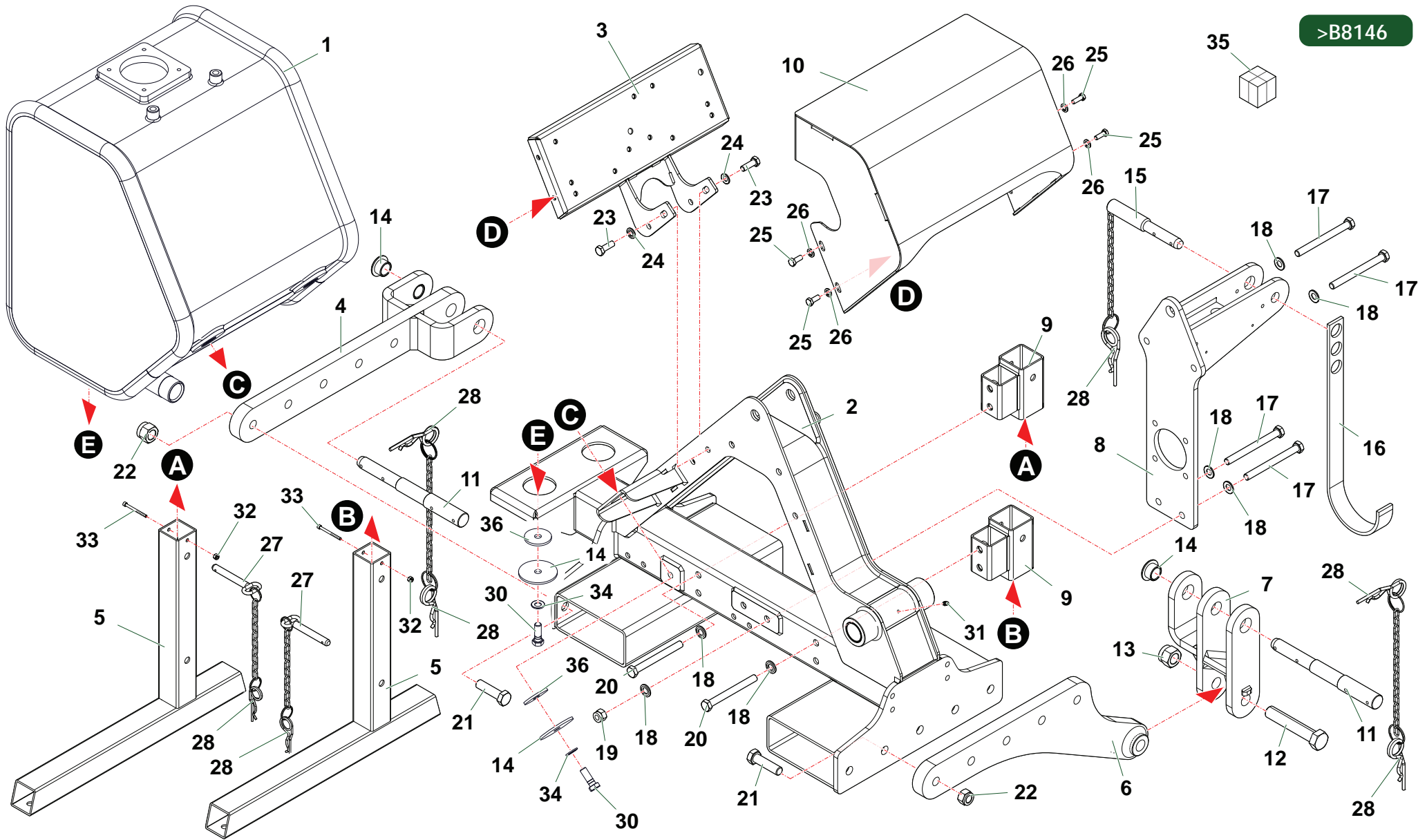

T430_01_Telaio_New_Serbatoio metallico

Nr	Codice Part Number Code Code Código	T380D	T430D			Denominazione · Denomination · Bezeichnung · Denomination · Denominacion	Validità Validity Gültigkeit Validité Validez	Nm	Sostituito da Replaced by Ersetzt durch Remplacé par Sustituido por	Sostituisce il Replaces the Ersetzt das Remplace le Sustituye a la	Note
1	T420180600	1	1			Serbatoio · Tank · Tank · Reservoir · Depósito					
2	T420010100	1	1			Telaio · Frame · Rahmen · Chassis · Bastidor					
3	T420010200	1	1			Supporto · Bracket · Halterung · Support · Soporte					
4	T420090200	1	1			Attacco · Linkage · Anschluss · Attelage · Ataque					
5	023491	2	2			Piede · Stand · Fuss · Béquille · Pie					
6	T420090400	1	1			Attacco · Linkage · Anschluss · Attelage · Ataque					
7	T420090300	1	1			Biella · Piston rod · Pleuel · Bielle · Biela					
8	T420090100	1	1			Attacco · Linkage · Anschluss · Attelage · Ataque					
9	T420010400	2	2			Supporto · Bracket · Halterung · Support · Soporte					
10	T420170300	1	1			Protezione · Guard · Schutz · Protection · Proteccion					
11	T420090500	2	2			Perno · Pin · Zapfen · Axe · Perno					
12	0306013Z	1	1			Vite · Bolt · Schraube · Vis · Tornillo					
13	0310006	1	1			Dado · Nut · Mutter · Erou · Tuerca					
14	T420090203	2	2			Boccola · Bushing · Buchse · Bague · Casquillo					
15	2301111	1	1			Spina · Plug · Stift · Prise · Pasador hendido					
16	F27070400	1	1			Supporto · Bracket · Halterung · Support · Soporte					
17	0303020Z	4	4			Vite · Bolt · Schraube · Vis · Tornillo					
18	031B007Z	12	12			Rondella · Washer · Scheibe · Rondelle · Arandela					
19	0310003	4	4			Dado · Nut · Mutter · Erou · Tuerca					
20	0303019Z	4	4			Vite · Bolt · Schraube · Vis · Tornillo					
21	0304010Z	8	8			Vite · Bolt · Schraube · Vis · Tornillo					
22	0310004	8	8			Dado · Nut · Mutter · Erou · Tuerca					
23	0342006Z	4	4			Vite · Bolt · Schraube · Vis · Tornillo					
24	031B006Z	4	4			Rondella · Washer · Scheibe · Rondelle · Arandela					
25	0347006Z	4	4			Vite · Bolt · Schraube · Vis · Tornillo					
26	031B005Z	4	4			Rondella · Washer · Scheibe · Rondelle · Arandela					
27	2301187	2	2			Perno · Pin · Zapfen · Axe · Perno					
28	0340020	5	5			Copiglia · Split pin · Splint · Goupille · Pasador					
29	T460150100	4	4			Rondella · Washer · Scheibe · Rondelle · Arandela					
30	0343005ZE	4	4			Vite · Bolt · Schraube · Vis · Tornillo		75			
31	0337001	1	1			Ingrassatore · Grease nipple · Schmiernippel · Graisseur · Engrasador					
32	0310012	2	2			Dado · Nut · Mutter · Erou · Tuerca					
33	0316014Z	2	2			Vite · Bolt · Schraube · Vis · Tornillo					
34	031B007Z	4	4			Rondella · Washer · Scheibe · Rondelle · Arandela					
35	T420180600R	1	1			Serbatoio · Tank · Tank · Reservoir · Depósito					
36	T420150300	4	4			Rondella · Washer · Scheibe · Rondelle · Arandela					

>B8146

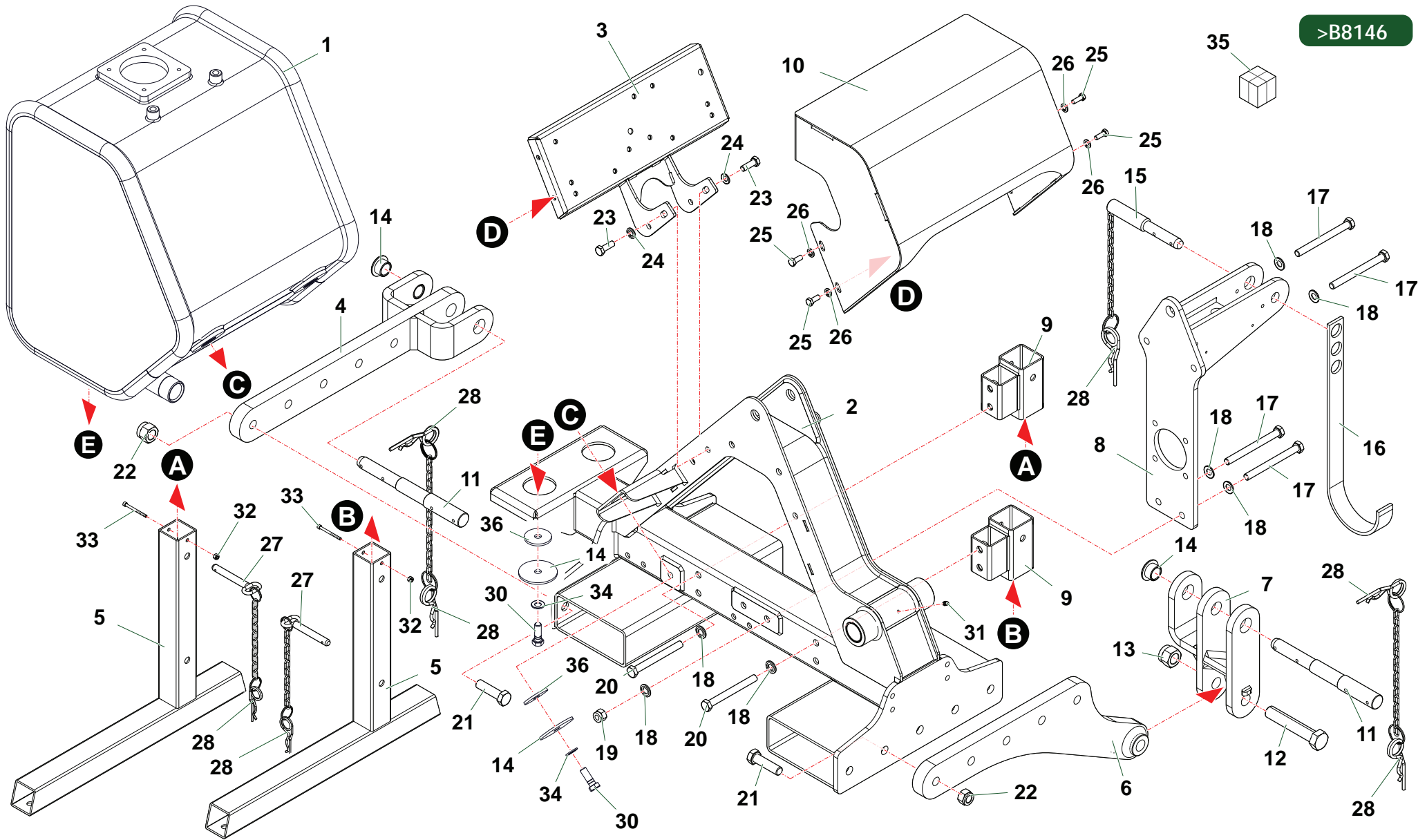

T430_01_Telaio_New_Serbatoio metallico

Nr	Codice Part Number Code Code Código	T380D	T430D				Denominazione · Denomination · Bezeichnung · Denomination · Denominacion	Validità Validity Gültigkeit Validité Validez	Nm	Sostituito da Replaced by Ersetzt durch Remplacé par Sustituido por	Sostituisce il Replaces the Ersetzt das Remplace le Sustituye a la	Note
37	T420150400	4	4				Rondella · Washer · Scheibe · Rondelle · Arandela					

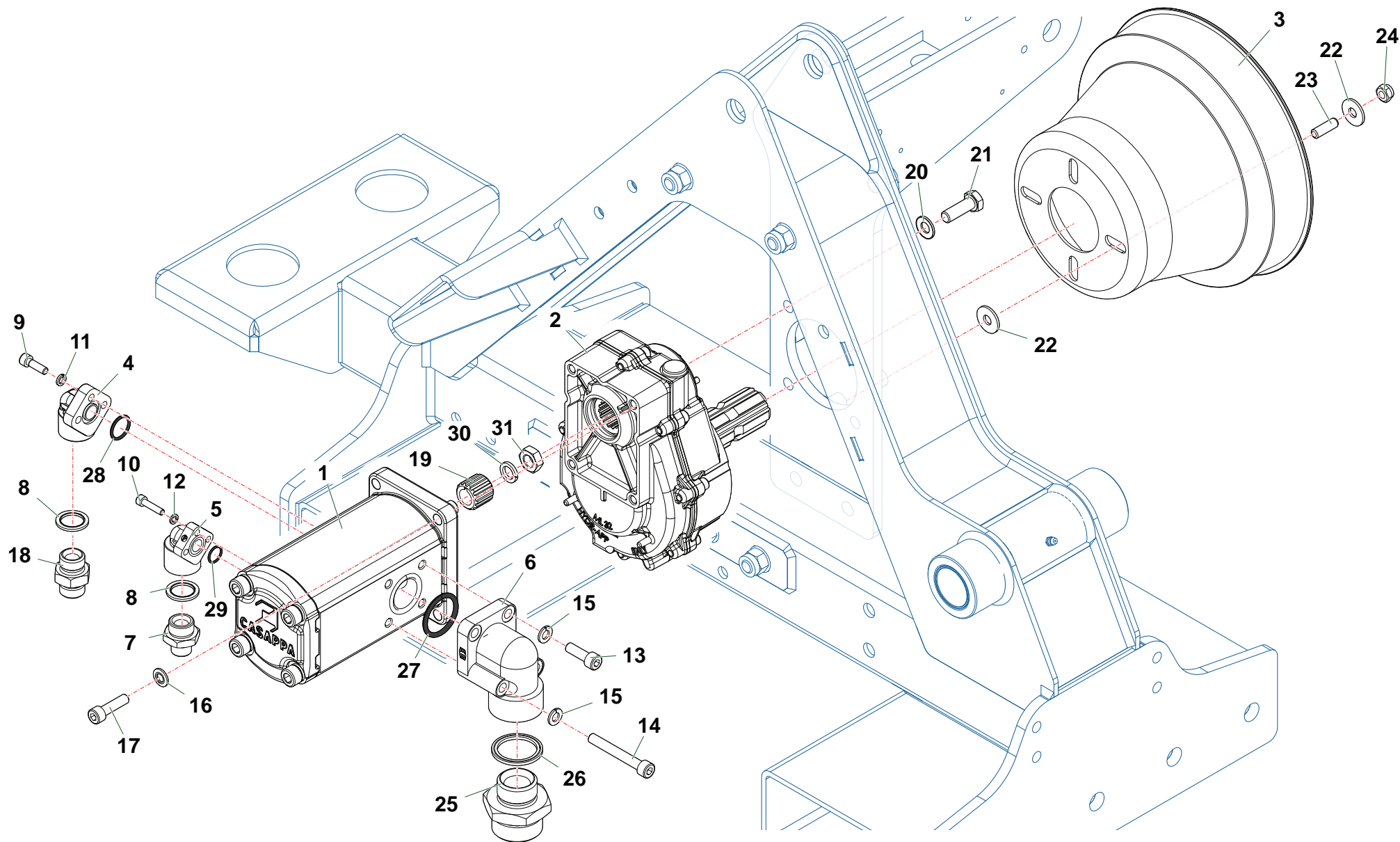

Nr	Codice Part Number Code Code Código	T380D	T430D			Denominazione · Denomination · Bezeichnung · Denomination · Denominacion	Validità Validity Gültigkeit Validité Validez	Nm	Sostituito da Replaced by Ersetzt durch Remplacé par Sustituido por	Sostituisce il Replaces the Ersetzt das Remplace le Sustituye a la	Note
1	1501153	1	1			Pompa · Pump · Pompe · Pompe · Bomba					
2	1401003	1	1			Moltiplicatore · Gearbox · Getriebe · Multiplicateur · Multiplicador					
3	1701011	1	1			Cuffia · Guard · Schutz · Protection · Casqueta					
4	1304005	1	1			Flangia · Flange · Flansch · Bride · Brida					
5	1304023	1	1			Flangia · Flange · Flansch · Bride · Brida					
6	1304041	1	1			Flangia · Flange · Flansch · Bride · Brida					
7	0401004	1	1			Riduzione · Nipple · Nippel · Adapteur · Reduccion					
8	0436004	2	2			Rondella · Washer · Scheibe · Rondelle · Arandela					
9	0316006Z	3	3			Vite · Bolt · Schraube · Vis · Tornillo					
10	0315007Z	3	3			Vite · Bolt · Schraube · Vis · Tornillo					
11	031A004Z	3	3			Rondella · Washer · Scheibe · Rondelle · Arandela					
12	0322011Z	3	3			Rondella · Washer · Scheibe · Rondelle · Arandela					
13	0317006Z	2	2			Vite · Bolt · Schraube · Vis · Tornillo					
14	0317013Z	2	2			Vite · Bolt · Schraube · Vis · Tornillo					
15	0322002Z	4	4			Rondella · Washer · Scheibe · Rondelle · Arandela					
16	031B005Z	4	4			Rondella · Washer · Scheibe · Rondelle · Arandela					
17	0317007Z	4	4			Vite · Bolt · Schraube · Vis · Tornillo					
18	0402004	1	1			Nipplo · Nipple · Nippel · Niplo · Niple					
19	1302001	1	1			Mozzo · Hub · Nabe · Manchon · Cubo					
20	031B006Z	4	4			Rondella · Washer · Scheibe · Rondelle · Arandela					
21	0342006Z	4	4			Vite · Bolt · Schraube · Vis · Tornillo					
22	0349001Z	8	8			Rondella · Washer · Scheibe · Rondelle · Arandela					
23	0320029Z	4	4			Grano · Bolt · Stift · Vis · Perno de centrado					
24	0310001	4	4			Dado · Nut · Mutter · Ecou · Tuerca					
25	0401011	1	1			Riduzione · Nipple · Nippel · Adapteur · Reduccion					
26	0436005	1	1			Rondella · Washer · Scheibe · Rondelle · Arandela					
27	OR4118	1	1			Guarnizione · Gasket · Dichtung · Joint · Empaquetadura					
28	OR809	1	1			Guarnizione · Gasket · Dichtung · Joint · Empaquetadura					
29	OR015	1	1			Guarnizione · Gasket · Dichtung · Joint · Empaquetadura					
30	031A007Z	1	1			Rondella · Washer · Scheibe · Rondelle · Arandela					
31	0309011Z	1	1			Dado · Nut · Mutter · Ecou · Tuerca					

Nr	Codice Part Number Code Code Código	T380D	T430D			Denominazione · Denomination · Bezeichnung · Denomination · Denominacion	Validità Validity Gültigkeit Validité Validez	Nm	Sostituito da Replaced by Ersetzt durch Remplacé par Sustituido por	Sostituisce il Replaces the Ersetzt das Remplace le Sustituye a la	Note
1	0413050	1	1			Filtro · Filter · Filter · Filtre · Filtro					
2	HHC04200	1	1			Cartuccia · Cartridge · Filterensatz · Cartouche · Cartucho					
3	0401010	1	1			Riduzione · Nipple · Nippel · Adapteur · Reduccion					
4	0402003	1	1			Nipplo · Nipple · Nippel · Niplo · Niple					
5	0436001	1	1			Rondella · Washer · Scheibe · Rondelle · Arandela					
6	0436006	4	4			Rondella · Washer · Scheibe · Rondelle · Arandela					
7	0317007Z	4	4			Vite · Bolt · Schraube · Vis · Tornillo		15			
8	031B005Z	4	4			Rondella · Washer · Scheibe · Rondelle · Arandela					
9	0412002	2	2			Vite cava · Hollow Screw · Hohlschraube · Vis creuse · Tornillo hueco		20			
10	0436007	4	4			Rondella · Washer · Scheibe · Rondelle · Arandela					
11	0428004	2	2			Raccordo · Connection · Anschluss · Raccord · Brida					
12	0418003	1	1			Spia livello · Indicator's level · Pegel controllampe · Indicateur niveau · Indicator de nivel					
13	0418038	2	2			Vite cava · Hollow Screw · Hohlschraube · Vis creuse · Tornillo hueco		10			
14	0342003Z	1	1			Vite · Bolt · Schraube · Vis · Tornillo		10			
15	0436002	1	1			Rondella · Washer · Scheibe · Rondelle · Arandela					
16	0418009	1	1			Tappo · Cap · Stopfen · Bouchon · Tapon		10			
17	0418055	1	1			Tappo · Cap · Stopfen · Bouchon · Tapon		15			
18	0425009	1	1			Passaparete · Adaptor · Durchgang · Raccord · Guía pasapanel					
19	215040	1	1			Tappo · Cap · Stopfen · Bouchon · Tapon					
20	0436005	1	1			Rondella · Washer · Scheibe · Rondelle · Arandela					
21	0426010	1	1			Prolunga · Extension · Verlaengerung · prolonge · Prolungacion					

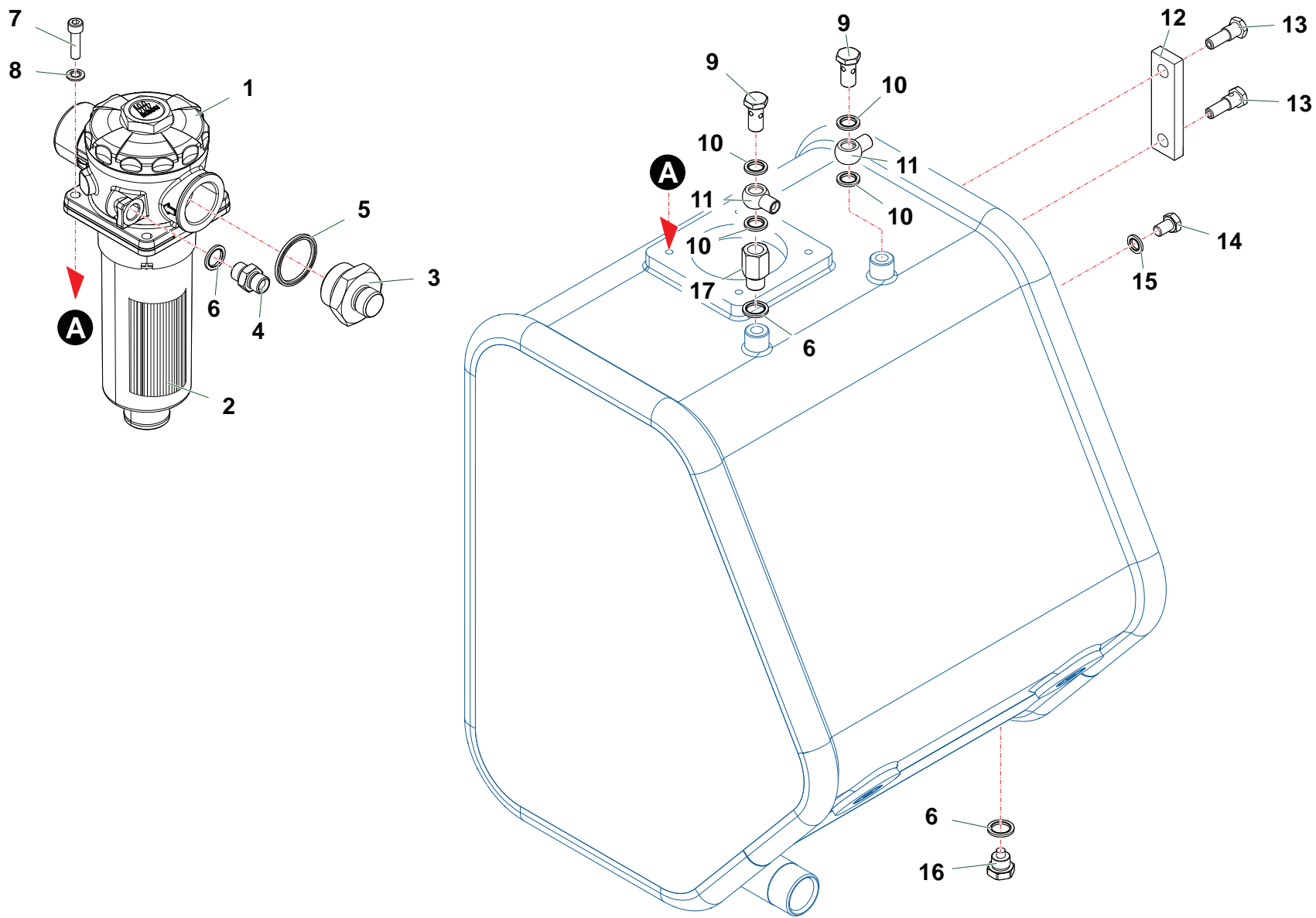

>B8146

Nr	Codice Part Number Code Code Código	T380D	T430D			Denominazione · Denomination · Bezeichnung · Denomination · Denominacion	Validità Validity Gültigkeit Validité Validez	Nm	Sostituito da Replaced by Ersetzt durch Remplacé par Sustituido por	Sostituisce il Replaces the Ersetzt das Remplace le Sustituye a la	Note
1	0413047	1	1	1	1	Filtro · Filter · Filter · Filtre · Filtro					
2	HHC08580	1	1	1	1	Filtro · Filter · Filter · Filtre · Filtro					
3	0401010	1	1	1	1	Riduzione · Nipple · Nippel · Adapteur · Reduccion					
4	0402003	1	1	1	1	Nipplo · Nipple · Nippel · Niplo · Niple					
5	0436001	1	1	1	1	Rondella · Washer · Scheibe · Rondelle · Arandela					
6	0436006	3	3	3	3	Rondella · Washer · Scheibe · Rondelle · Arandela					
7	0317007Z	4	4	4	4	Vite · Bolt · Schraube · Vis · Tornillo					
8	031B005Z	4	4	4	4	Rondella · Washer · Scheibe · Rondelle · Arandela					
9	0412002	2	2	2	2	Vite cava · Hollow Screw · Hohlschraube · Vis creuse · Tornillo hueco					
10	0436007	4	4	4	4	Rondella · Washer · Scheibe · Rondelle · Arandela					
11	0428004	2	2	2	2	Raccordo · Connection · Anschluss · Raccord · Brida					
12	0418003	1	1	1	1	Spia livello · Indicator's level · Pegel controllampe · Indicateur niveau · Indicator de nivel					
13	0418038	2	2	2	2	Vite cava · Hollow Screw · Hohlschraube · Vis creuse · Tornillo hueco					
14	0418059	1	1	1	1	Tappo · Cap · Stopfen · Bouchon · Tapon					
15	0436002	1	1	1	1	Rondella · Washer · Scheibe · Rondelle · Arandela					
16	0418055	1	1	1	1	Tappo · Cap · Stopfen · Bouchon · Tapon					
17	0426010	1	1	1	1	Prolunga · Extension · Verlaengerung · prolonge · Prolungacion					

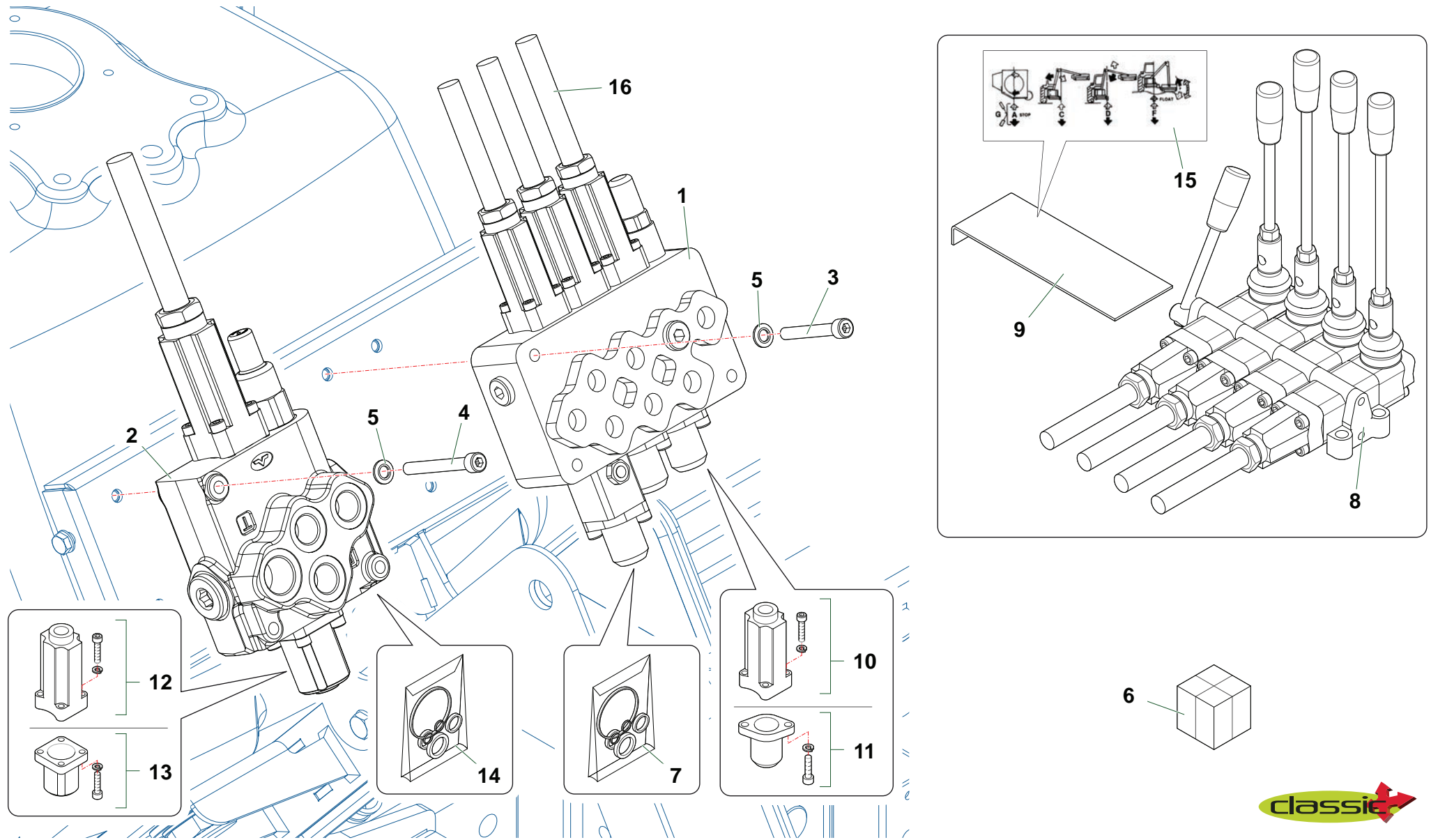

T430_01_Distributore CLASSIC



Nr	Codice Part Number Code Code Código	T320A	T320R	T380D	T430D	Denominazione · Denomination · Bezeichnung · Denomination · Denominacion	Validità Validity Gültigkeit Validité Validez	Nm	Sostituito da Replaced by Ersetzt durch Remplacé par Sustituido por	Sostituisce il Replaces the Ersetzt das Remplace le Sustituye a la	Note
1	1305043	1	1	1	1	Distributore · Control valve · Steuerblock · Distributeur · Distribuidor					
2	1305007	1	1	1	1	Distributore · Control valve · Steuerblock · Distributeur · Distribuidor					
3	0317013Z	3	3	3	3	Vite · Bolt · Schraube · Vis · Tornillo					
4	0317015Z	6	6	6	6	Vite · Bolt · Schraube · Vis · Tornillo					
5	0318005Z	6	6	6	6	Rondella · Washer · Scheibe · Rondelle · Arandela					
6	1306012	1	1	1	1	Distributore · Control valve · Steuerblock · Distributeur · Distribuidor					
7	1305132	1	1	1	1	Kit guarnizioni · Set of gaskets · Satzdichtungen · Jeu de joints · Serie de guarniciones					
8	1305009	1	1	1	1	Telecomando · Remote control · Fernsteuerung · Telecommande · Telecomando					
9	TD36070500	1	1	1	1	Lamierino · Sheet · Metalldeckel · Tôle mince · Lamina					
10	5TEL105005	1	1	1	1	Cappello · Cap · Deckel · Capuchon · Capuchon					
11	5V08105000	1	1	1	1	Cappello · Cap · Deckel · Capuchon · Capuchon					
12	5TEL110005	1	1	1	1	Cappello · Cap · Deckel · Capuchon · Capuchon					
13	5V11110000	1	1	1	1	Cappello · Cap · Deckel · Capuchon · Capuchon					
14	1305136	1	1	1	1	Kit guarnizioni · Set of gaskets · Satzdichtungen · Jeu de joints · Serie de guarniciones					
15	1801194	1	1	1	1	Decalcomania · Decal · Abziehbild · Decalcomanie · Calcomania					
16	1305012	4	4	4	4	Cavo · Cable · Kabel · Cable · Cable					

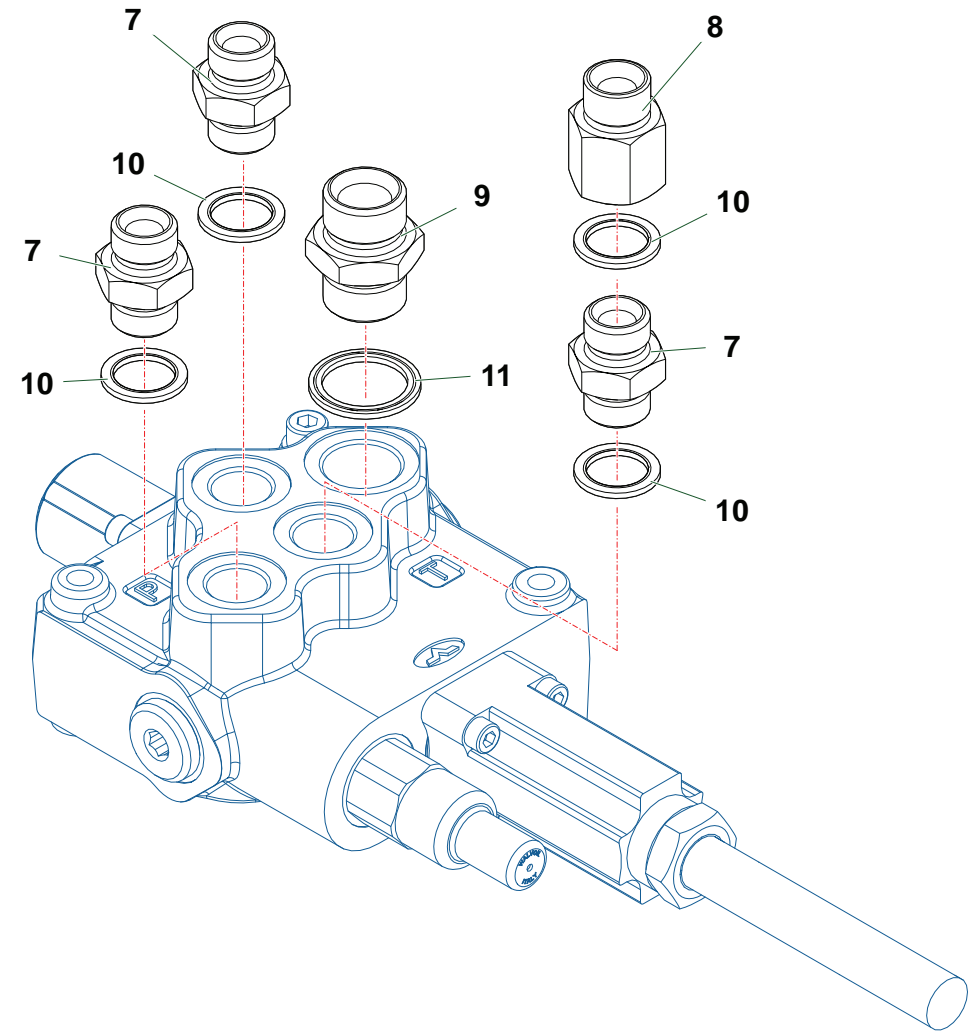
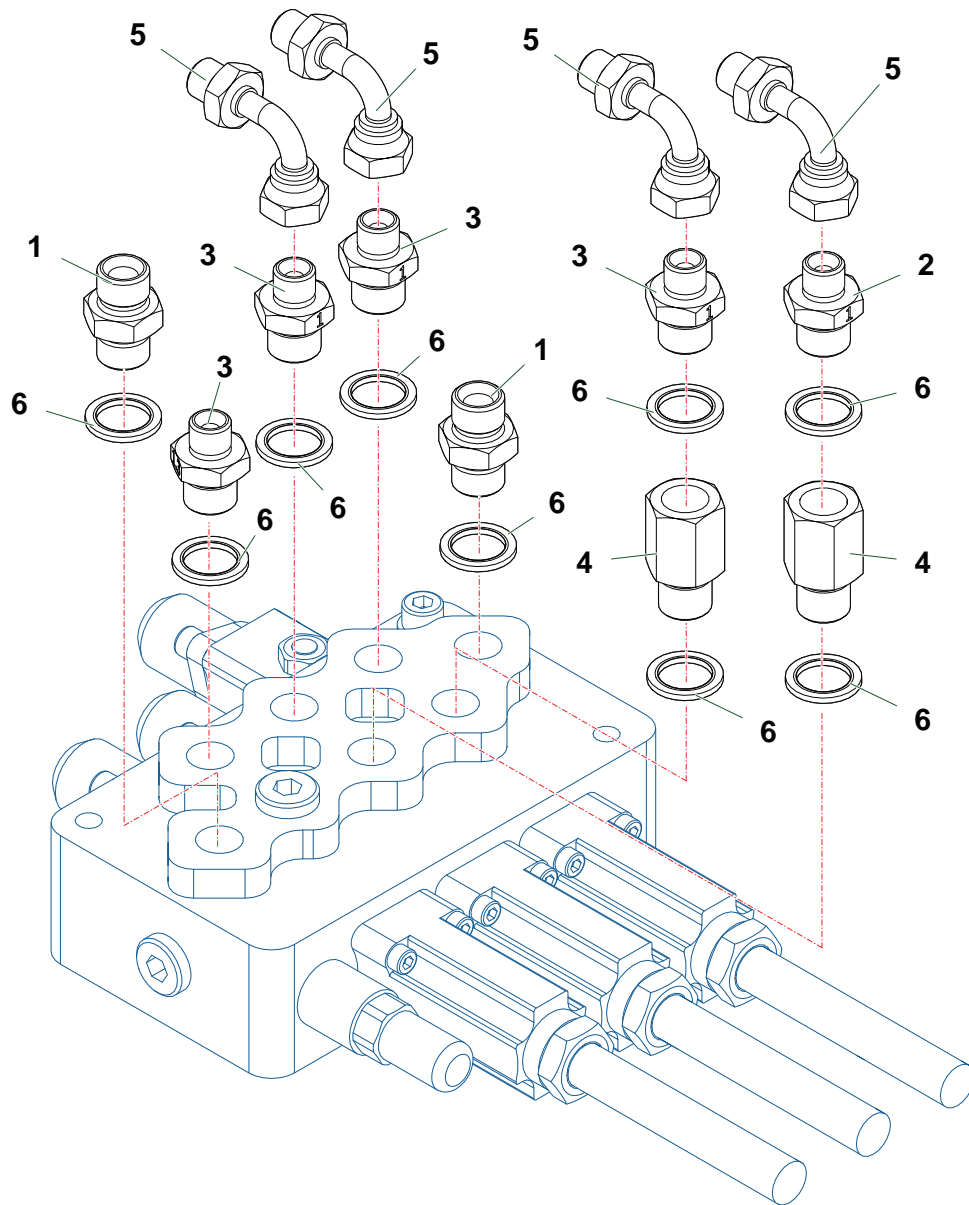

Nr	Codice Part Number Code Code Código	T320A	T380D	T430D	T250KU	Denominazione · Denomination · Bezeichnung · Denomination · Denominacion	Validità Validity Gültigkeit Validité Validez	Nm	Sostituito da Replaced by Ersetzt durch Remplacé par Sustituido por	Sostituisce il Replaces the Ersetzt das Remplace le Sustituye a la	Note
1	0402003	2	2	2	2	Nipplo · Nipple · Nippel · Niplo · Niple					
2	TK5190200	1	1	1	1	Riduzione · Nipple · Nippel · Adapteur · Reduccion					
3	TK5190400	4	4	4	4	Riduzione · Nipple · Nippel · Adapteur · Reduccion					
4	0426010	2	2	2	2	Prolunga · Extension · Verlaengerung · prolonge · Prolungacion					
5	0405002	4	4	4	4	Curva · Curve · Bogen · Courbe · Curva					
6	0436006	9	9	9	9	Rondella · Washer · Scheibe · Rondelle · Arandela					
7	0402004	3	3	3	3	Nipplo · Nipple · Nippel · Niplo · Niple					
8	0426003	1	1	1	1	Prolunga · Extension · Verlaengerung · prolonge · Prolungacion					
9	0402006	1	1	1	1	Nipplo · Nipple · Nippel · Niplo · Niple					
10	0436004	4	4	4	4	Rondella · Washer · Scheibe · Rondelle · Arandela					
11	0436003	1	1	1	1	Rondella · Washer · Scheibe · Rondelle · Arandela					

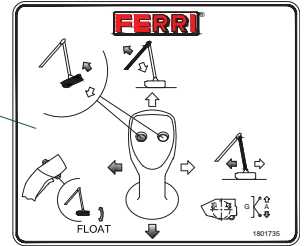
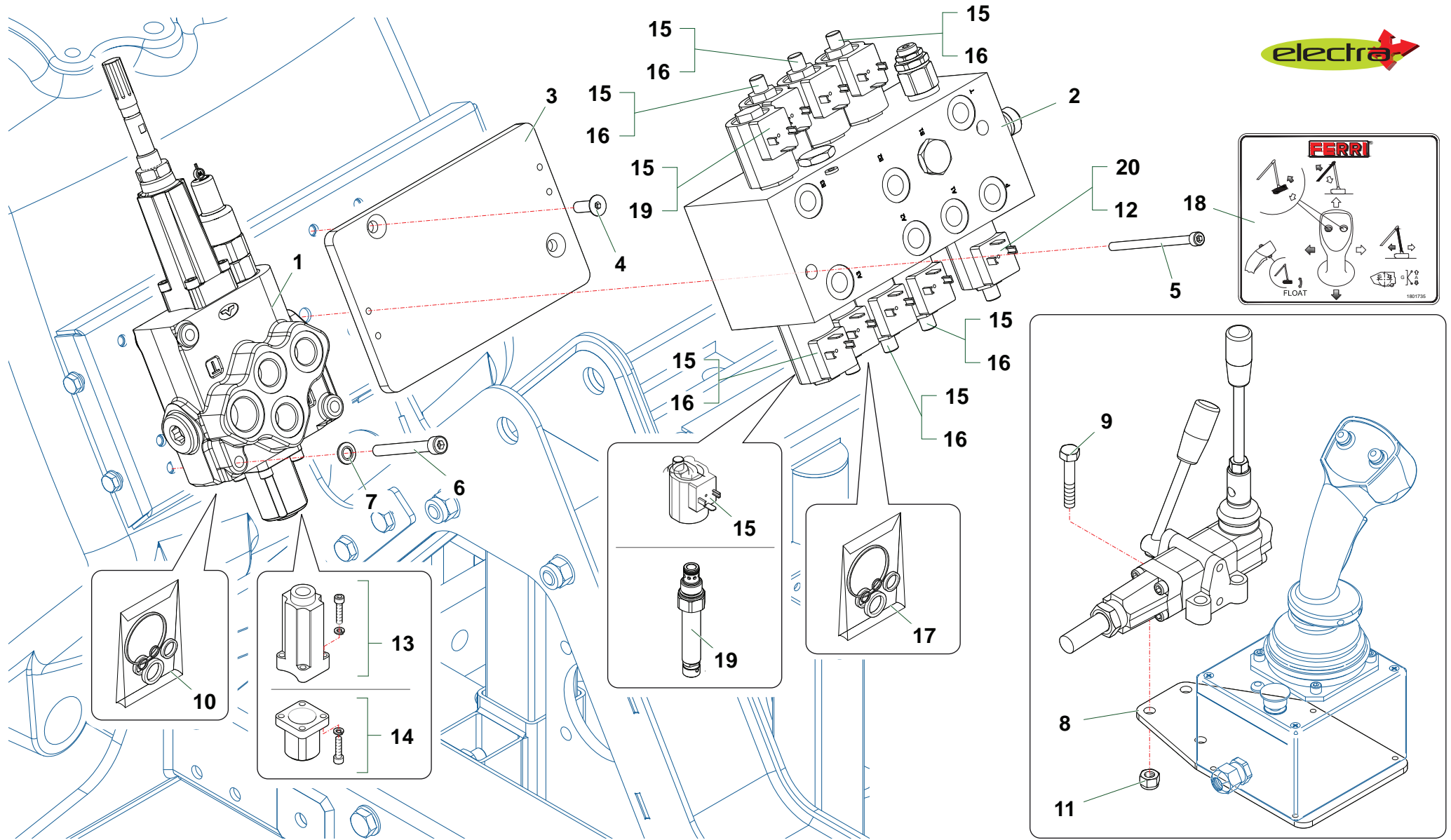

T430_01_Distributore ELECTRA

Nr	Codice Part Number Code Code Código	T380D	T430D			Denominazione · Denomination · Bezeichnung · Denomination · Denominacion	Validità Validity Gültigkeit Validité Validez	Nm	Sostituito da Replaced by Ersetzt durch Remplacé par Sustituido por	Sostituisce il Replaces the Ersetzt das Remplace le Sustituye a la	Note
1	1306047	1	1			Distributore · Control valve · Steuerblock · Distributeur · Distribuidor					
2	1306062	1	1			Distributore · Control valve · Steuerblock · Distributeur · Distribuidor					
3	TD42120300	1	1			Piastra · Plate · Platte · Plaque · Placa					
4	0311003Z	2	2			Vite · Bolt · Schraube · Vis · Tornillo					
5	0316020Z	2	2			Vite · Bolt · Schraube · Vis · Tornillo					
6	0317015Z	3	3			Vite · Bolt · Schraube · Vis · Tornillo					
7	0318005Z	3	3			Rondella · Washer · Scheibe · Rondelle · Arandela					
8	TP51120400	1	1			Supporto · Bracket · Halterung · Support · Soporte					
9	0301008Z	4	4			Vite · Bolt · Schraube · Vis · Tornillo					
10	1305135	1	1			Kit guarnizioni · Set of gaskets · Satzdichtungen · Jeu de joints · Serie de guarniciones					
11	0310001	4	4			Dado · Nut · Mutter · Erou · Tuerca					
12	140107022	1	1			Cartuccia · Cartridge · Filterensatz · Cartouche · Cartucho					
13	5TEL110005	1	1			Cappello · Cap · Deckel · Capuchon · Capuchon					
14	5V11110000	1	1			Cappello · Cap · Deckel · Capuchon · Capuchon					
15	600205133	8	8			Bobina · Coil · Rolle · Bobine · Bobina					
16	140204045	6	6			Cartuccia · Cartridge · Filterensatz · Cartouche · Cartucho					
17	TM4612	1	1			Kit guarnizioni · Set of gaskets · Satzdichtungen · Jeu de joints · Serie de guarniciones					
18	1801735	1	1			Decalcomania · Decal · Abziehbild · Decalcomanie · Calcomania					
19	140202019	2	2			Cartuccia · Cartridge · Filterensatz · Cartouche · Cartucho					
20	600205170/A	1	1			Bobina · Coil · Rolle · Bobine · Bobina					

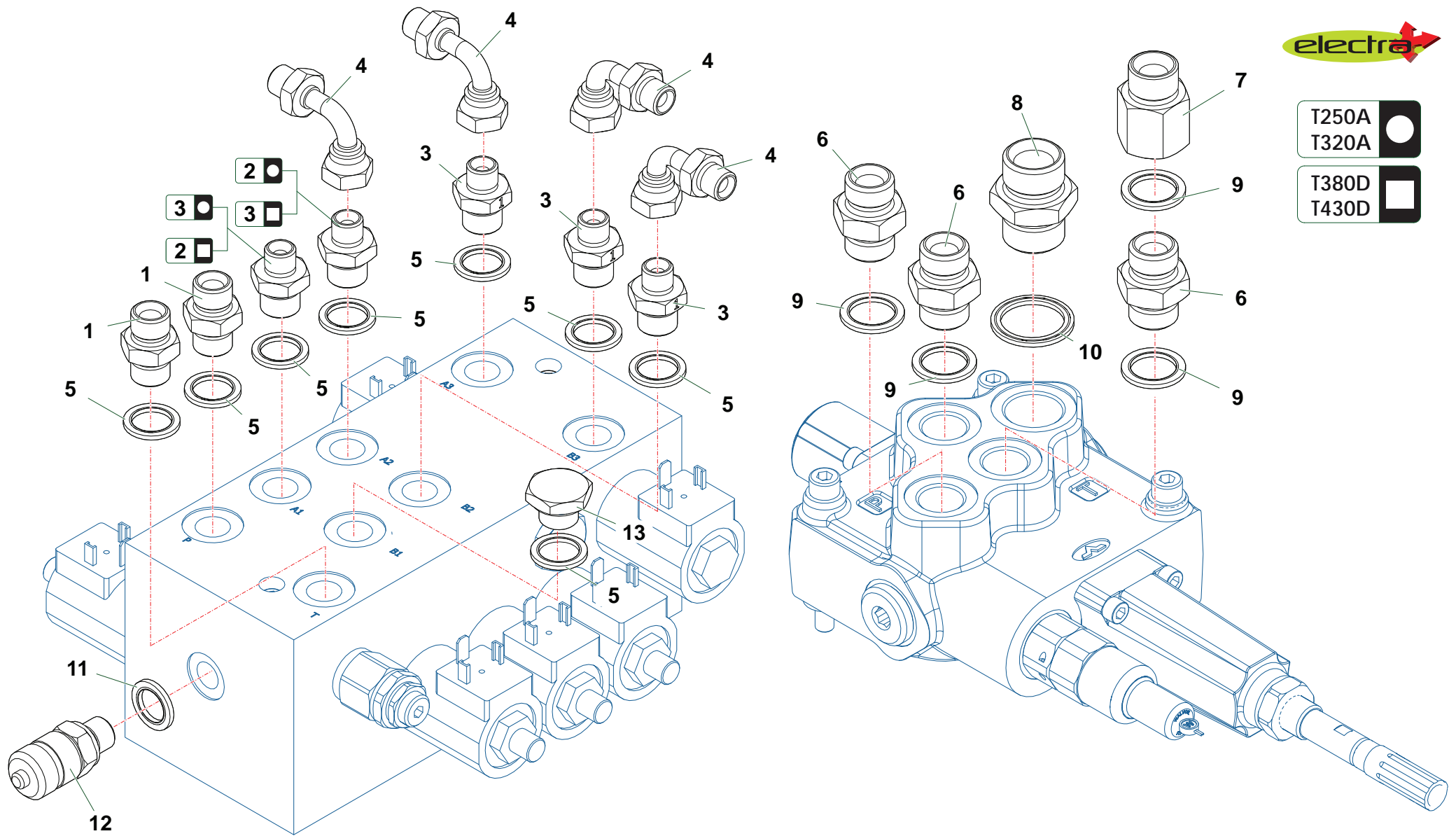

T430_01_Distributore ELECTRA_Raccordi

Nr	Codice Part Number Code Code Código	T250A	T250AXL	T320A	T380D	T430D	Denominazione · Denomination · Bezeichnung · Denomination · Denominacion	Validità Validity Gültigkeit Validité Validez	Nm	Sostituito da Replaced by Ersetzt durch Remplacé par Sustituido por	Sostituisce il Replaces the Ersetzt das Remplace le Sustituye a la	Note
1	0402003	2	2	2	2	2	Nipplo · Nipple · Nippel · Niplo · Niple					
2	TK5190200	1	1	1	1	1	Riduzione · Nipple · Nippel · Adapteur · Reduccion					
3	TK5190400	4	4	4	4	4	Riduzione · Nipple · Nippel · Adapteur · Reduccion					
4	0405002	4	4	4	4	4	Curva · Curve · Bogen · Courbe · Curva					
5	0436006	8	8	8	8	8	Rondella · Washer · Scheibe · Rondelle · Arandela					
6	0402004	3	3	3	3	3	Nipplo · Nipple · Nippel · Niplo · Niple					
7	0426003	1	1	1	1	1	Prolunga · Extension · Verlaengerung · prolonge · Prolungacion					
8	0402006	1	1	1	1	1	Nipplo · Nipple · Nippel · Niplo · Niple					
9	0436004	4	4	4	4	4	Rondella · Washer · Scheibe · Rondelle · Arandela					
10	0436003	1	1	1	1	1	Rondella · Washer · Scheibe · Rondelle · Arandela					
11	0436007	1	1	1	1	1	Rondella · Washer · Scheibe · Rondelle · Arandela					
12	0431001	1	1	1	1	1	Raccordo · Connection · Anschluss · Raccord · Brida					
13	0418020	1	1	1	1	1	Tappo · Cap · Stopfen · Bouchon · Tapon					

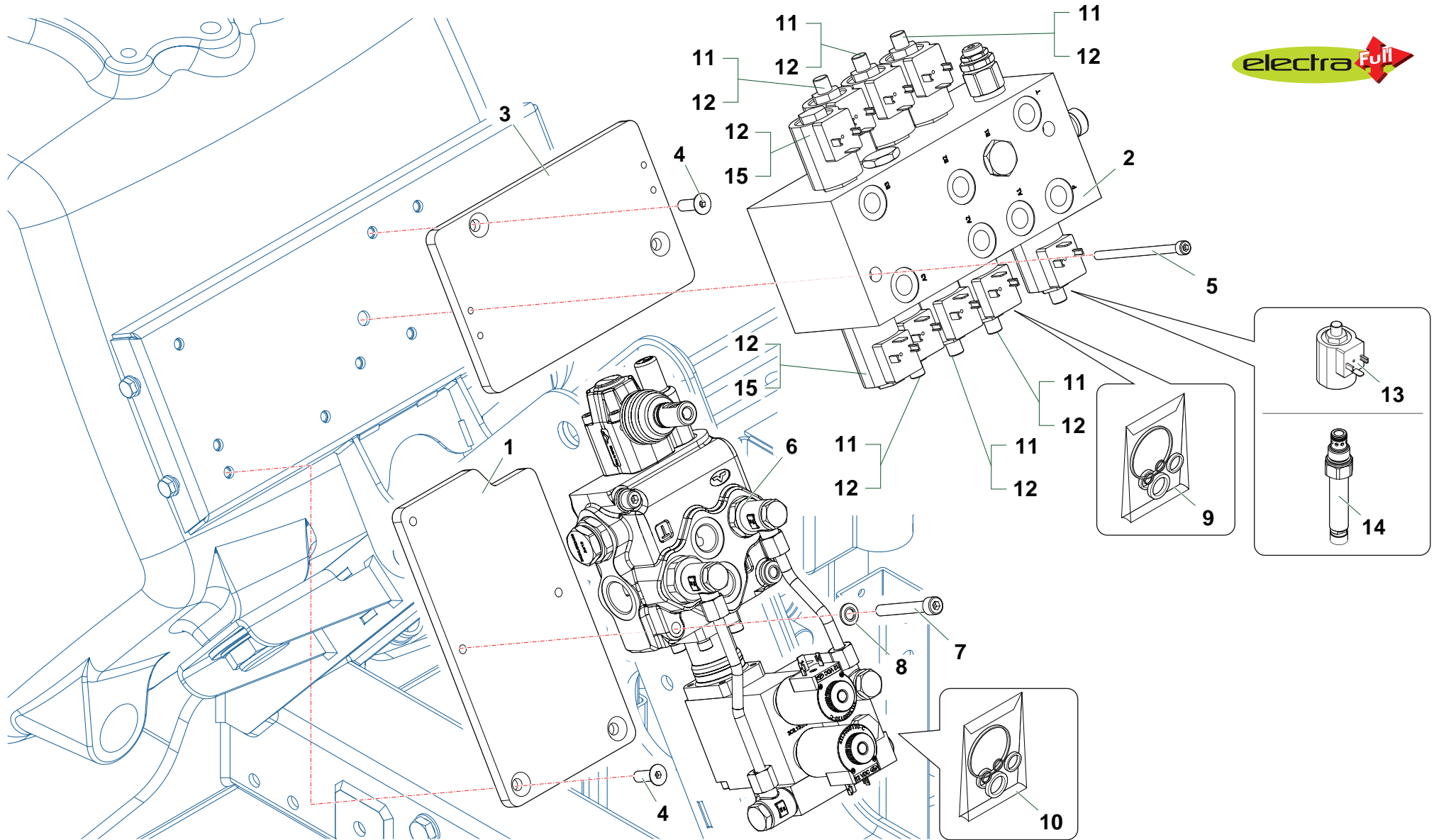

T430_01_Distributore ELECTRA PLUS

Nr	Codice Part Number Code Code Código	T320A	T320R	T380D	T430D	Denominazione · Denomination · Bezeichnung · Denomination · Denominacion	Validità Validity Gültigkeit Validité Validez	Nm	Sostituito da Replaced by Ersetzt durch Remplacé par Sustituido por	Sostituisce il Replaces the Ersetzt das Remplace le Sustituye a la	Note
1	TD42120200	1	1	1	1	Piastra · Plate · Platte · Plaque · Placa					
2	1306062	1	1	1	1	Distributore · Control valve · Steuerblock · Distributeur · Distribuidor					
3	TD42120300	1	1	1	1	Piastra · Plate · Platte · Plaque · Placa					
4	0311003Z	4	4	4	4	Vite · Bolt · Schraube · Vis · Tornillo					
5	0316020Z	2	2	2	2	Vite · Bolt · Schraube · Vis · Tornillo					
6	1305204	1	1	1	1	Distributore · Control valve · Steuerblock · Distributeur · Distribuidor					
7	0317014Z	3	3	3	3	Vite · Bolt · Schraube · Vis · Tornillo					
8	031B005Z	3	3	3	3	Rondella · Washer · Scheibe · Rondelle · Arandela					
9	TM4612	1	1	1	1	Kit guarnizioni · Set of gaskets · Satzdichtungen · Jeu de joints · Serie de guarniciones					
10	1305135	1	1	1	1	Kit guarnizioni · Set of gaskets · Satzdichtungen · Jeu de joints · Serie de guarniciones					
11	140204045	6	6	6	6	Cartuccia · Cartridge · Filterensatz · Cartouche · Cartucho					
12	600205133	8	8	8	8	Bobina · Coil · Rolle · Bobine · Bobina					
13	600205170/A	1	1	1	1	Bobina · Coil · Rolle · Bobine · Bobina					
14	140107022	1	1	1	1	Cartuccia · Cartridge · Filterensatz · Cartouche · Cartucho					
15	140202019	2	2	2	2	Cartuccia · Cartridge · Filterensatz · Cartouche · Cartucho					



T250A	<input type="checkbox"/>
T320A	<input type="checkbox"/>
T320R	<input type="checkbox"/>
T380D	<input type="checkbox"/>
T430D	<input type="checkbox"/>

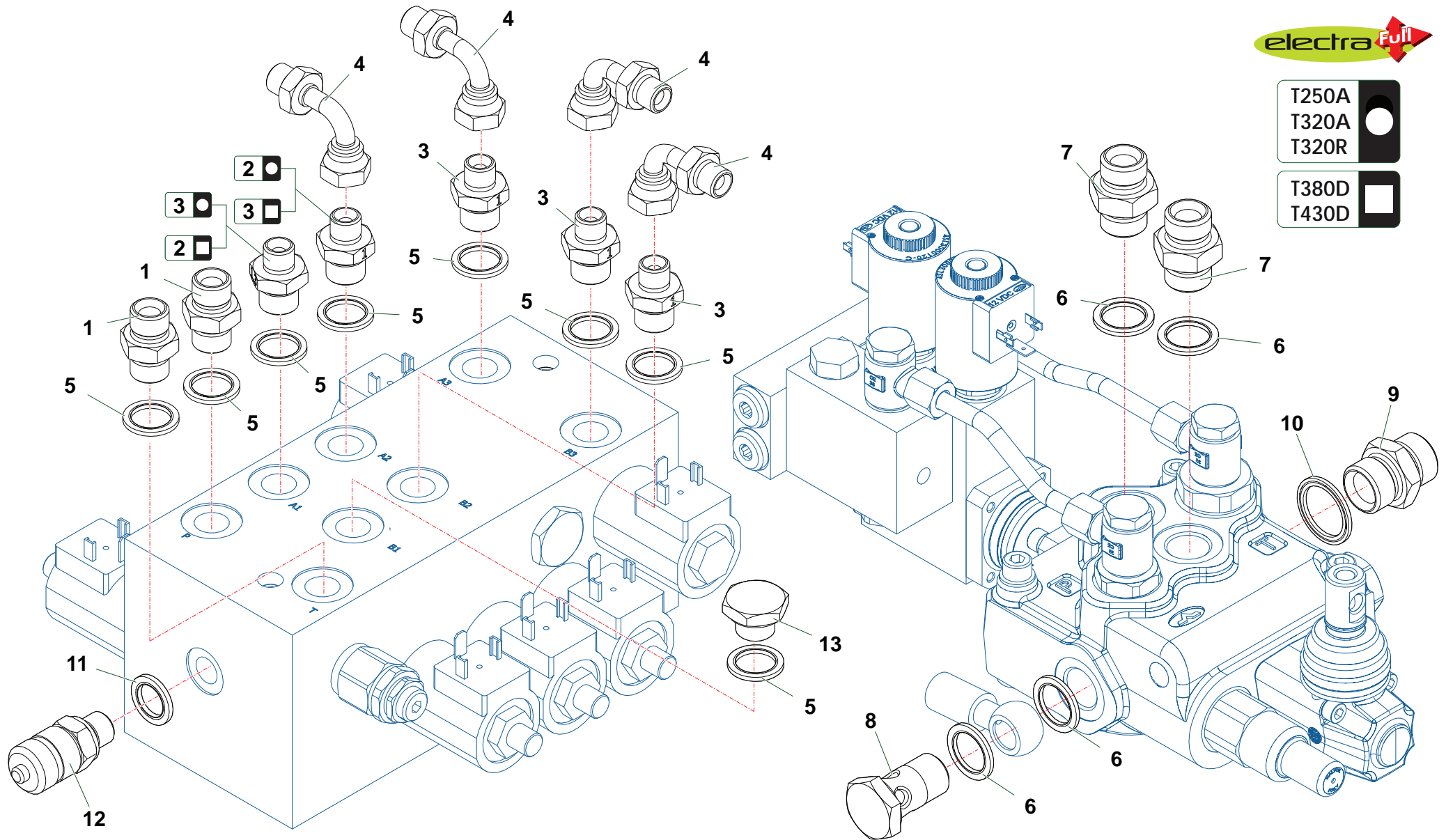

T430_01_Distributore ELECTRA PLUS_Raccordi

Nr	Codice Part Number Code Code Código	T320A	T320R	T380D	T430D	Denominazione · Denomination · Bezeichnung · Denomination · Denominacion	Validità Validity Gültigkeit Validité Validez	Nm	Sostituito da Replaced by Ersetzt durch Remplacé par Sustituido por	Sostituisce il Replaces the Ersetzt das Remplace le Sustituye a la	Note
1	0402003	2	2	2	2	Nipplo · Nipple · Nippel · Niplo · Niple					
2	TK5190200	1	1	1	1	Riduzione · Nipple · Nippel · Adapteur · Reduccion					
3	TK5190400	4	4	4	4	Riduzione · Nipple · Nippel · Adapteur · Reduccion					
4	0405002	4	4	4	4	Curva · Curve · Bogen · Courbe · Curva					
5	0436006	8	8	8	8	Rondella · Washer · Scheibe · Rondelle · Arandela					
6	0436004	4	4	4	4	Rondella · Washer · Scheibe · Rondelle · Arandela					
7	0402004	2	2	2	2	Nipplo · Nipple · Nippel · Niplo · Niple					
8	0412004	1	1	1	1	Vite cava · Hollow Screw · Hohlschraube · Vis creuse · Tornillo hueco					
9	0402006	1	1	1	1	Nipplo · Nipple · Nippel · Niplo · Niple					
10	0436003	1	1	1	1	Rondella · Washer · Scheibe · Rondelle · Arandela					
11	0436007	1	1	1	1	Rondella · Washer · Scheibe · Rondelle · Arandela					
12	0431001	1	1	1	1	Raccordo · Connection · Anschluss · Raccord · Brida					
13	0418020	1	1	1	1	Tappo · Cap · Stopfen · Bouchon · Tapon					

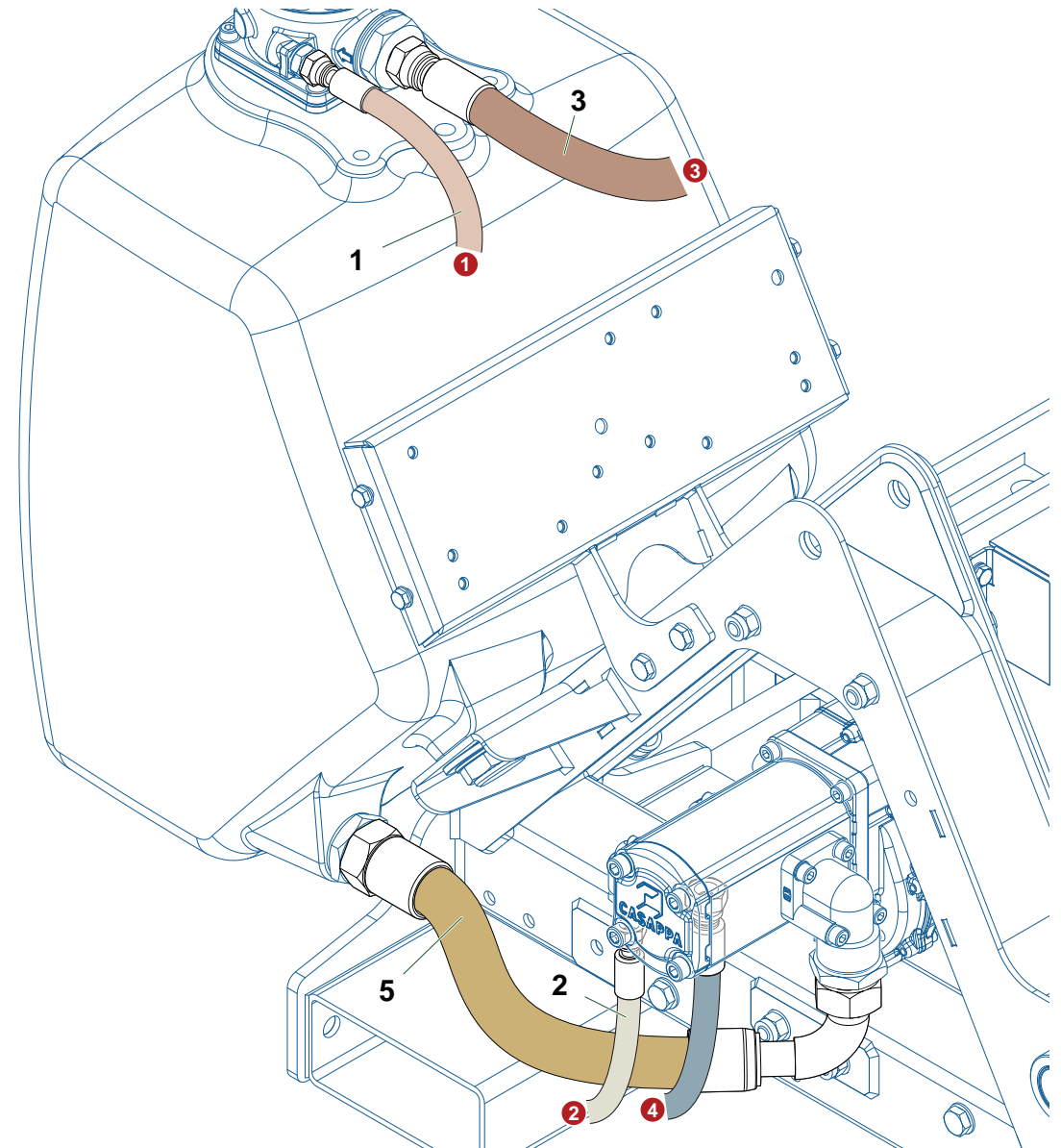
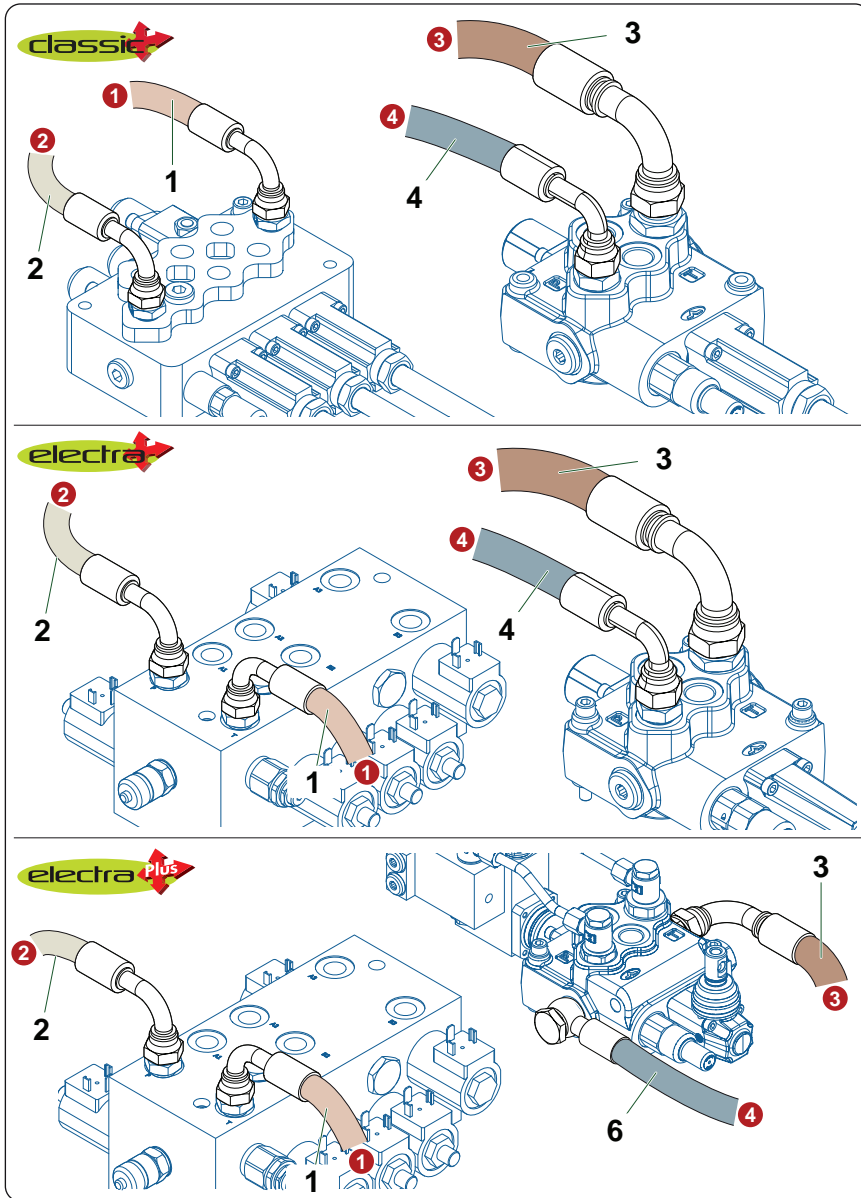

T430_01_ Impianto idraulico alimentazione

Nr	Codice Part Number Code Code Código	T380D	T430D				Denominazione · Denomination · Bezeichnung · Denomination · Denominacion	Validità Validity Gültigkeit Validité Validez	Nm	Sostituito da Replaced by Ersetzt durch Remplacé par Sustituido por	Sostituisce il Replaces the Ersetzt das Remplace le Sustituye a la	Note
1	0502593	1	1				Tubo · Pipe · Schlauch · Tuyau · Tubo					
2	0502352	1	1				Tubo · Pipe · Schlauch · Tuyau · Tubo					
3	0504474	1	1				Tubo · Pipe · Schlauch · Tuyau · Tubo					
4	0509042	1	1				Tubo · Pipe · Schlauch · Tuyau · Tubo					
5	0513017	1	1				Tubo · Pipe · Schlauch · Tuyau · Tubo					
6	0509067	1	1				Tubo · Pipe · Schlauch · Tuyau · Tubo					

Nr	Codice Part Number Code Code Código	T380D	T430D			Denominazione · Denomination · Bezeichnung · Denomination · Denominacion	Validità Validity Gültigkeit Validité Validez	Nm	Sostituito da Replaced by Ersetzt durch Remplacé par Sustituido por	Sostituisce il Replaces the Ersetzt das Remplace le Sustituye a la	Note
1	T380210100	1				Braccio · Arm · Arm · Bras · Brazo					
1	T420210300		1			Braccio · Arm · Arm · Bras · Brazo					
2	T380210200	1				Braccio · Arm · Arm · Bras · Brazo					
2	T420210200		1			Braccio · Arm · Arm · Bras · Brazo					
3	27118000	1	1			Martinetto · Cylinder · Zylinder · Vérin · Gato					
4	2709000	1	1			Martinetto · Cylinder · Zylinder · Vérin · Gato					
5	27312000	1	1			Martinetto · Cylinder · Zylinder · Vérin · Gato					
6	TM56110200	2	2			Perno · Pin · Zapfen · Axe · Perno					
7	0363005	2	2			Ghiera · Locknut · Sicherungsring · Ecrou freine · Arandela					
8	0342005Z	2	2			Vite · Bolt · Schraube · Vis · Tornillo					
9	031B006Z	2	2			Rondella · Washer · Scheibe · Rondelle · Arandela					
10	0306013Z	2	2			Vite · Bolt · Schraube · Vis · Tornillo					
11	0310006	3	3			Dado · Nut · Mutter · Ecrou · Tuerca					
12	0306015Z	1	1			Vite · Bolt · Schraube · Vis · Tornillo					
13	0305014Z	1	1			Vite · Bolt · Schraube · Vis · Tornillo					
14	0305017Z	1	1			Vite · Bolt · Schraube · Vis · Tornillo					
15	0310005	3	3			Dado · Nut · Mutter · Ecrou · Tuerca					
16	1001014	6	6			Boccola · Bushing · Buchse · Bague · Casquillo					
17	TM460140100	2	2			Distanziale · Spacer · Distanzstueck · Entretoise · Separador					
18	TM460140200	1	1			Distanziale · Spacer · Distanzstueck · Entretoise · Separador					
19	0337001	5	5			Ingrassatore · Grease nipple · Schmiernippel · Graisseur · Engrasador					
20	0339001	3	3			Ingrassatore · Grease nipple · Schmiernippel · Graisseur · Engrasador					
21	3201001	2	2			Tampone · Pad · Stopfen · Tampon · Tapon					
22	TD32140200	1	1			Distanziale · Spacer · Distanzstueck · Entretoise · Separador					
23	0414037	3	5			Collare · Anchor pipe · Schlauchschelle · Collier · Brida					
24	TM460290200	3	5			Colonna · Column · Saeule · Colonne · Columna					
25	031B005Z	3	5			Rondella · Washer · Scheibe · Rondelle · Arandela					
26	0317012Z	3	5			Vite · Bolt · Schraube · Vis · Tornillo					
27	TP48290200	4	8			Fermatubi · Hose clamp · Rohrshelle · Serre tuyaux · Sujeta tubos					
28	0316006Z	4	8			Vite · Bolt · Schraube · Vis · Tornillo					

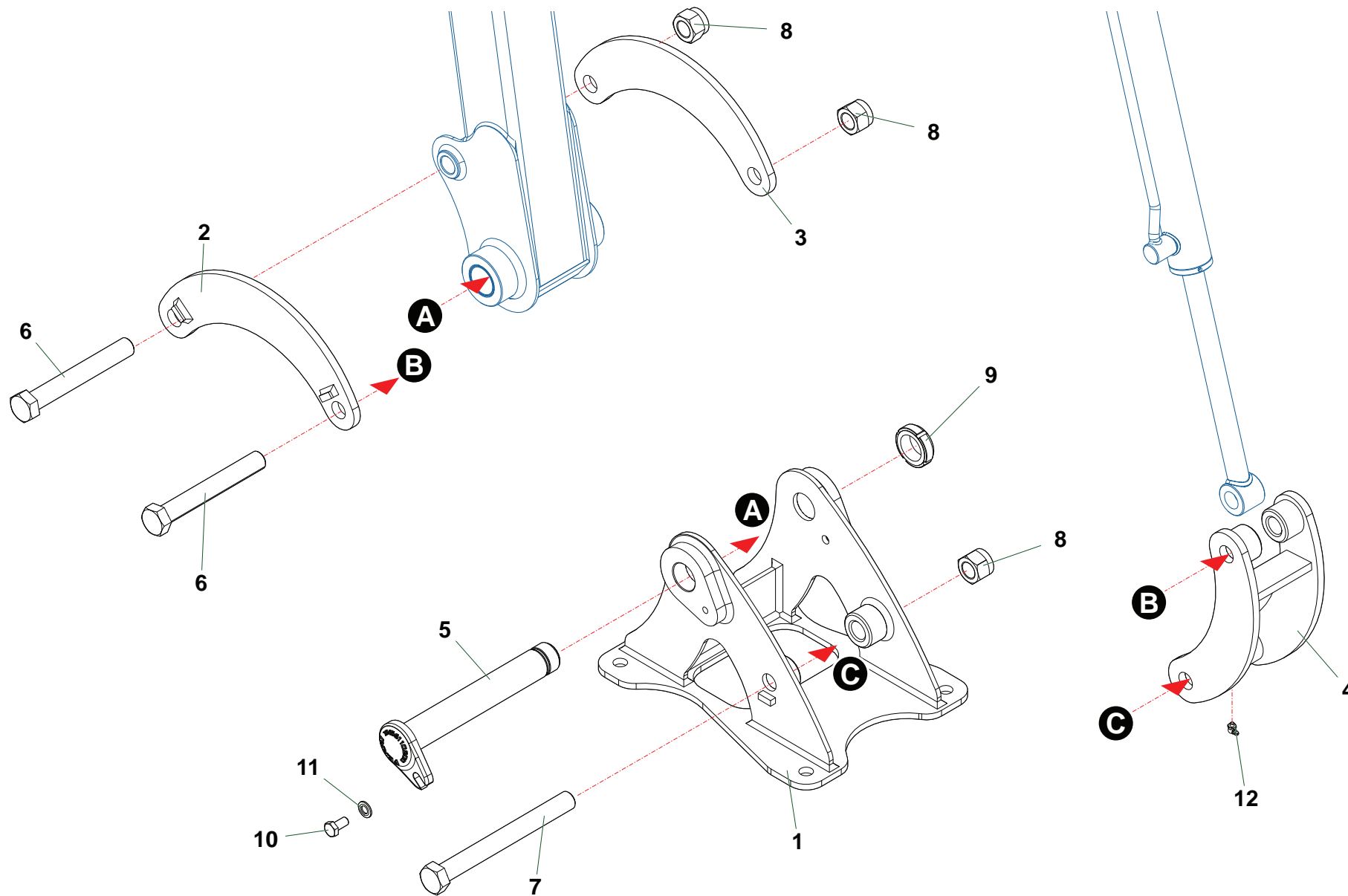

T430_01_Attacco

Nr	Codice Part Number Code Code Código	T380D	T430D			Denominazione · Denomination · Bezeichnung · Denomination · Denominacion	Validità Validity Gültigkeit Validité Validez	Nm	Sostituito da Replaced by Ersetzt durch Remplacé par Sustituido por	Sostituisce il Replaces the Ersetzt das Remplace le Sustituye a la	Note
1	TM460070200	1	1			Attacco · Linkage · Anschluss · Attelage · Ataque					
2	TM460200400	1	1			Leva · Lever · Hebel · Levier · Palanca					
3	TM460200500	1	1			Leva · Lever · Hebel · Levier · Palanca					
4	T420200200	1	1			Puntone · Strut · Druckstab · Poinçon · Puntal					
5	TM56110200	1	1			Perno · Pin · Zapfen · Axe · Perno					
6	0306018Z	2	2			Vite · Bolt · Schraube · Vis · Tornillo					
7	0306022Z	1	1			Vite · Bolt · Schraube · Vis · Tornillo					
8	0310006	3	3			Dado · Nut · Mutter · Ecrou · Tuerca					
9	0363005	1	1			Ghiera · Locknut · Sicherungsring · Ecrou freine · Arandela					
10	0342005Z	1	1			Vite · Bolt · Schraube · Vis · Tornillo					
11	031B006Z	1	1			Rondella · Washer · Scheibe · Rondelle · Arandela					
12	0339001	1	1			Ingrassatore · Grease nipple · Schmiernippel · Graisseur · Engrasador					

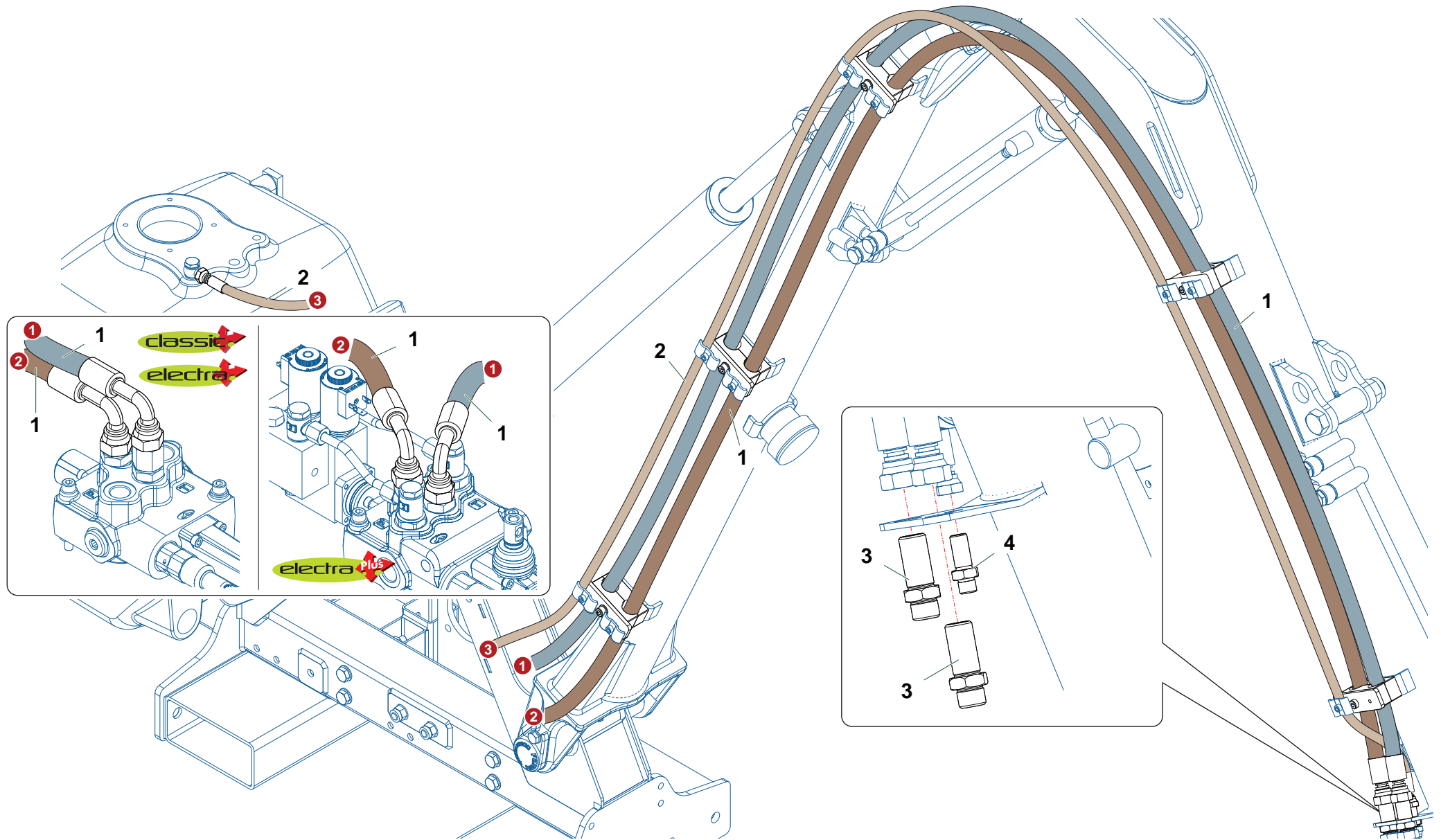

Nr	Codice Part Number Code Code Código	T380D	T430D	T380R	T430R	Denominazione · Denomination · Bezeichnung · Denomination · Denominacion	Validità Validity Gültigkeit Validité Validez	Nm	Sostituito da Replaced by Ersetzt durch Remplacé par Sustituido por	Sostituisce il Replaces the Ersetzt das Remplace le Sustituye a la	Note
1	0509064	2				Tubo · Pipe · Schlauch · Tuyau · Tubo					
1	0509063		2			Tubo · Pipe · Schlauch · Tuyau · Tubo					
1	0509068			2	2	Tubo · Pipe · Schlauch · Tuyau · Tubo					
2	0501258	1		1	1	Tubo · Pipe · Schlauch · Tuyau · Tubo					
2	0501A85		1			Tubo · Pipe · Schlauch · Tuyau · Tubo					
3	0425004	2	2	2	2	Passaparete · Adaptor · Durchgang · Raccord · Guía pasapanel					
4	0425002	1	1	1	1	Passaparete · Adaptor · Durchgang · Raccord · Guía pasapanel					

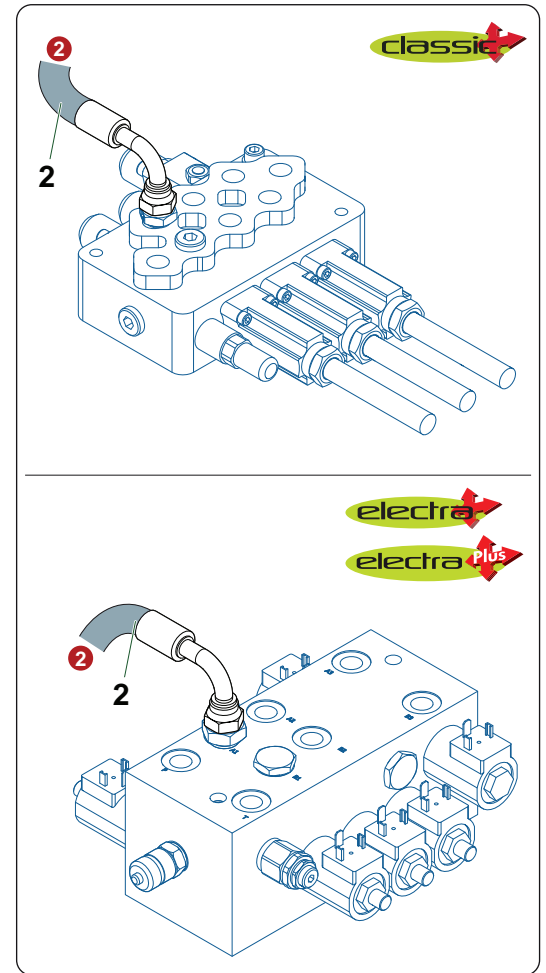
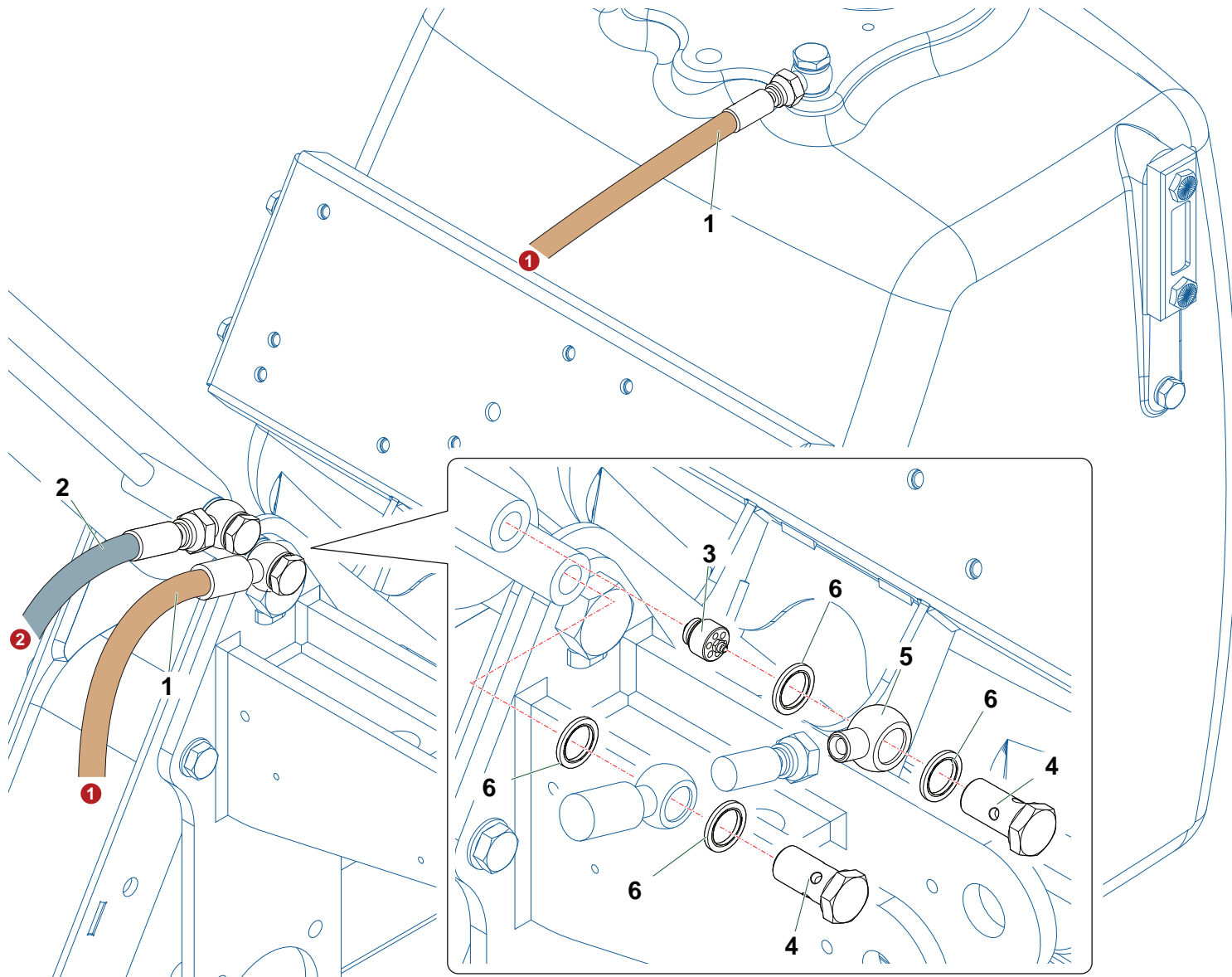

Nr	Codice Part Number Code Code Código	T380D	T430D				Denominazione · Denomination · Bezeichnung · Denomination · Denominacion	Validità Validity Gültigkeit Validité Validez	Nm	Sostituito da Replaced by Ersetzt durch Remplacé par Sustituido por	Sostituisce il Replaces the Ersetzt das Remplace le Sustituye a la	Note
1	0501794	1	1				Tubo · Pipe · Schlauch · Tuyau · Tubo					
2	0501A82	1	1				Tubo · Pipe · Schlauch · Tuyau · Tubo					
3	0417034	1	1				Valvola · Valve · Ventil · Soupape · Vòlvula					
4	0412003	2	2				Vite cava · Hollow Screw · Hohlschraube · Vis creuse · Tornillo hueco					
5	0428005	1	1				Raccordo · Connection · Anschluss · Raccord · Brida					
6	0436006	4	4				Rondella · Washer · Scheibe · Rondelle · Arandela					

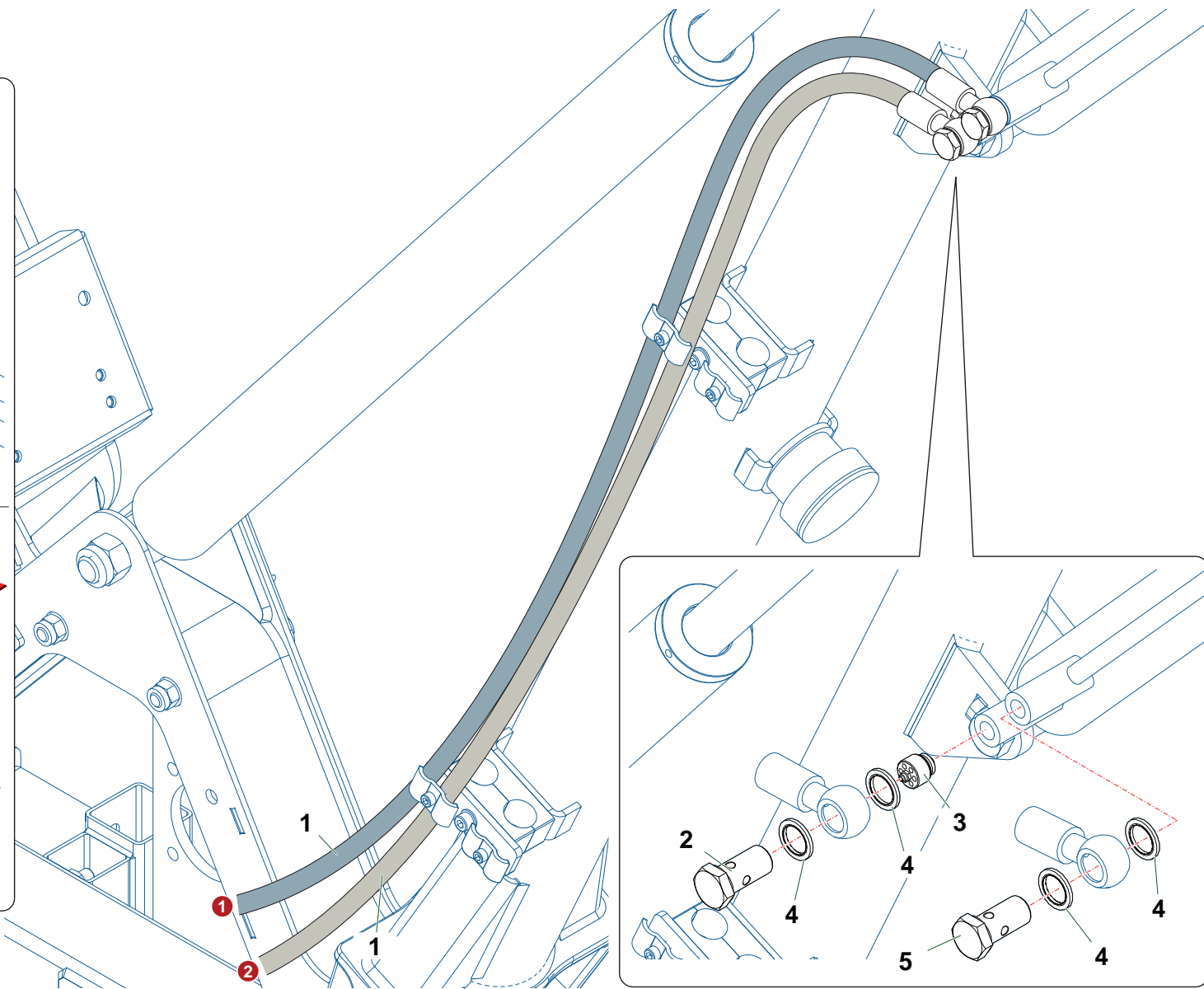
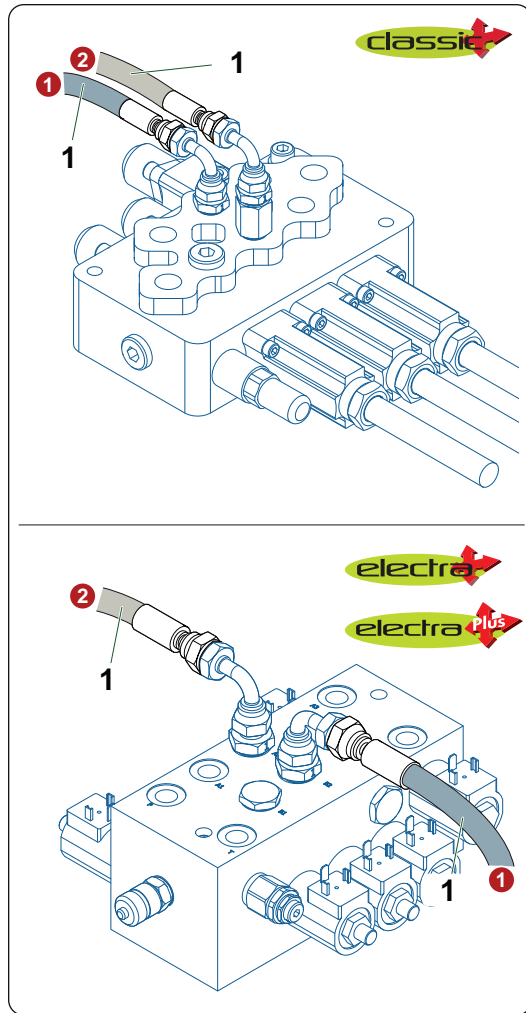

T430_01_Comandi Martinetti 2 braccio

Nr	Codice Part Number Code Code Código	T380D	T430D	T380R	T430R	Denominazione · Denomination · Bezeichnung · Denomination · Denominacion	Validità Validity Gültigkeit Validité Validez	Nm	Sostituito da Replaced by Ersetzt durch Remplacé par Sustituido por	Sostituisce il Replaces the Ersetzt das Remplace le Sustituye a la	Note
1	0501A86	2				Tubo · Pipe · Schlauch · Tuyau · Tubo					
1	0501A83		2	2	2	Tubo · Pipe · Schlauch · Tuyau · Tubo					
2	0412003	1	1	1	1	Vite cava · Hollow Screw · Hohlschraube · Vis creuse · Tornillo hueco					
3	0417034	1	1	1	1	Valvola · Valve · Ventil · Soupape · Vòlvula					
4	0436006	4	4	4	4	Rondella · Washer · Scheibe · Rondelle · Arandela					
5	0412018	1	1	1	1	Vite cava · Hollow Screw · Hohlschraube · Vis creuse · Tornillo hueco					

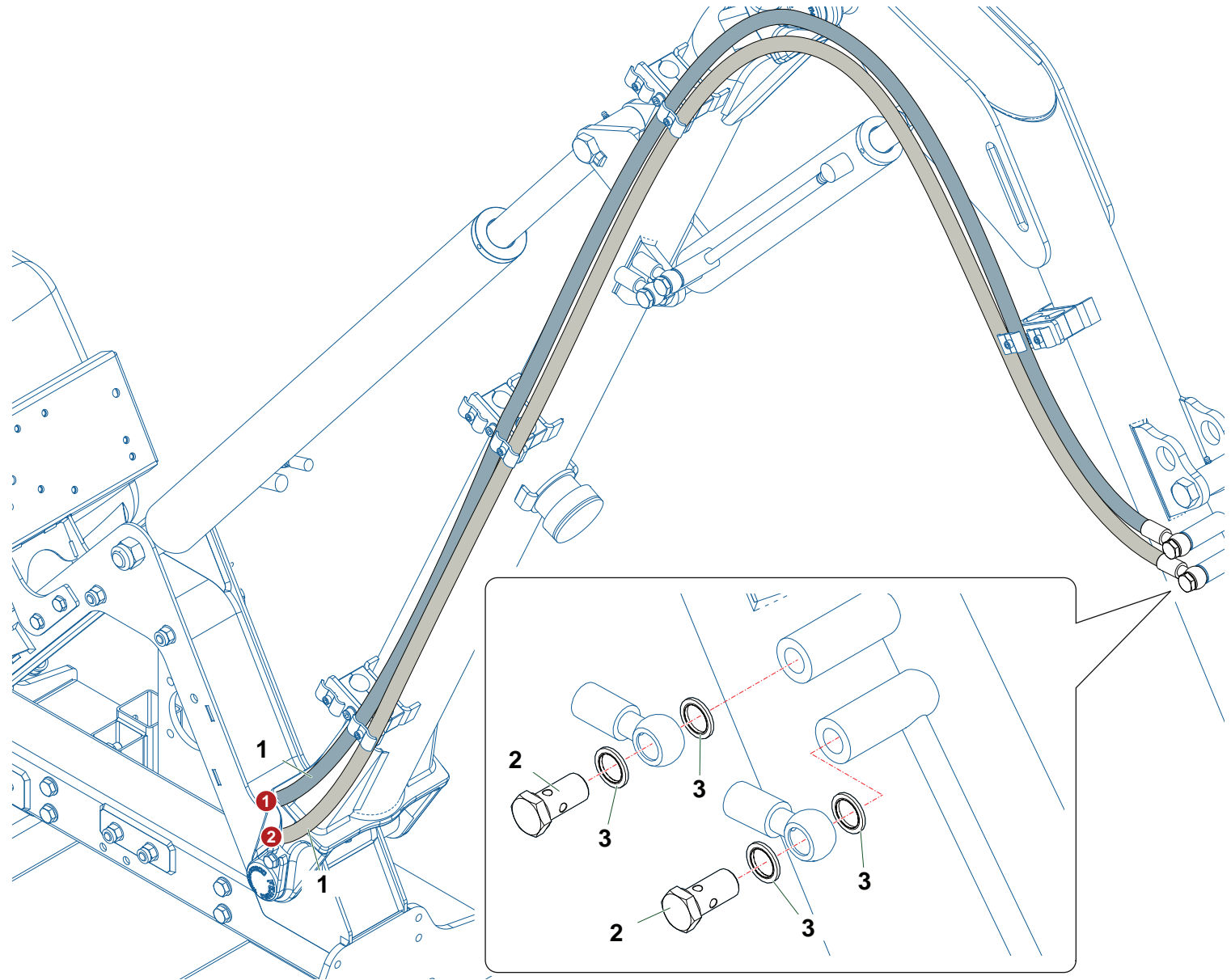
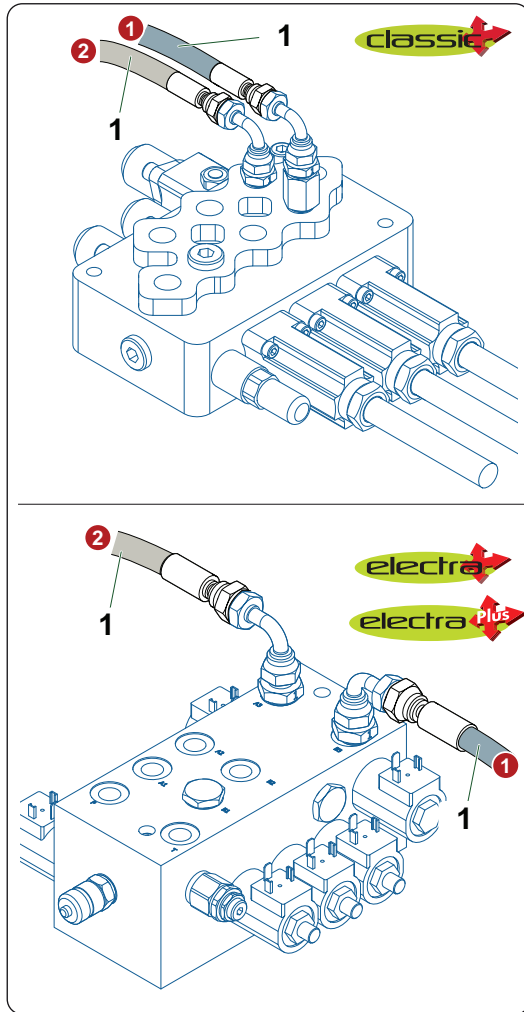

T430_01_Rotazione Testata

Nr	Codice Part Number Code Code Código	T380D	T430D	T380R	T430R	Denominazione · Denomination · Bezeichnung · Denomination · Denominacion	Validità Validity Gültigkeit Validité Validez	Nm	Sostituito da Replaced by Ersetzt durch Remplacé par Sustituido por	Sostituisce il Replaces the Ersetzt das Remplace le Sustituye a la	Note
1	0501A87	2				Tubo · Pipe · Schlauch · Tuyau · Tubo					
1	0501A84		2	2	2	Tubo · Pipe · Schlauch · Tuyau · Tubo					
2	0412003	2	2	2	2	Vite cava · Hollow Screw · Hohlschraube · Vis creuse · Tornillo hueco					
3	0436006	4	4	4	4	Rondella · Washer · Scheibe · Rondelle · Arandela					

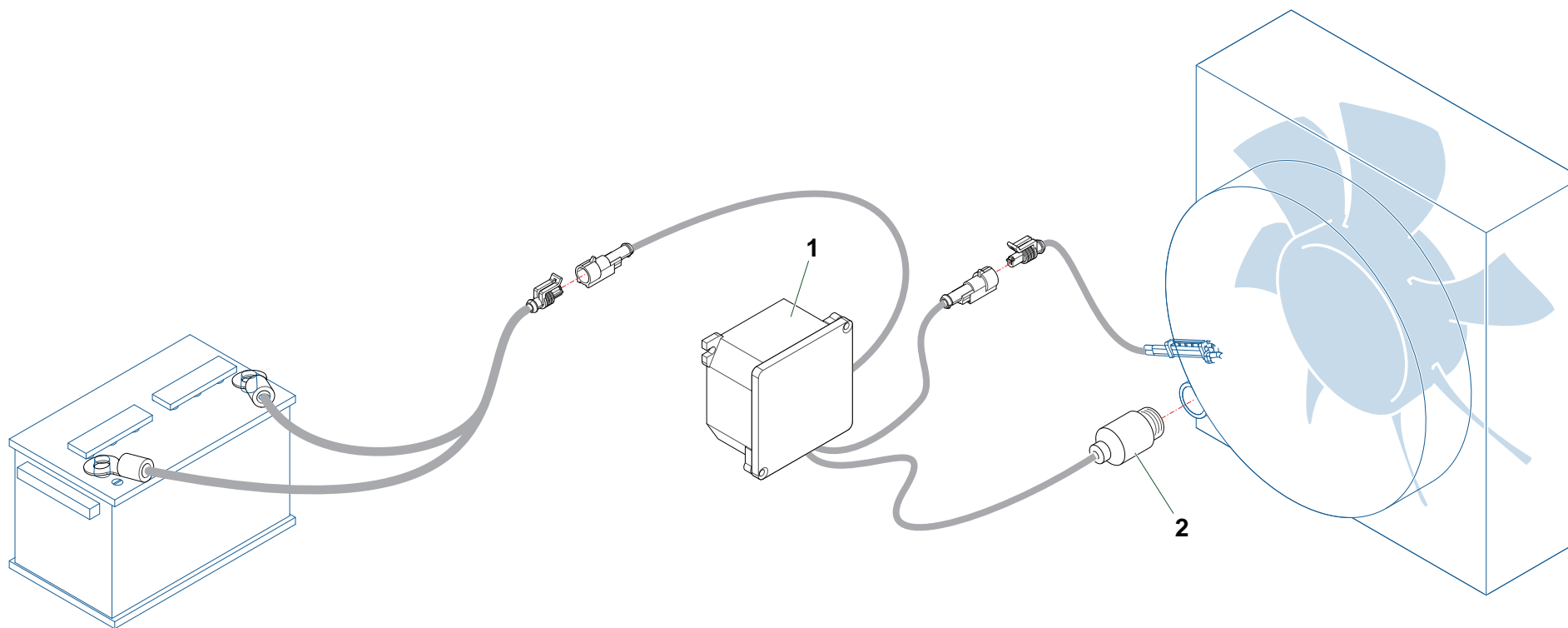

T430_01_Impianto Elettrico 1



Nr	Codice Part Number Code Code Código					Denominazione · Denomination · Bezeichnung · Denomination · Denominacion	Validità Validity Gültigkeit Validité Validez	Nm	Sostituito da Replaced by Ersetzt durch Remplacé par Sustituido por	Sostituisce il Replaces the Ersetzt das Remplace le Sustituye a la	Note
1	2301208	1				Scatola · Housing · Gehaeuse · Boitier · Caja					
2	2301191	1				Bulbo · Thermostat · Wulst · Bulbe · bulbo					

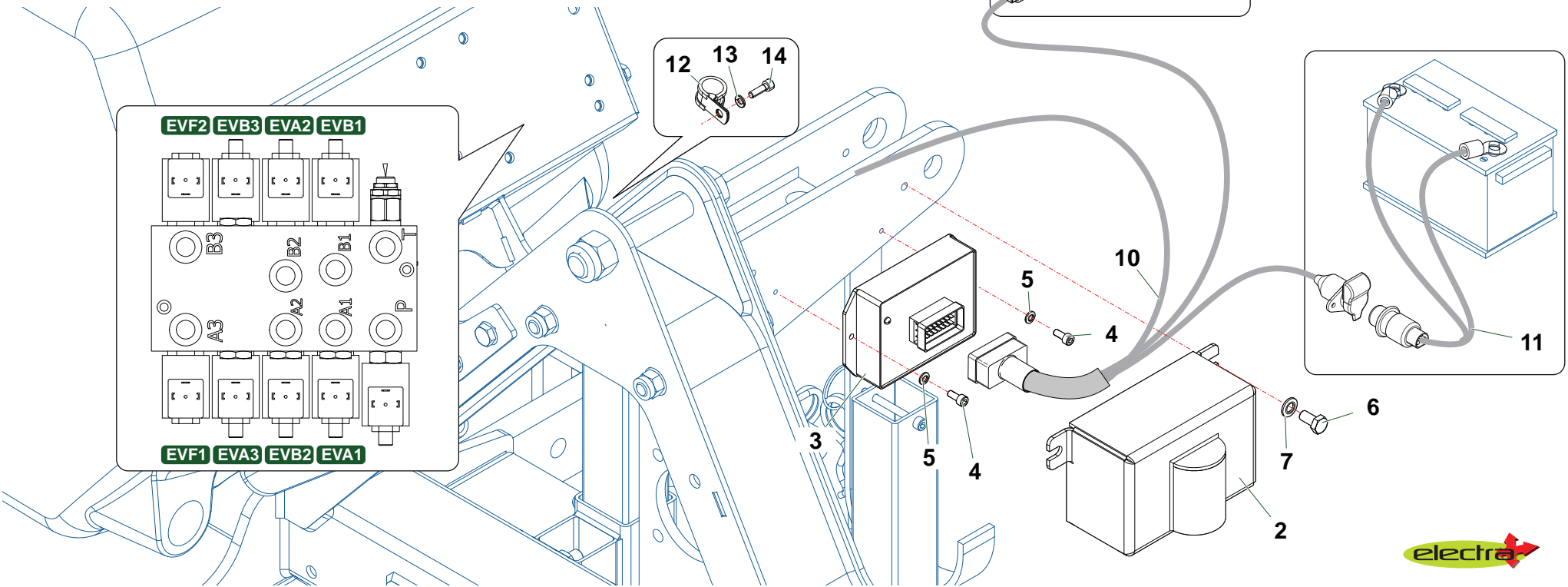
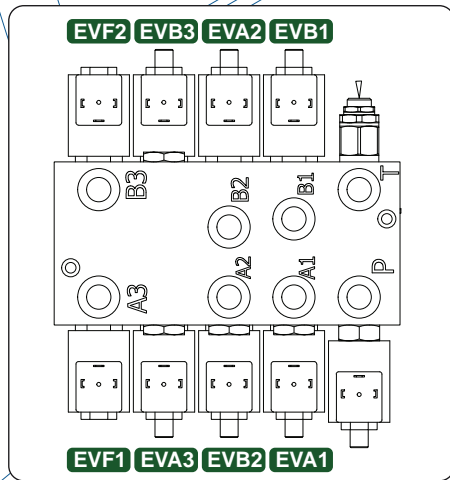
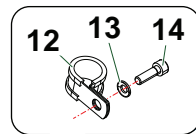
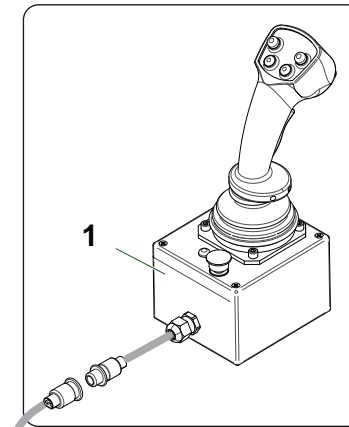
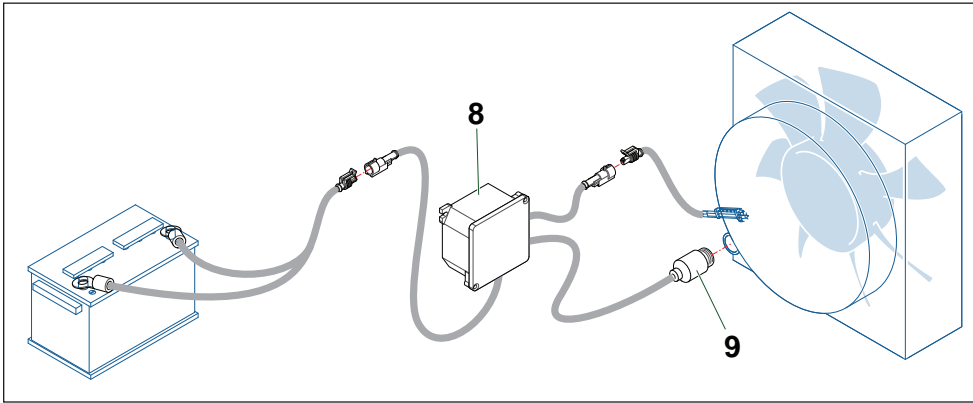

T430_01_ Impianto Elettrico Electra

Nr	Codice Part Number Code Code Código	T380D	T430D			Denominazione · Denomination · Bezeichnung · Denomination · Denominacion	Validità Validity Gültigkeit Validité Validez	Nm	Sostituito da Replaced by Ersetzt durch Remplacé par Sustituido por	Sostituisce il Replaces the Ersetzt das Remplace le Sustituye a la	Note
1	3101175	1	1			Joystick · Joystick · Steuerknüppel · Manipulateur · Palanca de mando					
2	T420170700	1	1			Protezione · Guard · Schutz · Protection · Protección					
3	3101063	1	1			Centralina · Junction box · Schaltschrank · Unité électrique · Tablero electrico					
4	0315004Z	2	2			Vite · Bolt · Schraube · Vis · Tornillo					
5	031B008Z	2	2			Rondella · Washer · Scheibe · Rondelle · Arandela					
6	0347005Z	2	2			Vite · Bolt · Schraube · Vis · Tornillo					
7	031B005Z	2	2			Rondella · Washer · Scheibe · Rondelle · Arandela					
8	2301208	1	1			Scatola · Housing · Gehaeuse · Boitier · Caja					
9	2301191	1	1			Bulbo · Thermostat · Wulst · Bulbe · bulbo					
10	3101200	1	1			Impianto elettrico · Electric system · Elektrische anlage · Installation électriques · Instalacion electricos					
11	3101201	1	1			Impianto elettrico · Electric system · Elektrische anlage · Installation électriques · Instalacion electricos					
12	0351015	1	1			Fascetta · Collar · Lasche · Bande · Cinta					
13	031B005Z	1	1			Rondella · Washer · Scheibe · Rondelle · Arandela					
14	0317004Z	1	1			Vite · Bolt · Schraube · Vis · Tornillo					

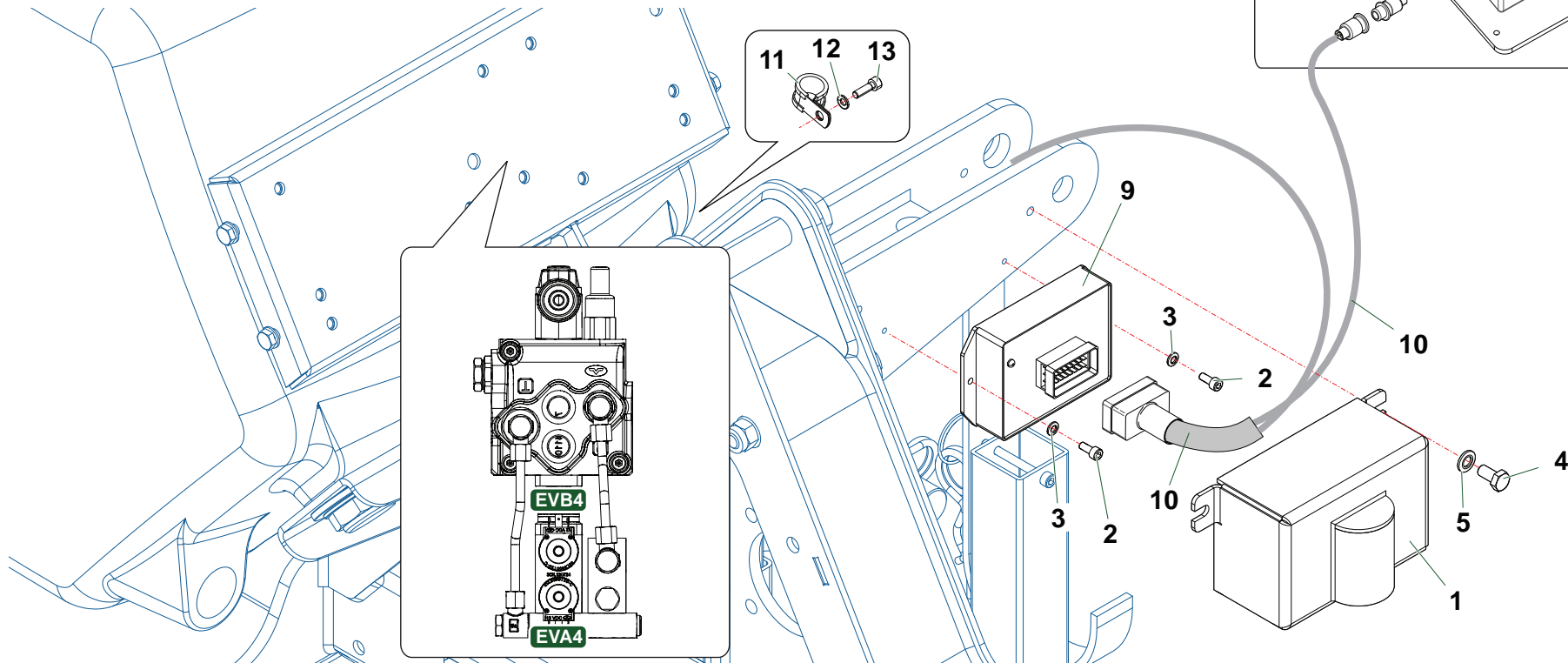
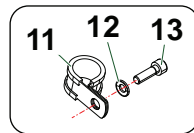
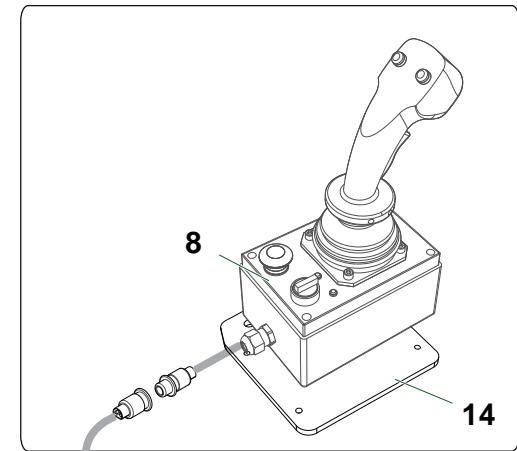
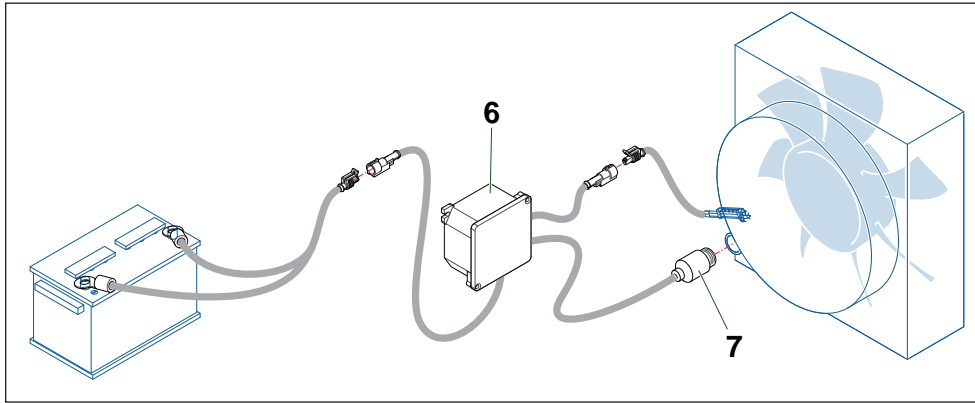

Nr	Codice Part Number Code Code Código	T380D	T430D			Denominazione · Denomination · Bezeichnung · Denomination · Denominacion	Validità Validity Gültigkeit Validité Validez	Nm	Sostituito da Replaced by Ersetzt durch Remplacé par Sustituido por	Sostituisce il Replaces the Ersetzt das Remplace le Sustituye a la	Note
1	T420170700	1	1			Protezione · Guard · Schutz · Protection · Proteccion					
2	0315004Z	2	2			Vite · Bolt · Schraube · Vis · Tornillo					
3	031B008Z	2	2			Rondella · Washer · Scheibe · Rondelle · Arandela					
4	0347005Z	2	2			Vite · Bolt · Schraube · Vis · Tornillo					
5	031B005Z	2	2			Rondella · Washer · Scheibe · Rondelle · Arandela					
6	2301208	1	1			Scatola · Housing · Gehaeuse · Boitier · Caja					
7	2301191	1	1			Bulbo · Thermostat · Wulst · Bulbe · bulbo					
8	3101259	1	1			Joystick · Joystick · Steuerknüppel · Manipulateur · Palanca de mando					
9	3101260	1	1			Centralina · Junction box · Schaltschrank · Unité électrique · Tablero electrico					
10	3101172	1	1			Cablaggio · Wiring · Kabel · Câblage · Cableado					
11	0351015	1	1			Fascetta · Collar · Lasche · Bande · Cinta					
12	031B005Z	1	1			Rondella · Washer · Scheibe · Rondelle · Arandela					
13	0317004Z	1	1			Vite · Bolt · Schraube · Vis · Tornillo					
14	TD42120400	1	1			Supporto · Bracket · Halterung · Support · Soporte					

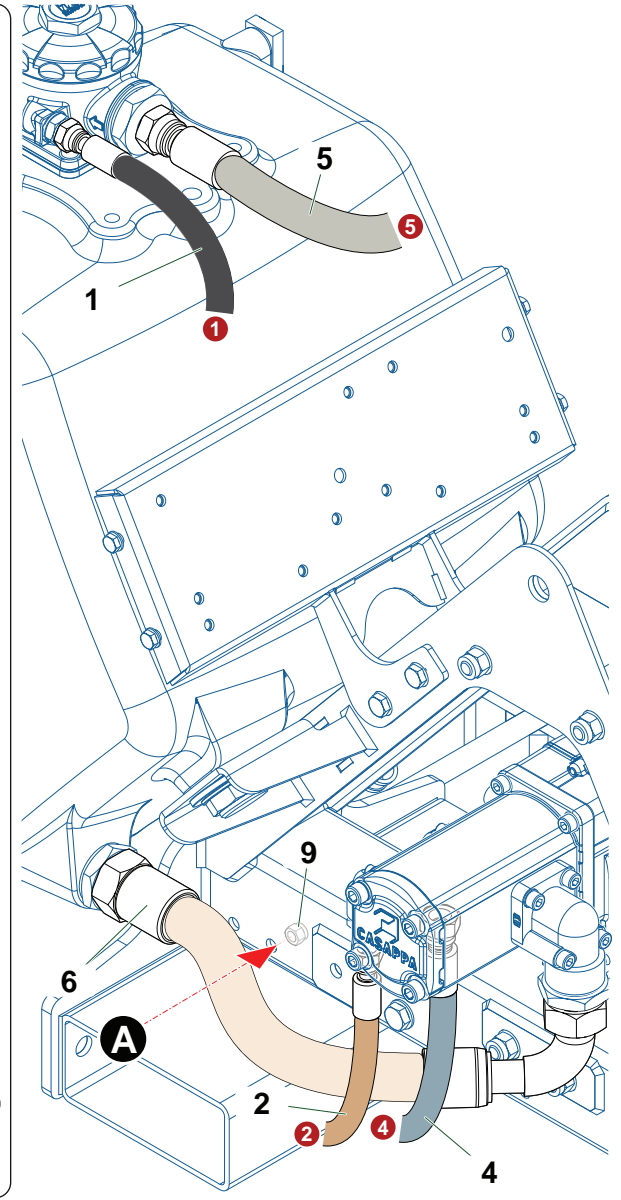
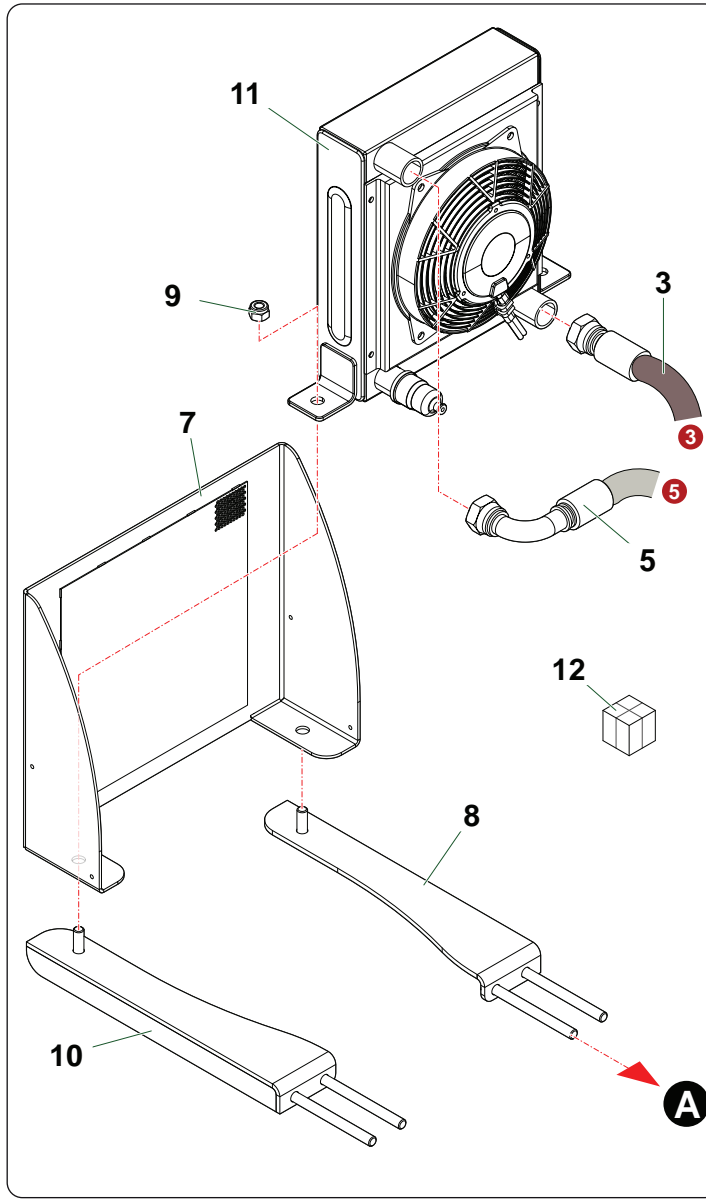
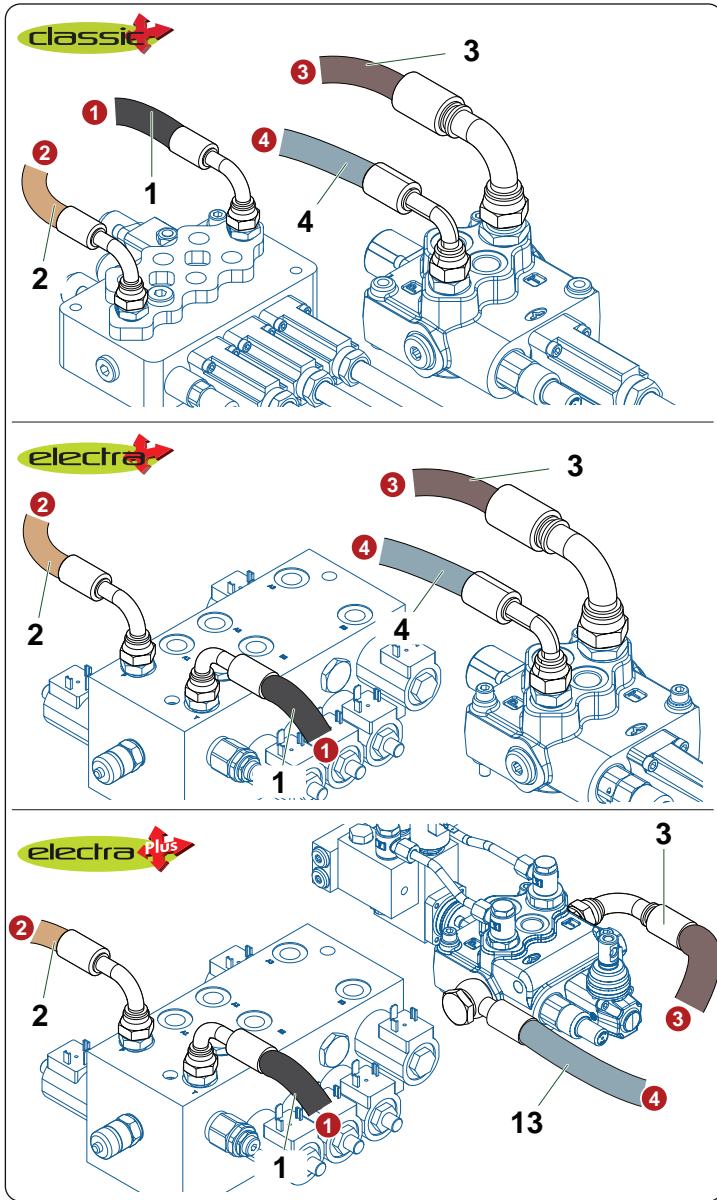

T430_01_Scambiatore di Calore

Nr	Codice Part Number Code Code Código	T380D	T430D			Denominazione · Denomination · Bezeichnung · Denomination · Denominacion	Validità Validity Gültigkeit Validité Validez	Nm	Sostituito da Replaced by Ersetzt durch Remplacé par Sustituido por	Sostituisce il Replaces the Ersetzt das Remplace le Sustituye a la	Note
1	0502593	1	1			Tubo · Pipe · Schlauch · Tuyau · Tubo					
2	0502352	1	1			Tubo · Pipe · Schlauch · Tuyau · Tubo					
3	0504477	1	1			Tubo · Pipe · Schlauch · Tuyau · Tubo					
4	0509042	1	1			Tubo · Pipe · Schlauch · Tuyau · Tubo					
5	0504099	1	1			Tubo · Pipe · Schlauch · Tuyau · Tubo					
6	0513017	1	1			Tubo · Pipe · Schlauch · Tuyau · Tubo					
7	T420170100	1	1			Protezione · Guard · Schutz · Protection · Proteccion					
8	T420070100	1	1			Supporto · Bracket · Halterung · Support · Soporte					
9	0310002	6	6			Dado · Nut · Mutter · Ecrou · Tuerca					
10	T420070200	1	1			Supporto · Bracket · Halterung · Support · Soporte					
11	2301225	1	1			Scambiatore di calore · Heat exchanger · Ölkühler · Refroidisseur · Intercambiador de calor					
12	T43003/01	1	1			Kit · Kit · Ausstattung · Kit · Kit					
13	0509067	1	1			Tubo · Pipe · Schlauch · Tuyau · Tubo					

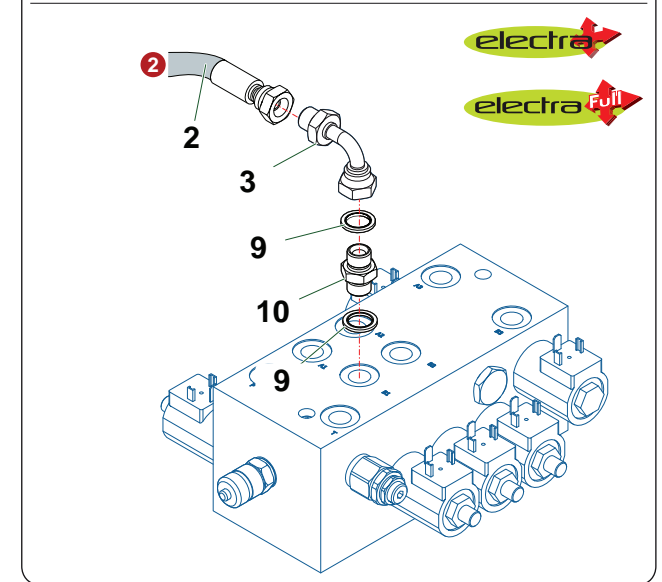
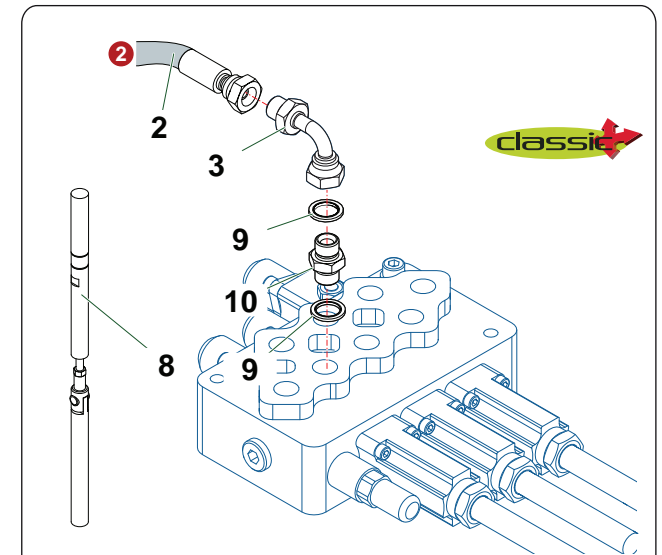
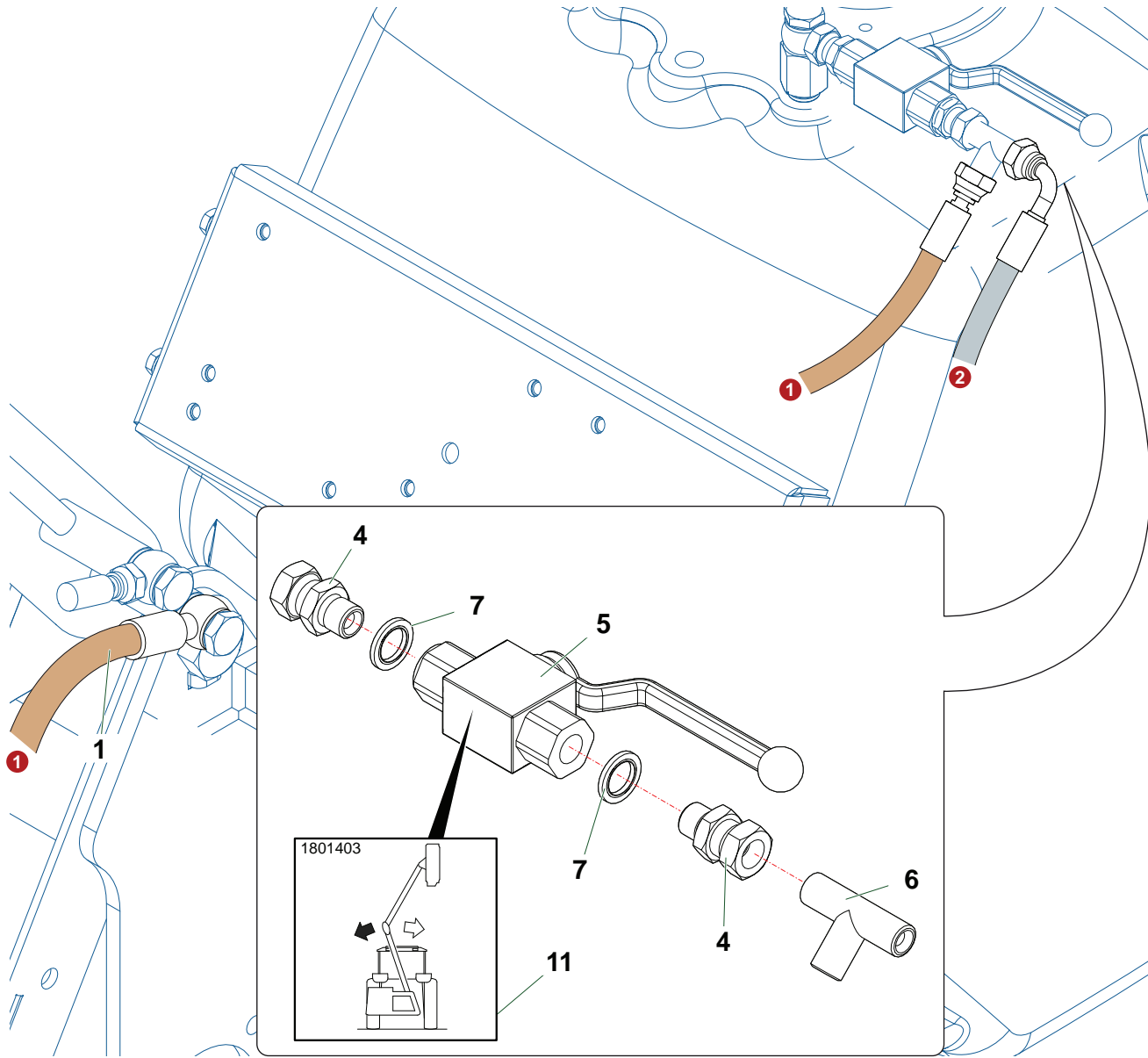

T430_01_Kit Antiribaltamento

Nr	Codice Part Number Code Code Código	T320A	T320R	T380D	T430D	Denominazione · Denomination · Bezeichnung · Denomination · Denominacion	Validità Validity Gültigkeit Validité Validez	Nm	Sostituito da Replaced by Ersetzt durch Remplacé par Sustituido por	Sostituisce il Replaces the Ersetzt das Remplace le Sustituye a la	Note
1	0501794	1	1	1	1	Tubo · Pipe · Schlauch · Tuyau · Tubo					
2	0501A14	1	1	1	1	Tubo · Pipe · Schlauch · Tuyau · Tubo					
3	0405002	1	1	1	1	Curva · Curve · Bogen · Courbe · Curva					
4	0407002	2	2	2	2	Raccordo · Connection · Anschluss · Raccord · Brida					
5	0409007	1	1	1	1	Rubinetto · Cock · Schlusshanduentil · Robinet · Valvula de compuerta					
6	0410011	1	1	1	1	Raccordo · Connection · Anschluss · Raccord · Brida					
7	0436007	2	2	2	2	Rondella · Washer · Scheibe · Rondelle · Arandela					
8	3CU1210130	1	1	1	1	Cursore · Cursor · Laeufer · Tiroir · Corredera					
9	0436006	2	2	2	2	Rondella · Washer · Scheibe · Rondelle · Arandela					
10	TK5190400	1	1	1	1	Riduzione · Nipple · Nippel · Adapteur · Reduccion					
11	1801403	1	1	1	1	Decalcomania · Decal · Abziehbild · Decalcomanie · Calcomania					

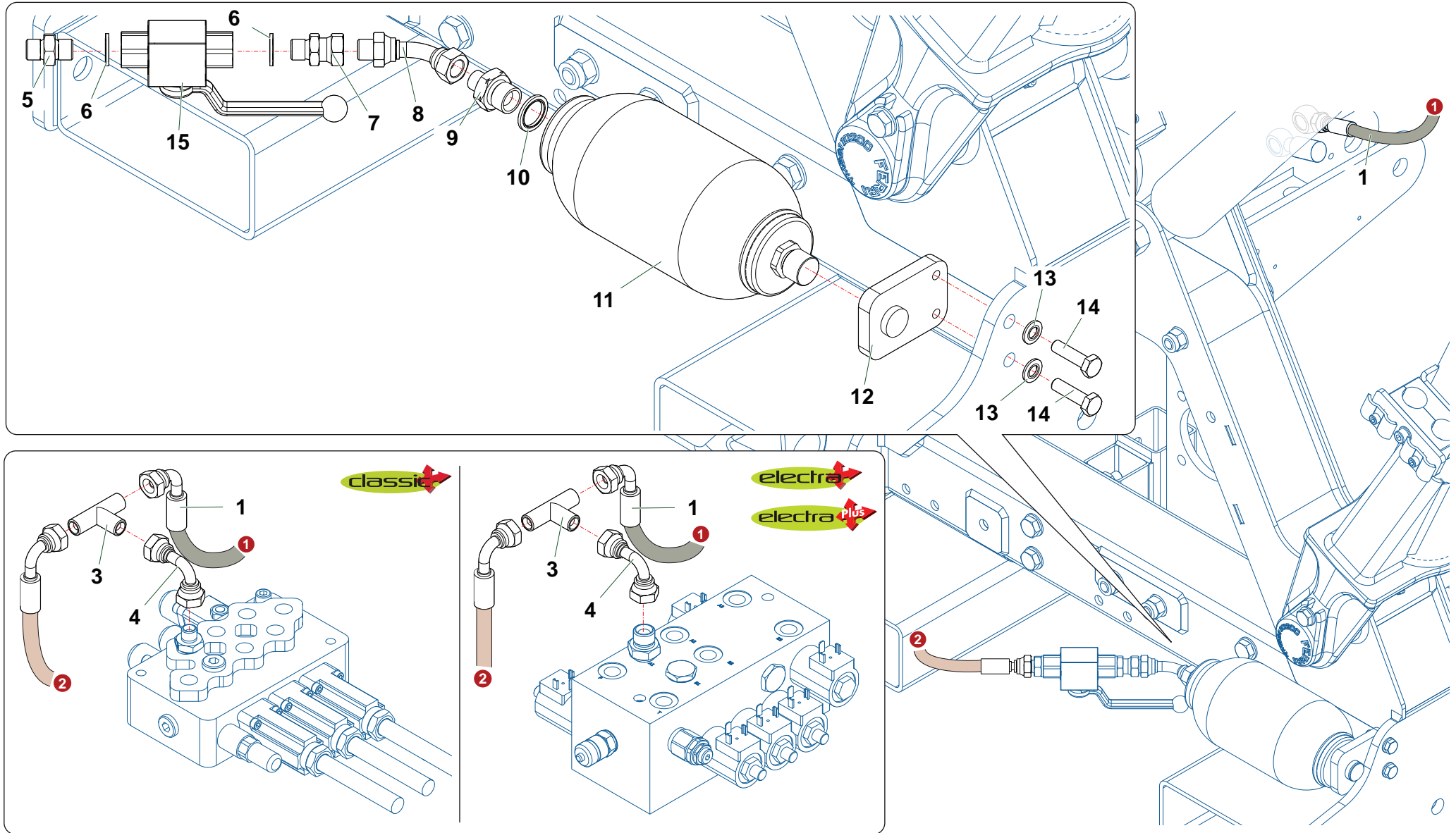

T430_01_Accumulatore

Nr	Codice Part Number Code Code Código	T380D	T430D			Denominazione · Denomination · Bezeichnung · Denomination · Denominacion	Validità Validity Gültigkeit Validité Validez	Nm	Sostituito da Replaced by Ersetzt durch Remplacé par Sustituido por	Sostituisce il Replaces the Ersetzt das Remplace le Sustituye a la	Note
1	0501A82	1	1			Tubo · Pipe · Schlauch · Tuyau · Tubo					
2	0501119	1	1			Tubo · Pipe · Schlauch · Tuyau · Tubo					
3	0410011	1	1			Raccordo · Connection · Anschluss · Raccord · Brida					
4	0430002	1	1			Curva · Curve · Bogen · Courbe · Curva					
5	0402002	1	1			Nipplo · Nipple · Nippel · Niplo · Niple					
6	0436007	2	2			Rondella · Washer · Scheibe · Rondelle · Arandela					
7	0407002	1	1			Raccordo · Connection · Anschluss · Raccord · Brida					
8	0424002	1	1			Curva · Curve · Bogen · Courbe · Curva					
9	0401022	1	1			Riduzione · Nipple · Nippel · Adapteur · Reduccion					
10	0436008	1	1			Rondella · Washer · Scheibe · Rondelle · Arandela					
11	0416004	1	1			Accumulatore · Accumulator · Akkumulator · Accumulateur · Acumulador					
12	T420010300	1	1			Supporto · Bracket · Halterung · Support · Soporte					
13	031B005Z	2	2			Rondella · Washer · Scheibe · Rondelle · Arandela					
14	0347008Z	2	2			Vite · Bolt · Schraube · Vis · Tornillo					
15	0409007	1	1			Rubinetto · Cock · Schlusshanduentil · Robinet · Valvula de compuerta					

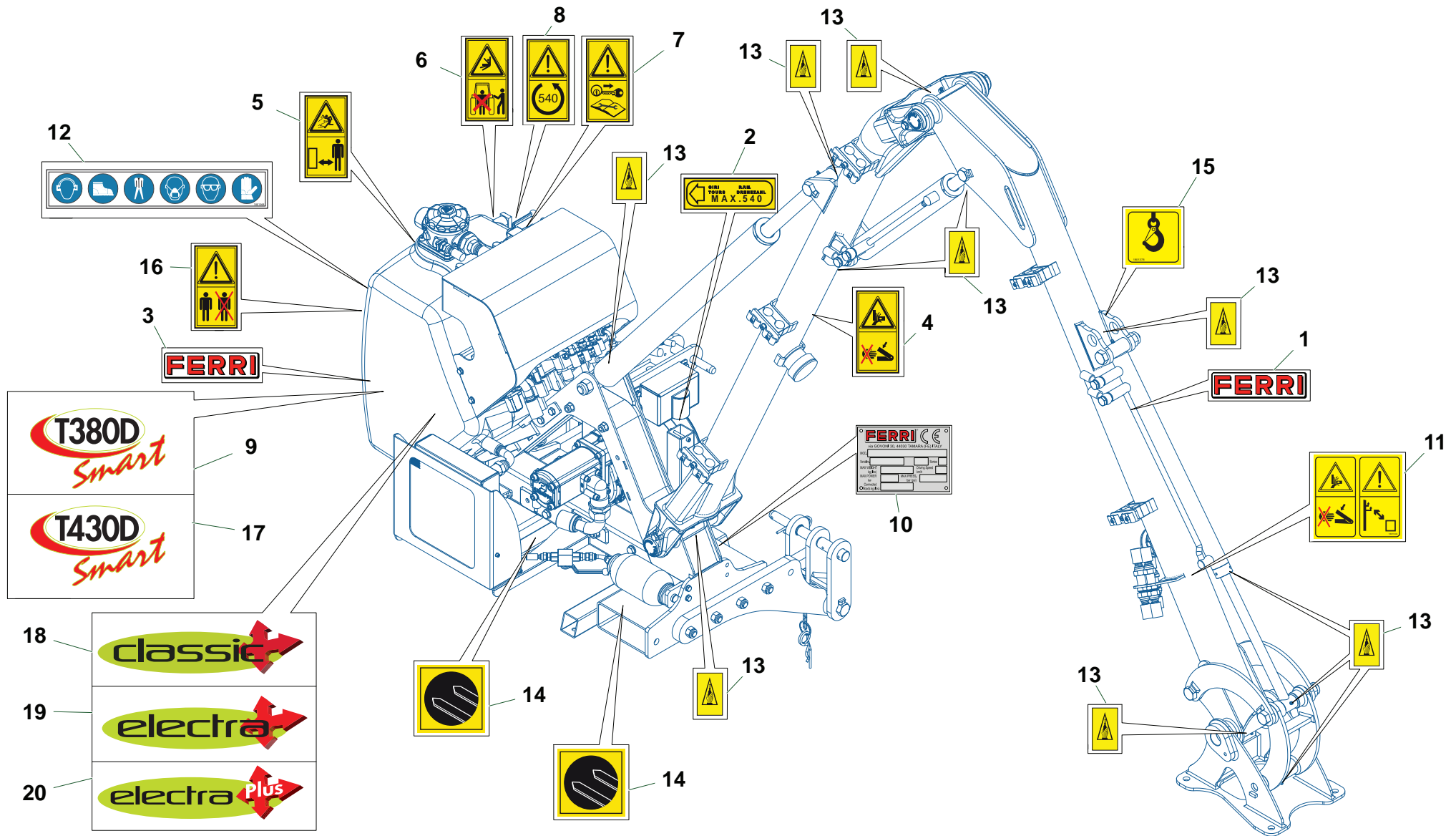

Nr	Codice Part Number Code Code Código	T380D	T430D			Denominazione · Denomination · Bezeichnung · Denomination · Denominacion	Validità Validity Gültigkeit Validité Validez	Nm	Sostituito da Replaced by Ersetzt durch Remplacé par Sustituido por	Sostituisce il Replaces the Ersetzt das Remplace le Sustituye a la	Note
1	1801054	1	1			Decalcomania · Decal · Abziehbild · Decalcomanie · Calcomania					
2	1801014	1	1			Decalcomania · Decal · Abziehbild · Decalcomanie · Calcomania					
3	1801056	1	1			Decalcomania · Decal · Abziehbild · Decalcomanie · Calcomania					
4	1801290	2	2			Decalcomania · Decal · Abziehbild · Decalcomanie · Calcomania					
5	1801292	1	1			Decalcomania · Decal · Abziehbild · Decalcomanie · Calcomania					
6	1801325	1	1			Decalcomania · Decal · Abziehbild · Decalcomanie · Calcomania					
7	1801329	1	1			Decalcomania · Decal · Abziehbild · Decalcomanie · Calcomania					
8	1801332	1	1			Decalcomania · Decal · Abziehbild · Decalcomanie · Calcomania					
9	1801774	1				Decalcomania · Decal · Abziehbild · Decalcomanie · Calcomania					
10	1801182	1	1			Targhetta · Plate · Platte · Plaque · Placa					
11	1801546	1	1			Decalcomania · Decal · Abziehbild · Decalcomanie · Calcomania					
12	1801368	1	1			Decalcomania · Decal · Abziehbild · Decalcomanie · Calcomania					
13	1801373	11	11			Decalcomania · Decal · Abziehbild · Decalcomanie · Calcomania					
14	1801375	2	2			Decalcomania · Decal · Abziehbild · Decalcomanie · Calcomania					
15	1801378	1	1			Decalcomania · Decal · Abziehbild · Decalcomanie · Calcomania					
16	1801412	1	1			Decalcomania · Decal · Abziehbild · Decalcomanie · Calcomania					
17	1801773		1			Decalcomania · Decal · Abziehbild · Decalcomanie · Calcomania					
18	1801499	1	1			Decalcomania · Decal · Abziehbild · Decalcomanie · Calcomania					
19	1801535	1	1			Decalcomania · Decal · Abziehbild · Decalcomanie · Calcomania					
20	1801578	1	1			Decalcomania · Decal · Abziehbild · Decalcomanie · Calcomania					

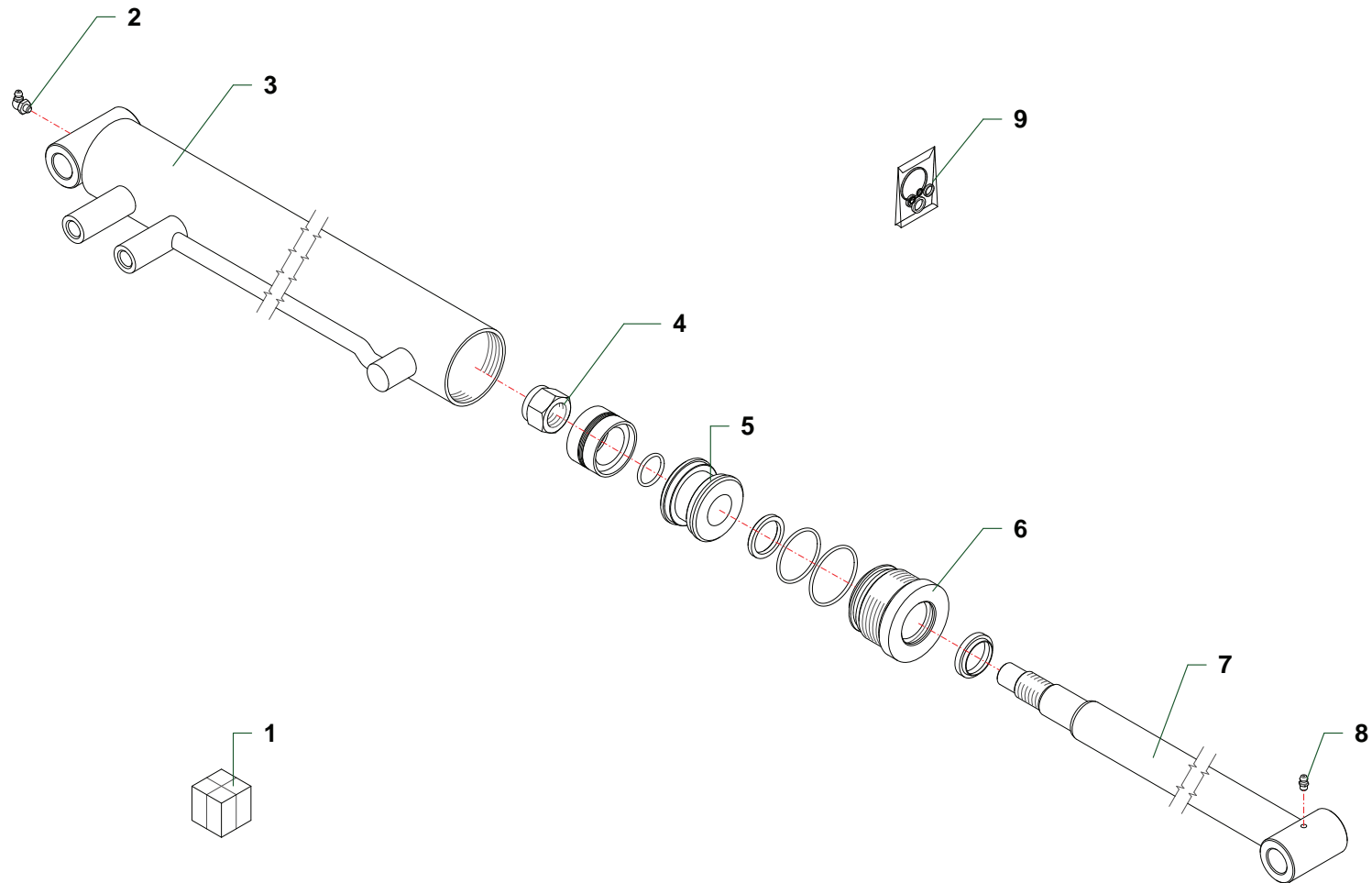

Nr	Codice Part Number Code Code Código					Denominazione · Denomination · Bezeichnung · Denomination · Denominacion	Validità Validity Gültigkeit Validité Validez	Nm	Sostituito da Replaced by Ersetzt durch Remplacé par Sustituido por	Sostituisce il Replaces the Ersetzt das Remplace le Sustituye a la	Note
1	27118000	1				Martinetto · Cylinder · Zylinder · Vérin · Gato					
2	0339001	1				Ingrassatore · Grease nipple · Schmiernippel · Graisseur · Engrasador					
3	27118010	1				Cilindro · Cylinder · Zylinder · Cylindre · Cilindro					
4	0310009	1				Dado · Nut · Mutter · Erou · Tuerca					
5	2702003	1				Pistone · Piston · Kolben · Piston · Piston					
6	2702004	1				Ghiera · Locknut · Sicherungsring · Erou freine · Arandela					
7	27118020	1				Stelo · Stem · Stange · Tige · Asta					
8	0337001	1				Ingrassatore · Grease nipple · Schmiernippel · Graisseur · Engrasador					
9	2601004	1				Kit guarnizioni · Set of gaskets · Satzdichtungen · Jeu de joints · Serie de guarniciones					

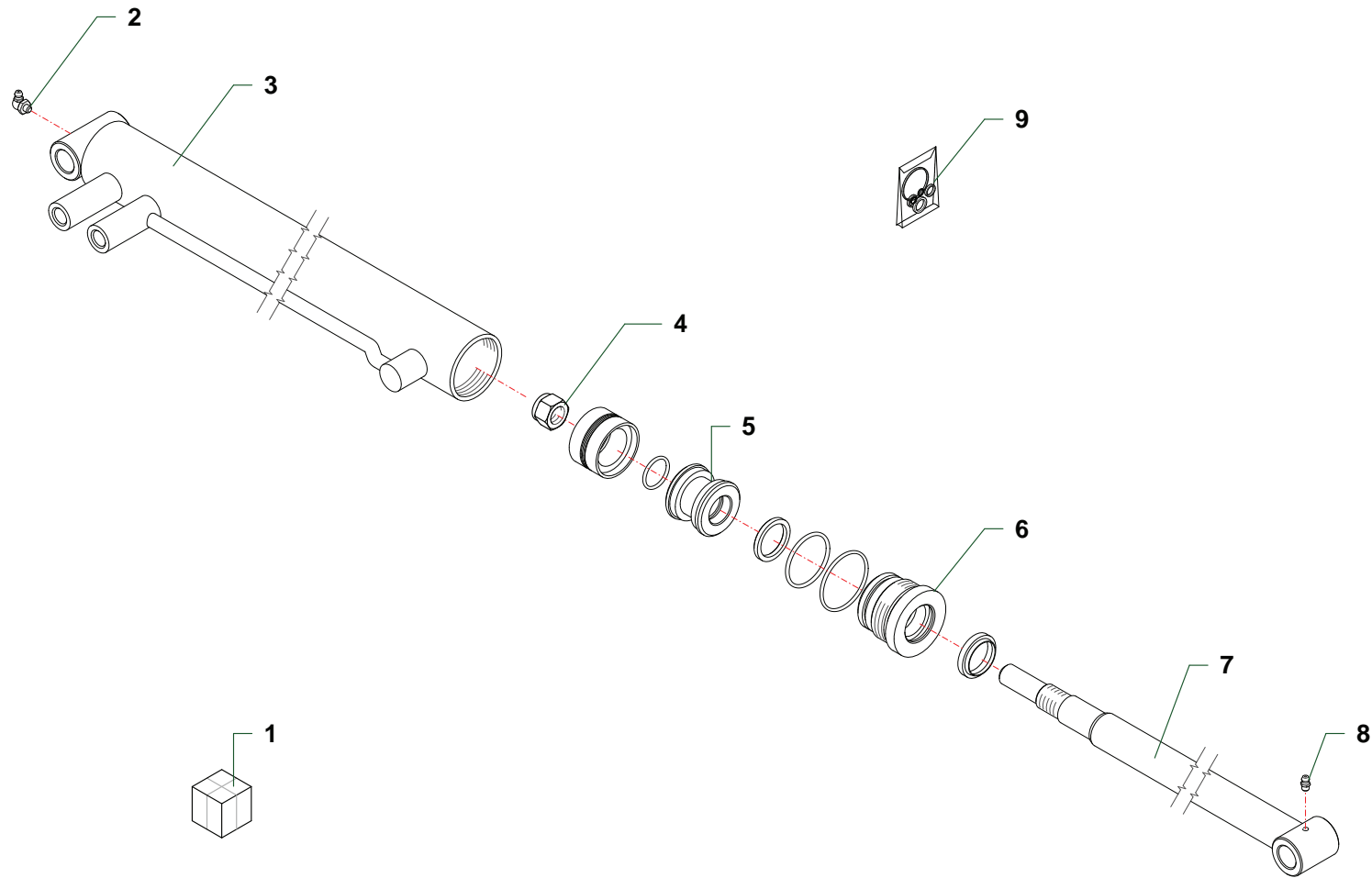

Nr	Codice Part Number Code Code Código					Denominazione · Denomination · Bezeichnung · Denomination · Denominacion	Validità Validity Gültigkeit Validité Validez	Nm	Sostituito da Replaced by Ersetzt durch Remplacé par Sustituido por	Sostituisce il Replaces the Ersetzt das Remplace le Sustituye a la	Note
1	2709000	1				Martinetto · Cylinder · Zylinder · Vérin · Gato					
2	0339001	1				Ingrassatore · Grease nipple · Schmiernippel · Graisseur · Engrasador					
3	2709008	1				Cilindro · Cylinder · Zylinder · Cylindre · Cilindro					
4	0310010	1				Dado · Nut · Mutter · Erou · Tuerca					
5	2709005	1				Pistone · Piston · Kolben · Piston · Piston					
6	2709009	1				Ghiera · Locknut · Sicherungsring · Erou freine · Arandela					
7	2709007	1				Stelo · Stem · Stange · Tige · Asta					
8	0337001	1				Ingrassatore · Grease nipple · Schmiernippel · Graisseur · Engrasador					
9	2601008	1				Kit guarnizioni · Set of gaskets · Satzdichtungen · Jeu de joints · Serie de guarniciones					

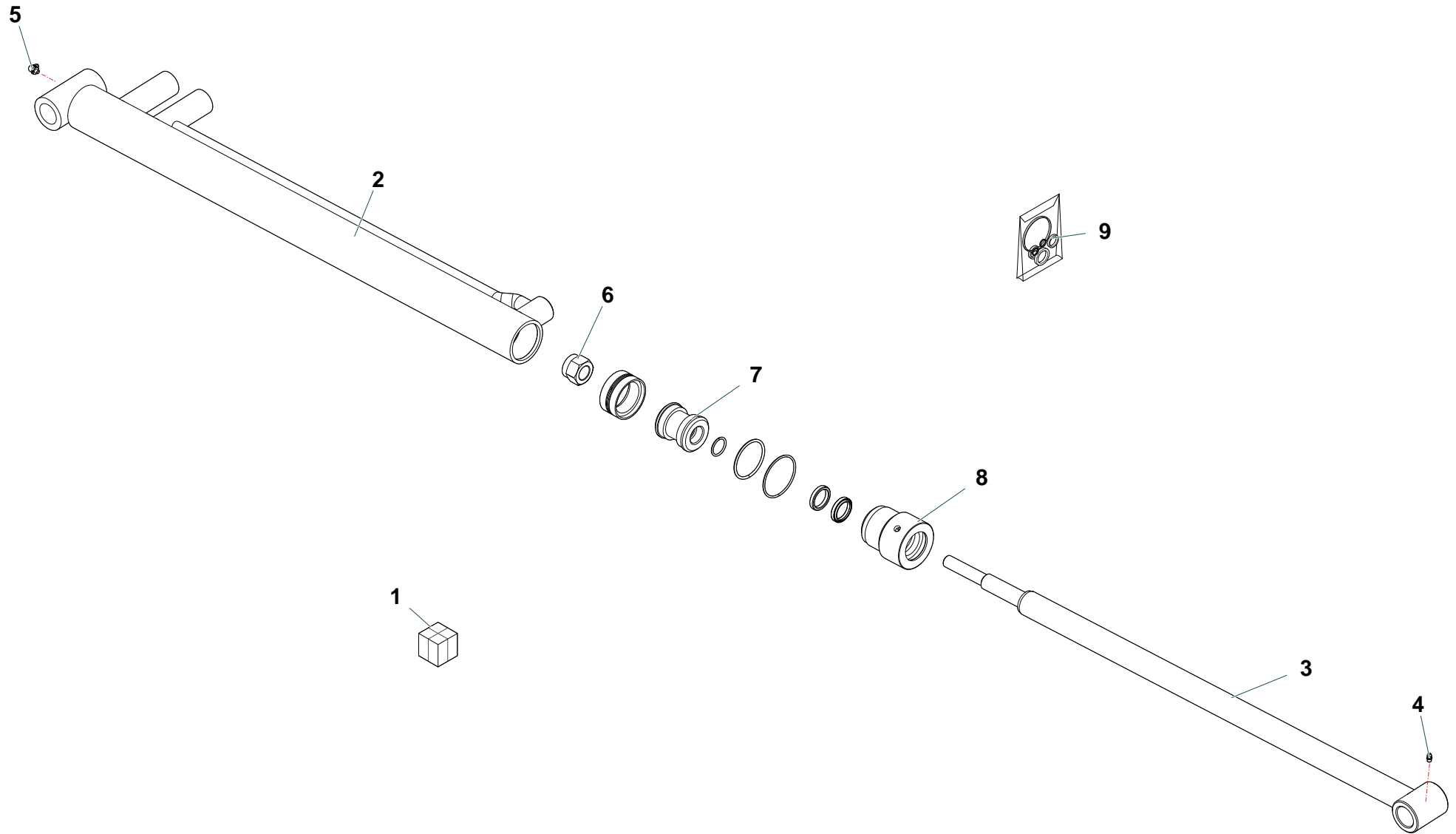

Nr	Codice Part Number Code Code Código					Denominazione · Denomination · Bezeichnung · Denomination · Denominacion	Validità Validity Gültigkeit Validité Validez	Nm	Sostituito da Replaced by Ersetzt durch Remplacé par Sustituido por	Sostituisce il Replaces the Ersetzt das Remplace le Sustituye a la	Note
1	27312000	1				Martinetto · Cylinder · Zylinder · Vérin · Gato					
2	27312010	1				Cilindro · Cylinder · Zylinder · Cylindre · Cilindro					
3	27312020	1				Stelo · Stem · Stange · Tige · Asta					
4	0337001	1				Ingrassatore · Grease nipple · Schmiernippel · Graisseur · Engrasador					
5	0339001	1				Ingrassatore · Grease nipple · Schmiernippel · Graisseur · Engrasador					
6	0310011	1				Dado · Nut · Mutter · Ecrou · Tuerca					
7	2710004	1				Pistone · Piston · Kolben · Piston · Piston					
8	2717004	1				Ghiera · Locknut · Sicherungsring · Ecrou freine · Arandela					
9	2601009	1				Kit guarnizioni · Set of gaskets · Satzdichtungen · Jeu de joints · Serie de guarniciones					

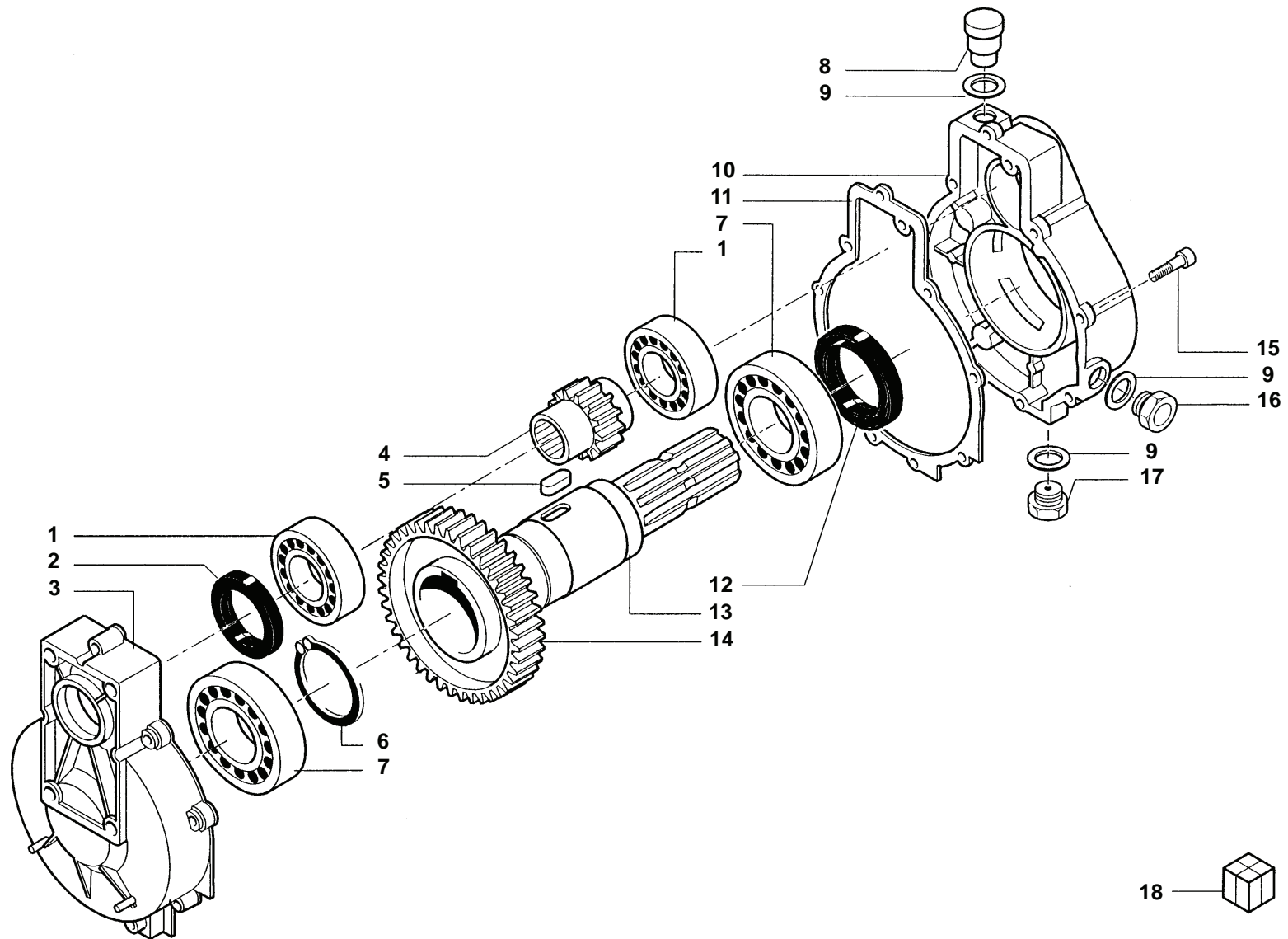

Nr	Codice Part Number Code Code Código					Denominazione · Denomination · Bezeichnung · Denomination · Denominacion	Validità Validity Gültigkeit Validité Validez	Nm	Sostituito da Replaced by Ersetzt durch Remplacé par Sustituido por	Sostituisce il Replaces the Ersetzt das Remplace le Sustituye a la	Note
1	0105034	2				Cuscinetto · Bearing · Lager · Roulement · Cojinete					
2	0201066	1				Anello di tenuta · Seal · Dichtring · Joint d'étanchéité · Guarnicion					
3	39029300	1				Coperchio · Cover · Deckel · Couvercle · Tapa					
4	90210011	1				Pignone · Pinion · Ritzel · Pignon · Pinon					
5	0332016	1				Linguetta · Tongue · Keil · Clavette · Lengueta					
6	0324047	1				Seeger · Circlip · Seeger · Seeger · Seeger					
7	0105033	2				Cuscinetto · Bearing · Lager · Roulement · Cojinete					
8	0418009	1				Tappo · Cap · Stopfen · Bouchon · Tapon					
9	0436006	3				Rondella · Washer · Scheibe · Rondelle · Arandela					
10	39029400	1				Carter · Casing · Schutz · Carter · Carter					
11	39205600	1				Guarnizione · Gasket · Dichtung · Joint · Empaquetadura					
12	0201047	1				Guarnizione · Gasket · Dichtung · Joint · Empaquetadura					
13	34204500	1				Albero · Shaft · Welle · Arbre · Arbol					
14	35001500	1				Corona · Gear · Kegelrad · Couronne · Corona					
15	40011600	8				Vite · Bolt · Schraube · Vis · Tornillo					
16	49100500	1				Tappo spia · Indicator plug · Kontrolldeckel · Bouchon indicateur · Tapon indicator					
17	0418020	1				Tappo · Cap · Stopfen · Bouchon · Tapon					
18	1401003	1				Moltiplicatore · Gearbox · Getriebe · Multiplicateur · Multiplicador					

T

(IT) ELENCO ALFA-NUMERICO COMPONENTI TAVOLE CATALOGO

(EN) ALPHANUMERICAL PARTS LIST-EXPLODED-VIEW

(DE) ALPHANUMERISCHES TEILVERZEICHNIS-KATALOGTABELLEN

(FR) LISTA ALPHANUMERIQUE PIECES-TABLES CATALOGUE VUES ECLATEES

(ES) LISTA ALFANUMERICA PIEZAS-TABLAS CATALOGO PLANOS DESPEZADOS

T

Code	TAV	Nr	T380D	T430D			
0105033	G002	7	2				
0105034	G002	1	2				
0201047	G002	12	1				
0201066	G002	2	1				
023491	A090	5	2	2			
023491	A104	5	2	2			
023491	A134	5	2	2			
0301008Z	C906	9	4	4			
0303019Z	A090	20	4	4			
0303019Z	A104	20	4	4			
0303019Z	A134	20	4	4			
0303020Z	A090	17	4	4			
0303020Z	A104	17	4	4			
0303020Z	A134	17	4	4			
0304010Z	A090	21	8	8			
0304010Z	A104	21	8	8			
0304010Z	A134	21	8	8			
0305014Z	B213	13	1	1			
0305017Z	B213	14	1	1			
0306013Z	A090	12	1	1			
0306013Z	A104	12	1	1			
0306013Z	A134	12	1	1			
0306013Z	B213	10	2	2			
0306015Z	B213	12	1	1			
0306018Z	B214	6	2	2			
0306022Z	B214	7	1	1			
0309011Z	C902	31	1	1			
0310001	C902	24	4	4			
0310001	C906	11	4	4			
0310002	M174	9	6	6			
0310003	A090	19	4	4			
0310003	A104	19	4	4			
0310003	A134	19	4	4			
0310004	A090	22	8	8			
0310004	A104	22	8	8			
0310004	A134	22	8	8			
0310005	B213	15	3	3			

Code	TAV	Nr	T380D	T430D			
0310006	A090	13	1	1			
0310006	A104	13	1	1			
0310006	A134	13	1	1			
0310006	B213	11	3	3			
0310006	B214	8	3	3			
0310009	D017	4	1				
0310010	D002	4	1				
0310011	D149	6	1				
0310012	A090	32	2	2			
0310012	A104	32	2	2			
0310012	A134	32	2	2			
0311003Z	C906	4	2	2			
0311003Z	C908	4	4	4	4	4	
0315004Z	H131	4	2	2			
0315004Z	H132	2	2	2			
0315007Z	C902	10	3	3			
0316006Z	B213	28	4	8			
0316006Z	C902	9	3	3			
0316014Z	A090	33	2	2			
0316014Z	A104	33	2	2			
0316014Z	A134	33	2	2			
0316020Z	C906	5	2	2			
0316020Z	C908	5	2	2	2	2	
0317004Z	H131	14	1	1			
0317004Z	H132	13	1	1			
0317006Z	C902	13	2	2			
0317007Z	C1124	7	4	4	4	4	
0317007Z	C902	17	4	4			
0317007Z	C903	7	4	4			
0317012Z	B213	26	3	5			
0317013Z	C902	14	2	2			
0317013Z	C904	3	3	3	3	3	
0317014Z	C908	7	3	3	3	3	
0317015Z	C904	4	6	6	6	6	
0317015Z	C906	6	3	3			
031A004Z	C902	11	3	3			
031A007Z	C902	30	1	1			

Code	TAV	Nr	T380D	T430D			
031B005Z	A090	26	4	4			
031B005Z	A104	26	4	4			
031B005Z	A134	26	4	4			
031B005Z	B213	25	3	5			
031B005Z	C1124	8	4	4	4	4	
031B005Z	C902	16	4	4			
031B005Z	C903	8	4	4			
031B005Z	C904	5	6	6	6	6	
031B005Z	C906	7	3	3			
031B005Z	C908	8	3	3	3	3	
031B005Z	H131	7	2	2			
031B005Z	H131	13	1	1			
031B005Z	H132	5	2	2			
031B005Z	H132	12	1	1			
031B005Z	M176	13	2	2			
031B006Z	A090	24	4	4			
031B006Z	A104	24	4	4			
031B006Z	A134	24	4	4			
031B006Z	B213	9	2	2			
031B006Z	B214	11	1	1			
031B006Z	C902	20	4	4			
031B007Z	A090	18	12	12			
031B007Z	A104	18	12	12			
031B007Z	A134	18	12	12			
031B007Z	A134	34	4	4			
031B008Z	H131	5	2	2			
031B008Z	H132	3	2	2			
0320029Z	C902	23	4	4			
0322002Z	C902	15	4	4			
0322011Z	C902	12	3	3			
0324047	G002	6	1				
0332016	G002	5	1				
0337001	A090	31	1	1			
0337001	A104	31	1	1			
0337001	A134	31	1	1			
0337001	B213	19	5	5			
0337001	D002	8	1				

Code	TAV	Nr	T380D	T430D			
0337001	D017	8	1				
0337001	D149	4	1				
0339001	B213	20	3	3			
0339001	B214	12	1	1			
0339001	D002	2	1				
0339001	D017	2	1				
0339001	D149	5	1				
0340020	A090	28	5	5			
0340020	A104	28	5	5			
0340020	A134	28	5	5			
0342003Z	C903	14	1	1			
0342005Z	A104	36	2	2			
0342005Z	B213	8	2	2			
0342005Z	B214	10	1	1			
0342006Z	A090	23	4	4			
0342006Z	A104	23	4	4			
0342006Z	A134	23	4	4			
0342006Z	C902	21	4	4			
0342006ZE	A104	30	2	2			
0343005ZE	A134	30	4	4			
0347005Z	H131	6	2	2			
0347005Z	H132	4	2	2			
0347006Z	A090	25	4	4			
0347006Z	A104	25	4	4			
0347006Z	A134	25	4	4			
0347008Z	M176	14	2	2			
0349001Z	C902	22	8	8			
0351015	H131	12	1	1			
0351015	H132	11	1	1			
0363005	B213	7	2	2			
0363005	B214	9	1	1			
0401004	C902	7	1	1			
0401010	C1124	3	1	1	1	1	
0401010	C903	3	1	1			
0401011	C902	25	1	1			
0401022	M176	9	1	1			
0402002	M176	5	1	1			

T

(IT) ELENCO ALFA-NUMERICO COMPONENTI TAVOLE CATALOGO
(EN) ALPHANUMERICAL PARTS LIST-EXPLODED-VIEW
(DE) ALPHANUMERISCHES TEILVERZEICHNIS-KATALOGTABELLEN

(FR) LISTA ALPHANUMERIQUE PIECES-TABLES CATALOGUE VUES ECLATEES
(ES) LISTA ALFANUMERICA PIEZAS-TABLAS CATALOGO PLANOS DESPEZADOS

T

T

(IT) ELENCO ALFA-NUMERICO COMPONENTI TAVOLE CATALOGO

(EN) ALPHANUMERICAL PARTS LIST-EXPLODED-VIEW

(DE) ALPHANUMERISCHES TEILVERZEICHNIS-KATALOGTABELLEN

(FR) LISTA ALPHANUMERIQUE PIECES-TABLES CATALOGUE VUES ECLATEES

(ES) LISTA ALFANUMERICA PIEZAS-TABLAS CATALOGO PLANOS DESPEZADOS

T

Code	TAV	Nr	T380D	T430D			
0402003	C1124	4	1	1	1	1	
0402003	C903	4	1	1			
0402003	C905	1	2	2	2	2	
0402003	C907	1	2	2	2	2	2
0402003	C909	1	2	2	2	2	
0402004	C902	18	1	1			
0402004	C905	7	3	3	3	3	
0402004	C907	6	3	3	3	3	3
0402004	C909	7	2	2	2	2	
0402006	C905	9	1	1	1	1	
0402006	C907	8	1	1	1	1	1
0402006	C909	9	1	1	1	1	
0405002	C905	5	4	4	4	4	
0405002	C907	4	4	4	4	4	4
0405002	C909	4	4	4	4	4	
0405002	M175	3	1	1	1	1	
0407002	M175	4	2	2	2	2	
0407002	M176	7	1	1			
0409007	M175	5	1	1	1	1	
0409007	M176	15	1	1			
0410011	M175	6	1	1	1	1	
0410011	M176	3	1	1			
0412002	C1124	9	2	2	2	2	
0412002	C903	9	2	2			
0412003	C912	4	2	2			
0412003	C913	2	1	1	1	1	
0412003	C914	2	2	2	2	2	
0412004	C909	8	1	1	1	1	
0412018	C913	5	1	1	1	1	
0413047	C1124	1	1	1	1	1	
0413050	C903	1	1	1			
0414037	B213	23	3	5			
0416004	M176	11	1	1			
0417034	C912	3	1	1			
0417034	C913	3	1	1	1	1	
0418003	C1124	12	1	1	1	1	
0418003	C903	12	1	1			

Code	TAV	Nr	T380D	T430D			
0418009	C903	16	1	1			
0418009	G002	8	1				
0418020	C907	13	1	1	1	1	1
0418020	C909	13	1	1	1	1	
0418020	G002	17	1				
0418038	C1124	13	2	2	2	2	
0418038	C903	13	2	2			
0418055	C1124	16	1	1	1	1	
0418055	C903	17	1	1			
0418059	C1124	14	1	1	1	1	
0424002	M176	8	1	1			
0425002	C911	4	1	1	1	1	
0425004	C911	3	2	2	2	2	
0425009	C903	18	1	1			
0426003	C905	8	1	1	1	1	
0426003	C907	7	1	1	1	1	1
0426010	C1124	17	1	1	1	1	
0426010	C903	21	1	1			
0426010	C905	4	2	2	2	2	
0428004	C1124	11	2	2	2	2	
0428004	C903	11	2	2			
0428005	C912	5	1	1			
0430002	M176	4	1	1			
0431001	C907	12	1	1	1	1	1
0431001	C909	12	1	1	1	1	
0436001	C1124	5	1	1	1	1	
0436001	C903	5	1	1			
0436002	C1124	15	1	1	1	1	
0436002	C903	15	1	1			
0436003	C905	11	1	1	1	1	
0436003	C907	10	1	1	1	1	1
0436003	C909	10	1	1	1	1	
0436004	C902	8	2	2			
0436004	C905	10	4	4	4	4	
0436004	C907	9	4	4	4	4	4
0436004	C909	6	4	4	4	4	
0436005	C902	26	1	1			

Code	TAV	Nr	T380D	T430D			
0436005	C903	20	1	1			
0436006	C1124	6	3	3	3	3	
0436006	C903	6	4	4			
0436006	C905	6	9	9	9	9	
0436006	C907	5	8	8	8	8	8
0436006	C909	5	8	8	8	8	
0436006	C912	6	4	4			
0436006	C913	4	4	4	4	4	
0436006	C914	3	4	4	4	4	
0436006	G002	9	3				
0436006	M175	9	2	2	2	2	
0436007	C1124	10	4	4	4	4	
0436007	C903	10	4	4			
0436007	C907	11	1	1	1	1	1
0436007	C909	11	1	1	1	1	
0436007	M175	7	2	2	2	2	
0436007	M176	6	2	2			
0436008	M176	10	1	1			
0501119	M176	2	1	1			
0501258	C911	2	1		1	1	
0501794	C912	1	1	1			
0501794	M175	1	1	1	1	1	
0501A14	M175	2	1	1	1	1	
0501A82	C912	2	1	1			
0501A82	M176	1	1	1			
0501A83	C913	1		2	2	2	
0501A84	C914	1		2	2	2	
0501A85	C911	2		1			
0501A86	C913	1	2				
0501A87	C914	1	2				
0502352	C910	2	1	1			
0502352	M174	2	1	1			
0502593	C910	1	1	1			
0502593	M174	1	1	1			
0504099	M174	5	1	1			
0504474	C910	3	1	1			
0504477	M174	3	1	1			

Code	TAV	Nr	T380D	T430D			
0509042	C910	4	1	1			
0509042	M174	4	1	1			
0509063	C911	1		2			
0509064	C911	1	2				
0509067	C910	6	1	1			
0509067	M174	13	1	1			
0509068	C911	1			2	2	
0513017	C910	5	1	1			
0513017	M174	6	1	1			
1001014	B213	16	6	6			
1302001	C902	19	1	1			
1304005	C902	4	1	1			
1304023	C902	5	1	1			
1304041	C902	6	1	1			
1305007	C904	2	1	1	1	1	
1305009	C904	8	1	1	1	1	
1305012	C904	16	4	4	4	4	
1305043	C904	1	1	1	1	1	
1305132	C904	7	1	1	1	1	
1305135	C906	10	1	1			
1305135	C908	10	1	1	1	1	
1305136	C904	14	1	1	1	1	
1305204	C908	6	1	1	1	1	
1306012	C904	6	1	1	1	1	
1306047	C906	1	1	1			
1306062	C906	2	1	1			
1306062	C908	2	1	1	1	1	
1401003	C902	2	1	1			
1401003	G002	18	1				
140107022	C906	12	1	1			
140107022	C908	14	1	1	1	1	
140202019	C906	19	2	2			
140202019	C908	15	2	2	2	2	
140204045	C906	16	6	6			
140204045	C908	11	6	6	6	6	
1501153	C902	1	1	1			
1701011	C902	3	1	1			

T

(IT) ELENCO ALFA-NUMERICO COMPONENTI TAVOLE CATALOGO
 (EN) ALPHANUMERICAL PARTS LIST-EXPLODED-VIEW
 (DE) ALPHANUMERISCHES TEILVERZEICHNIS-KATALOGTABELLEN

(FR) LISTA ALPHANUMERIQUE PIECES-TABLES CATALOGUE VUES ECLATEES
 (ES) LISTA ALFANUMERICA PIEZAS-TABLAS CATALOGO PLANOS DESPEZADOS

T

T

(IT) ELENCO ALFA-NUMERICO COMPONENTI TAVOLE CATALOGO

(EN) ALPHANUMERICAL PARTS LIST-EXPLODED-VIEW

(DE) ALPHANUMERISCHES TEILVERZEICHNIS-KATALOGTABELLEN

(FR) LISTA ALPHANUMERIQUE PIECES-TABLES CATALOGUE VUES ECLATEES

(ES) LISTA ALFANUMERICA PIEZAS-TABLAS CATALOGO PLANOS DESPEZADOS

T

Code	TAV	Nr	T380D	T430D			
1801014	K157	2	1	1			
1801054	K157	1	1	1			
1801056	K157	3	1	1			
1801182	K157	10	1	1			
1801194	C904	15	1	1	1	1	
1801290	K157	4	2	2			
1801292	K157	5	1	1			
1801325	K157	6	1	1			
1801329	K157	7	1	1			
1801332	K157	8	1	1			
1801368	K157	12	1	1			
1801373	K157	13	11	11			
1801375	K157	14	2	2			
1801378	K157	15	1	1			
1801403	M175	11	1	1	1	1	
1801412	K157	16	1	1			
1801499	K157	18	1	1			
1801535	K157	19	1	1			
1801546	K157	11	1	1			
1801578	K157	20	1	1			
1801735	C906	18	1	1			
1801773	K157	17		1			
1801774	K157	9	1				
215040	C903	19	1	1			
2301111	A090	15	1	1			
2301111	A104	15	1	1			
2301111	A134	15	1	1			
2301187	A090	27	2	2			
2301187	A104	27	2	2			
2301187	A134	27	2	2			
2301191	H130	2	1				
2301191	H131	9	1	1			
2301191	H132	7	1	1			
2301208	H130	1	1				
2301208	H131	8	1	1			
2301208	H132	6	1	1			
2301225	M174	11	1	1			

Code	TAV	Nr	T380D	T430D			
2601004	D017	9	1				
2601008	D002	9	1				
2601009	D149	9	1				
2702003	D017	5	1				
2702004	D017	6	1				
2709000	B213	4	1	1			
2709000	D002	1	1				
2709005	D002	5	1				
2709007	D002	7	1				
2709008	D002	3	1				
2709009	D002	6	1				
2710004	D149	7	1				
27118000	B213	3	1	1			
27118000	D017	1	1				
27118010	D017	3	1				
27118020	D017	7	1				
2717004	D149	8	1				
27312000	B213	5	1	1			
27312000	D149	1	1				
27312010	D149	2	1				
27312020	D149	3	1				
3101063	H131	3	1	1			
3101172	H132	10	1	1			
3101175	H131	1	1	1			
3101200	H131	10	1	1			
3101201	H131	11	1	1			
3101259	H132	8	1	1			
3101260	H132	9	1	1			
3201001	B213	21	2	2			
34204500	G002	13	1				
35001500	G002	14	1				
39029300	G002	3	1				
39029400	G002	10	1				
39205600	G002	11	1				
3CU1210130	M175	8	1	1	1	1	
40011600	G002	15	8				
49100500	G002	16	1				

Code	TAV	Nr	T380D	T430D			
STEL105005	C904	10	1	1	1	1	
STEL110005	C904	12	1	1	1	1	
STEL110005	C906	13	1	1			
5V08105000	C904	11	1	1	1	1	
5V11110000	C904	13	1	1	1	1	
5V11110000	C906	14	1	1			
600205133	C906	15	8	8			
600205133	C908	12	8	8	8	8	
600205170/A	C906	20	1	1			
600205170/A	C908	13	1	1	1	1	
90210011	G002	4	1				
F27070400	A090	16	1	1			
F27070400	A104	16	1	1			
F27070400	A134	16	1	1			
HHC04200	C903	2	1	1			
HHC08580	C1124	2	1	1	1	1	
OR015	C902	29	1	1			
OR4118	C902	27	1	1			
OR809	C902	28	1	1			
T380210100	B213	1	1				
T380210200	B213	2	1				
T420010100	A090	2	1	1			
T420010100	A104	2	1	1			
T420010100	A134	2	1	1			
T420010200	A090	3	1	1			
T420010200	A104	3	1	1			
T420010200	A134	3	1	1			
T420010300	M176	12	1	1			
T420010400	A090	9	2	2			
T420010400	A104	9	2	2			
T420010400	A134	9	2	2			
T420070100	M174	8	1	1			
T420070200	M174	10	1	1			
T420090100	A090	8	1	1			
T420090100	A104	8	1	1			
T420090100	A134	8	1	1			
T420090200	A090	4	1	1			

Code	TAV	Nr	T380D	T430D			
T420090200	A104	4	1	1			
T420090200	A134	4	1	1			
T420090203	A090	14	2	2			
T420090203	A104	14	2	2			
T420090203	A134	14	2	2			
T420090300	A090	7	1	1			
T420090300	A104	7	1	1			
T420090300	A134	7	1	1			
T420090400	A090	6	1	1			
T420090400	A104	6	1	1			
T420090400	A134	6	1	1			
T420090500	A090	11	2	2			
T420090500	A104	11	2	2			
T420090500	A134	11	2	2			
T420150100	A090	29	4	4			
T420150300	A134	36	4	4			
T420150400	A104	37	4	4			
T420150400	A134	37	4	4			
T420170100	M174	7	1	1			
T420170300	A090	10	1	1			
T420170300	A104	10	1	1			
T420170300	A134	10	1	1			
T420170700	H131	2	1	1			
T420170700	H132	1	1	1			
T420180200	A090	1	1	1			
T420180200R	A090	35	1	1			
T420180400	A090	34	1	1			
T420180400	A104	34	2	2			
T420180500	A104	1	1	1			
T420180500R	A104	35	1	1			
T420180600	A134	1	1	1			
T420180600R	A134	35	1	1			
T420190100	A090	30	4	4			
T420200200	B214	4	1	1			
T420210200	B213	2		1			
T420210300	B213	1		1			
T43003/01	M174	12	1	1			

T

(IT) ELENCO ALFA-NUMERICO COMPONENTI TAVOLE CATALOGO
 (EN) ALPHANUMERICAL PARTS LIST-EXPLODED-VIEW
 (DE) ALPHANUMERISCHES TEILVERZEICHNIS-KATALOGTABELLEN

(FR) LISTA ALPHANUMERIQUE PIECES-TABLES CATALOGUE VUES ECLATEES
 (ES) LISTA ALFANUMERICA PIEZAS-TABLAS CATALOGO PLANOS DESPEZADOS

T

T

(IT) ELENCO ALFA-NUMERICO COMPONENTI TAVOLE CATALOGO

(EN) ALPHANUMERICAL PARTS LIST-EXPLODED-VIEW

(DE) ALPHANUMERISCHES TEILVERZEICHNIS-KATALOGTABELLEN

(FR) LISTA ALPHANUMERIQUE PIECES-TABLES CATALOGUE VUES ECLATEES

(ES) LISTA ALFANUMERICA PIEZAS-TABLAS CATALOGO PLANOS DESPEZADOS

T

Code	TAV	Nr	T380D	T430D			
T460150100	A104	29	4	4			
T460150100	A134	29	4	4			
TD32140200	B213	22	1	1			
TD36070500	C904	9	1	1	1	1	
TD42120200	C908	1	1	1	1	1	
TD42120300	C906	3	1	1			
TD42120300	C908	3	1	1	1	1	
TD42120400	H132	14	1	1			
TK5190200	C905	2	1	1	1	1	
TK5190200	C907	2	1	1	1	1	1
TK5190200	C909	2	1	1	1	1	
TK5190400	C905	3	4	4	4	4	
TK5190400	C907	3	4	4	4	4	4
TK5190400	C909	3	4	4	4	4	
TK5190400	M175	10	1	1	1	1	
TM460070200	B214	1	1	1			
TM460140100	B213	17	2	2			
TM460140200	B213	18	1	1			
TM460200400	B214	2	1	1			
TM460200500	B214	3	1	1			
TM460290200	B213	24	3	5			
TM4612	C906	17	1	1			
TM4612	C908	9	1	1	1	1	
TM56110200	B213	6	2	2			
TM56110200	B214	5	1	1			
TP48290200	B213	27	4	8			
TP51120400	C906	8	1	1			